

# JVC

HD 記憶體攝影機

---

詳細使用說明書

Ver. 1.2

## GZ-EX210

### Everio

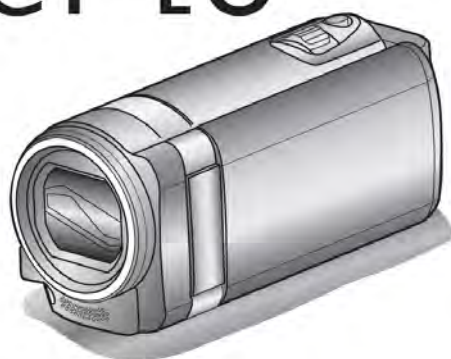

# 目錄表

入門指南	5
充電	5
錄影	5
播放	5
拍攝提示	5
節慶日/耶誕節	6
婚禮	7
旅行	8
遊樂園錄	10

## 入門

確認附件	12
安裝磁芯濾波器	13
電池充電	14
握帶調整	15
當作手提帶	15
插入 SD 記憶卡	15
可用的 SD 記憶卡類型	16
使用觸控銀幕	17
液晶顯示器上的按鍵名稱和功能	18
時間設定	19
重設時間	20
變更顯示語言	21
握持本機	21
安裝三腳架	21
國外旅行時使用本機	22
國外旅行時為電池充電	22
旅行期間按當地時間設定時間	23
設定日光節約時間	23
選購附件	24

## 錄影

在自動模式下拍攝影片	25
變焦	27
在攝影時拍攝相片	27
在自動模式下拍攝相片	28
變焦	30
手動錄影	31
依據場景(對象)拍攝	32
手動調整聚焦	34
調整亮度	35
設定白平衡	36
設定背光補償	37
近拍特寫鏡頭	38
特效錄影	39
動畫效果錄影	39
臉部裝飾錄影	41
裝飾圖案錄影	41
手繪塗鴉錄影	42
清楚地捕捉拍攝對象(觸碰優先 AE/AF)	44
自動捕捉笑臉(微笑拍攝)	45
自動捕捉寵物(寵物拍攝)	47
將選定臉孔放大顯示後錄影(臉部小視窗)	48
登錄人臉及個人身分資訊	50
設定笑容%/姓名顯示	52
編輯登錄臉孔資訊	53
減輕攝影機晃動	55

高速錄影(慢動作放影)	55
延時錄影(間隔錄影)	56
自動錄影(偵測動作自動錄影)	58
自拍定時器(拍攝團體照)	59
錄下日期和時間	61
檢查剩餘錄影時間	62

## 播放

播放影片	64
快速檢查影片內容(摘要播放)	66
播放管理資訊毀損的影片	67
播放相片	67
幻燈片式播放	69
按日期搜尋特定的影片/相片	69
連接電視並在電視上觀賞	70
經由 HDMI 迷你端子連接	70
經由 AV 端子連接	71
按照播放清單播放	72
播放在本機上建立的 DVD 或藍光光碟	73
在藍光或 DVD 播放機上以摘要播放	73

## 編輯

刪除不需要的檔案	74
刪除目前顯示的檔案	74
刪除選定的檔案	74
保護檔案	75
保護/取消保護目前顯示的檔案	75
保護/取消保護選定的檔案	76
在播放過程中，在影片中擷取相片	77
擷取影片中的需要部分(修剪)	78
擷取要上傳到 YouTube 的影片	79
從影片中建立播放清單	81
用選出的檔案建立播放清單	81
依照日期建立播放清單	82
編輯播放清單	83
刪除播放清單	84

## 複製

用 DVD 燒錄器建立(燒錄)光碟	85
準備 DVD 燒錄器(CU-VD3TW)	86
準備 DVD 燒錄器(CU-VD50TW)	86
建立光碟	87
用 DVD 燒錄器播放	92
用外接藍光燒錄器建立(燒錄)光碟	93
準備一台外接藍光燒錄器	93
建立光碟	94
用外接藍光燒錄器播放	100
用藍光錄影機燒錄光碟	101
用 DVD 錄影機複製檔案為光碟	101
用 VCR 把檔案複製至 VHS 磁帶	102
使用 USB 外接硬碟機來複製檔案	102
準備 USB 外接硬碟機	103
複製所有檔案	103
播放 USB 外接硬碟機中的檔案	104
刪除 USB 外接硬碟機中的資料夾	105
格式化 USB 外接硬碟機	105
從 USB 外接硬碟機匯入檔案	106
複製到 Windows PC	109
確認系統要求(指標需求)	109

安裝隨附軟體	109
備份所有檔案	111
編排檔案	112
把影片錄製到光碟上	113
在不用隨附軟體的情況下備份檔案	115
檔案和資料夾清單	116
複製到蘋果 Mac 電腦	117

## 選單設定

操作選單	118
操作便捷選單	118
操作主選單	119
操作共用選單	119
錄影選單(影片)	120
場景選擇	123
聚焦	123
亮度調整	123
白平衡	123
背光補償	123
近拍	123
觸碰優先 AE/AF	123
增光	124
風聲消除	124
動畫效果	124
臉孔裝飾效果	124
印記圖案效果	125
手繪塗鴨效果	125
高速錄影	125
延時錄影	125
自動錄影	125
日期/時間錄影	125
臉孔小視窗	125
微笑攝影	125
笑容%/姓名顯示	125
臉孔登錄	125
寵物拍攝	125
影片畫質	126
變焦	126
變焦麥克風	127
錄影選單(相片)	128
場景選擇	130
聚焦	130
調整亮度	130
白平衡	130
背光補償	130
近拍	130
觸碰優先 AE/AF	130
自拍定時	131
增光	131
自動攝影	131
快門模式	132
微笑拍攝	132
微笑%/姓名顯示	132
臉孔登錄	132
寵物拍攝	132
相片大小	133
播放選單(影片)	134
搜尋日期	135
顯示日期時間	135

摘要播放	135
依清單播放	135
編輯清單	135
保護/取消	135
修剪	136
上傳設定	136
播放其他檔案	136
K2 錄音技術	136
播放選單(相片)	137
搜尋日期	137
幻燈片式播放	138
保護/取消	138
共用選單	139
時間調整	141
日期顯示樣式	141
LANGUAGE(語言)	141
顯示器亮度	141
操作聲音	143
靜音模式	143
自動關閉電源	144
快速重新啟動	144
演示模式	145
調整觸控銀幕	145
在 TV 上顯示	146
影像輸出	147
HDMI 輸出	147
HDMI 控制	148
出廠預設值	148
更新	148
格式化 SD 記憶卡	149
開放源代碼許可證	150
行動裝置用戶指南	150

## 各按鍵開關名稱

正面	151
背面	151
底部	152
內裝	152
LCD 顯示器	153

## 液晶顯示器上的顯示

共用錄影顯示	154
影片錄製	154
拍攝相片	155
播放影片	155
播放相片	156

## 故障排除

當攝影機工作異常時	156
電池組	157
錄製	157
記憶卡	158
播放	158
編輯/複製	159
電腦	160
畫面/影像	160
其他問題	161
錯誤提示?	161

維護	163
----	-----

<b>使用 Wi-Fi</b>	
Wi-Fi 能力	164
操作環境	165
使用 Wi-Fi 注意事項	165
直接連線進行畫面監控(直接監控)	166
記錄位置資訊	169
在家經過接取點連線進行畫面監控(外部監控)	170
經過網路連線進行畫面監控(外部監控)	172
當偵測到臉部或移動時經由郵件傳送照片畫面(偵測/郵件)	175
錄製並經由郵件傳送影片(影像郵件)	177
變更設定	178
設定密碼(外部監控設定)	180
設定攝影機的 UPnP(外部監控設定)	180
取得動態 DNS 帳號(DDNS)	181
設定攝影機的 DDNS(外部監控設定)	181
設定寄件者 E-mail 地址	182
登記收件者 E-mail 地址	185
設定攝影機的偵測方法(偵測/郵件設定)	186
設定攝影機的偵測時間間隔(偵測/郵件設定)	186
設定攝影機的自拍(偵測/郵件設定)	187
註冊連接的接取點(AP 接取點)	187
編輯接取點設定(設定為固定 IP)	191
設定密碼(直接監控)	192
設定強制執行群組(直接監控)	193
檢查攝影機的 MAC 位址	193
使用密碼保護網路設定	194
網路初始化	194
使用智慧型手機應用	195
傳送影像	196
傳送照片	197
變更設定	199
利用網路瀏覽器使用 Wi-Fi 功能	201
螢幕上的顯示	201
從網路瀏覽器設定攝影機	203
Wi-Fi 故障排除	208
Wi-Fi 規格	211
<b>攝影機規格</b>	<b>213</b>

## 充電

- 參閱詳細使用說明書中的操作說明。

## 錄影

- 參閱詳細使用說明書中的操作說明。

## 播放

- 參閱詳細使用說明書中的操作說明。

## 拍攝提示

### 握持攝影機的基本方式

~錄下穩定的影像~



這是站立時的標準拍攝方式。  
務必掌握這一基本技巧，以便拍攝出穩定的影像。

#### ■〔準備〕

- 雙腳平行分開，兩腳間距離不超過肩寬。
- 握住攝影機的右臂胳膊肘緊貼身體一側。
- 用左手拿住液晶顯示器，進行相應的角度調整。

### 伸出雙手拍攝

~高角度拍攝~



當拍攝對象處於一群人後面時，要伸手拍攝。

#### ■〔準備〕

- 雙腳平行分開，兩腳間距離不超過肩寬。
- 伸出右手，把攝影機舉過您的頭頂。
- 用左手拿住液晶顯示器，進行相應的角度調整。

#### 小心：

- 這種拍攝方式很難拍出穩定的影像，不到萬不得已不要採用。
- 由於影像容易發生攝影機振動，所以盡量設為廣角。
- 多為別人考慮。不要妨礙周圍的人。

### 蹲下，在眼部齊平位置拍攝。



低位是拍攝年幼的孩子時常用的姿勢。  
在孩子眼部齊平位置拍攝，能清晰地捕捉到孩子的所有可愛表情。

#### ■〔準備〕

- 左膝跪地，右腳踩在地上。
- 握住攝影機的右臂胳膊肘靠在右膝上。
- 用左手拿住液晶顯示器，進行相應的角度調整。

### 搖攝

- 請參考本手冊中，有關動畫拍攝的說明。  
使用此方式進行廣角度的拍攝。

#### ■〔準備〕

- 用轉動身體但取代移動手臂保持如前所說的基本姿勢穩住攝影機。
- 站好並面向將來轉動停止的方向。
- 扭轉身體方向轉到開始攝影的方向。
- 壓下開始鍵錄約 2 秒鐘，之後慢慢的轉動身體面向正前方。  
再朝正前方錄影 2 秒鐘之後，壓下停止鍵。  
(頭尾不計，中間全程 90 度約耗時 5 秒鐘，讓人有緩慢動作之感。)

## 節慶日/耶誕節

錄製全家歡度聖誕節的情景！



Photo by 101st CAB, Wings of Destiny  
[Creative Commons Attribution-No Derivative Works 3.0](#)

### 裝飾聖誕樹和準備晚餐

在聖誕節，裝飾聖誕樹和準備晚餐是歡樂的組成部份。一定要拍下全家共享天倫之樂的情景。

#### ■ 裝點聖誕樹



聖誕樹是營造聖誕氣氛的最重要的道具。全家人用五彩繽紛的飾物裝點一顆樅樹，這情景本身就充滿了歡樂。

#### ■ 準備晚餐



Photo by Manicosity  
[Creative Commons Attribution-No Derivative Works 3.0](#)

拍下每個人幫助準備晚間大餐的情景。您可以拍攝媽媽做飯，孩子們幫忙的情景，當然還有做蛋糕的場面！

### 錄製聖誕派對



Photo by InnerSpirit  
[Creative Commons Attribution-No Derivative Works 3.0](#)  
 一切準備就緒，終於到了聖誕派對時間。

您不僅應讓拍攝吹蠟燭的場面，還要拍下全家面帶笑容圍坐在美食前的情景，甚至還有爸爸喝過香檳後微醺的樣子！

### 發現禮物



對孩子們來說，聖誕節最高興的事情莫過於第二天早上收到禮物。

在枕邊發現禮物時的驚喜表情，是不可不拍的畫面。在孩子們醒來前做好拍攝準備！



## 婚禮

為新郎新娘製作一份絕妙的婚禮影片！



### 婚禮前的討論和規劃

在舉行婚禮招待會的前一天，務必與新娘新郎討論一應細節，比如婚禮的順序，有沒有娛樂節目，換不換衣服等。了解新郎新娘的喜好，您將能拍出更適宜的畫面。

### ■ 找出新娘新郎出現的路徑



婚禮的高潮就是新娘新郎進入會場的那一刻。

事前要問婚禮主持者，找出他們進來的入口和行進的路徑，將三腳架好，以便等會兒可以用變焦伸縮追蹤他們卻無需移動您的腳步。

### ■ 更衣次數與時機

找出新娘和新郎更衣後再度入場的時機，掌握最佳的場景。

### 找出新娘和新郎同時出現於構圖中最佳角度



婚禮的主角當然是新娘和新郎。要能清晰地錄下新娘新郎的表情，無論是祝酒、致詞、娛樂節目和其他場景中。另外的建議是：捕捉來賓的臉部鏡頭，然後搖攝對著新郎。只有大群來賓的構圖會顯得寡然無味，所以務必要注意拍攝角度和場景大小。

### 錄製來賓的表情和講話

#### ■ 從眼部位置拍到胸部位置



您可以四處走動，錄下來賓的講話，要求來賓“請對新娘新郎講幾句話”。在來賓等候室，當新娘新郎換衣服時，或在娛樂節目過程中，可以進行這類拍攝。

## 用兩部攝影機進行更高階操作

如果事後要編輯影片，那麼可以用兩部攝影機錄影，這樣就能製作出場景不斷變換的影片。您可以向家裡有攝影機的好朋友借一部。

把借來的攝影機架在三腳架上，專門拍新娘新郎的近拍特寫鏡頭。這樣，就能舉著另一部攝影機四處走動，拍攝其他場景，利用編輯整理，製成場景不斷變換的生動影片。如今，大多數人都有至少一台數位攝影機，即使您真的找不到多餘的攝影機，那麼把相片插入影片的不同點，也是增加畫面變化的好方法。不妨一試！

### ■ <攝影機 1> 始終拍攝新娘和新郎的特寫



### ■ <攝影機 2> 同時錄下朋友的祝福



## 旅行

抓住您在國內或國外旅途中的所有美好瞬間！



### 帶上必不可缺少的設備

旅途要帶的必備之物取決於您的旅行目的和目的地。特別是出國旅行，您必須根據當地的條件，想好要帶的東西。

這裡提供一些建議供您參考。

#### ■ 攝影機

想一想您通常一天拍攝幾個小時。務必帶足記錄媒體，長時間的國外旅行經常如此。

如果您用 SD 卡記錄，則要帶足 SD 卡，包括一些備用的記憶卡。

#### ■ 電池

要按一天預計製時間的兩倍來準備電池。例如，如果您計劃每天錄影 2 小時，那麼要準備夠用 4 小時（實際錄影時間）的電池。

如果是一日遊，您可以準備一塊容量小的電池，但如果是長時間旅行，則要準備幾塊容量大的電池。

#### ■ 電源供應器(旅充)

JVC 電源供應器支援 100V 到 240V 電壓，因此能在世界上任何地方使用。

如果旅行時間長，則要另外帶上充電器。睡覺時為電池充電，以便充足電後第二天拍攝。

#### ■ 電源插座轉換器



電源插座的形狀各國不同。務必事先了解電源插座的形狀，並帶上合適的電源插座轉換器。

“在國外為電池充電” (p.22)



■ 座充



電源供應器與攝影機連接為電池充電時，就不能進行錄影。如果您計劃在晚上用攝影機錄影，那麼您要另外帶一個座充充電器為電池充電。您也可以同時使用座充和攝影機，同時為多塊電池充電。

■ 三腳架



三腳架是錄製穩定影像不可或缺的物品。根據您的旅行目的和旅行方式選擇合適的三腳架，例如放在桌上使用的小三腳架，或至少 1 公尺高的三腳架。

錄下出發前的忙亂情景

到了目的地再開始拍攝旅行影片，可能有點突兀。如果是家庭旅行，則可以錄下出發前的準備工作，如果是與朋友一起出遊，則可以錄製大家在集合地點集合的場面。就出國旅行而言，在乘坐飛機的機場拍下標示牌和顯示文字，可能有助於將來參照。



在名勝古蹟運用搖攝技巧

名勝古蹟是您肯定要錄影的地方。如果要捕捉一個單幅畫畫放不下的雄偉場景，可以嘗試搖攝技巧。

有關如何有效運用搖攝技巧，請參閱本網站的“拍攝提示”。

此外，您也可以拍攝旅遊景點常見的標牌或紀念碑。



表現每個人興高采烈的樣子

錄製影片時，僅僅拍攝景點或古蹟是很乏味的。您可以一邊錄下景點的美麗風光一邊發表自己的感想，這樣，日後觀賞才會有意思。

## 遊樂園

給家裡每個人多拍幾個微笑鏡頭！



### 根據景物拍攝影片或相片

您可以選擇始終拍攝影片。不過，您可能也想拍一些相片。以下章節說明哪些場景適合拍攝影片或相片。

#### ■ 適合拍攝影片的場景



有身體動作變化的場景適合拍攝影片。這包括臉部表情快速變化或發出驚喜之聲的情景。

\* 有些遊樂園不准遊客進行任何錄影活動。一定要事先問清楚。

[ 舉例 ]

- 旋轉木馬、海盜船、旋轉咖啡杯等。

#### ■ 適合拍攝相片(照片)的場景



被拍對象動作很少的場景適合拍攝相片。嘗試從一個能看清周圍環境的角度拍攝相片。

[ 舉例 ]

- 狂歡遊行、大轉輪、趣味自行車等。

## 喊話引發回應



沒有揮手畫畫或笑聲的影片，不僅日後觀賞時乏味，而且還浪費了攝影機的錄音功能。

錄影時，可以使盡揮手或大喊”好玩不好玩？”等，引起更多反應。

### 從錄影中的最佳時機捕捉相片

閉眼鏡頭往往是拍攝時不小心造成的。要減少此類失誤，可以利用從影片捕捉相片的機能。

影片實際上就是一分鐘內連續錄製 60 張相片，使用這一功能，您可以選取最佳時刻，把它儲存為相片。

“在播放過程中，在影片中擷取相片” (p.77)



影片逐格播放時



相片提供：just that good guy jim

[Creative Commons Attribution-No Derivative Works 3.0](#)

### 背光補償的進階操作

當拍攝對象處在背光處或對方表情看不清時，本機的智慧全自動功能自動提高其亮度以便錄影。

如果智慧全自動功能沒有發揮預期作用或亮度矯正不足，那麼您可以在手動模式下用背光補償提高亮度。

“設定細節” (☰p.37)

#### ■ <不用背光補償>



#### ■ <使用背光補償>



## 確認附件

	<p>電源供應器(或簡稱為旅充) AC-V11U</p> <ul style="list-style-type: none"> <li>● 連接本機，為電池充電。 也可以在室內錄影或播放影片時使用。</li> </ul>
	<p>電池 BN-VG114U</p> <ul style="list-style-type: none"> <li>● 裝入本機供應電源。</li> </ul>
	<p>AV 電纜</p> <ul style="list-style-type: none"> <li>● 連接本機與電視機，以便在電視機上播放所錄的影像。</li> </ul>
	<p>USB 電纜 (A 型 — 迷你 B 型)</p> <ul style="list-style-type: none"> <li>● 連接本機與電腦。</li> </ul>
	<p>磁芯濾波器(供 AV 線之用)</p> <ul style="list-style-type: none"> <li>● 當本機連接其他設備時，可以減少干擾。</li> </ul>
	<p>磁芯濾波器(供 USB 線之用)</p> <ul style="list-style-type: none"> <li>● 當本機連接其他設備時，可以減少干擾。</li> </ul>
	<p>觸控筆</p> <ul style="list-style-type: none"> <li>● 用它來點擊或在銀幕上塗鴉。</li> </ul>
	<p>基本使用說明書</p> <ul style="list-style-type: none"> <li>● 仔細閱讀，並保存在順手易尋的地方，以備需要時查閱。</li> </ul>
	<p>CD-ROM</p> <ul style="list-style-type: none"> <li>● 供將隨附軟體安裝於電腦中。</li> </ul>

註：

- SD 記憶卡為另售商品。  
“可以使用的 SD 記憶卡類型” (☞p.16)
- 在國外地區使用交流電源供應器時，請準備一個市售的轉換插頭，以適合當地插座使用。  
“國外旅行時為電池充電” (☞p.22)

## 安裝磁芯濾波器

在 AV 線和 USB 線的尾端到本攝影機之處接上磁芯濾波器。  
當攝影機接上其他設備時，可以減少干擾。

將卡榫鬆開

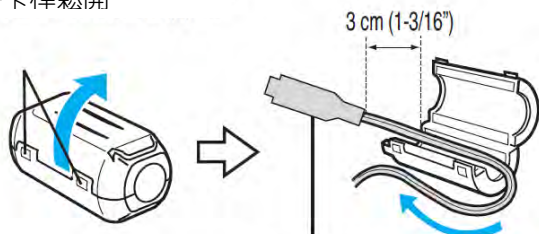

在靠近攝影機端裝上  
磁芯濾波器

AV 線繞 1 圈 USB 線繞 2 圈

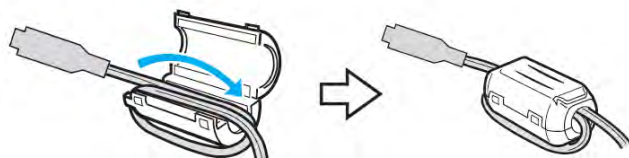



## 電池充電

電池買來後以及剩餘電量低時，要立即為電池充電。  
購買時電池尚未充電。

### 1 安裝電池。

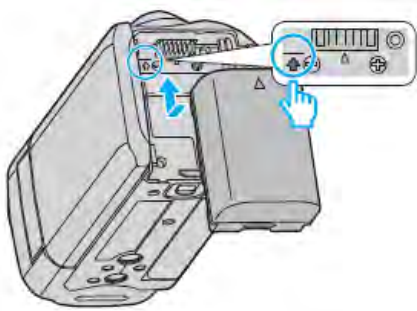

- 把電池的頂部與本機上的標誌對齊，並滑入電池，直至電池卡答一聲卡入為止。
- 將電池組的端子與本機對正。

### 2 連接旅充與直流電端子。

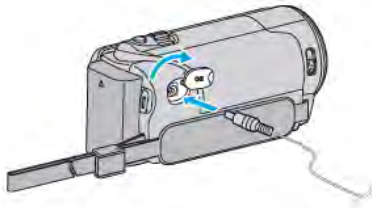

### 3 插入電源。

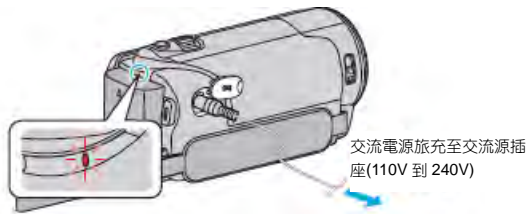

- 充電過程中，充電燈會閃爍。充電結束時熄滅。

### 小心：

請務必使用 JVC 電池。

- 如果使用 JVC 電池組以外的任何其他電池，則無法保證安全性和性能。
- 充電時間：大約 2 時 30 分鐘(使用隨附的電池)  
充電時間是在 25°C 的條件下使用本機時的時間。如果電池在 10°C - 35°C 室溫範圍以外的環境下充電，可能需要較長時間，也可能不會開始充電。在某些使用條件下，如低溫環境下，錄影時間和播放時間也可能縮短。

務必使用隨附的 JVC 交流旅充。

- 如果您使用任何其他電源供應器，而不使用隨附的 JVC 交流電源供應器(旅充)，則可能發生故障。

### 充電電池：

- 在低溫環境(10°C 或更低)使用電池時，工作時間可能會縮短，或無法正常工作。冬季在戶外使用本機時，裝入電池前，先把電池弄暖，如放在口袋裡。(不要直接與發熱體或人體接觸)
- 不要讓電池處於過高溫度下，如直射的陽光或火。
- 取出電池後，將其置於溫度介於 15°C 到 25°C 的乾燥場所。
- 如果電池長期不用，則保持 30%的電量(☐)。然後，每 6 個月把電池充足電，然後完全放電，再繼續保持 30%的電量(☐)。

### 註：

- 在室內長時間使用攝影機時可連接旅充。(液晶顯示器關上時，本機電池開始充電。)

## 取出電池

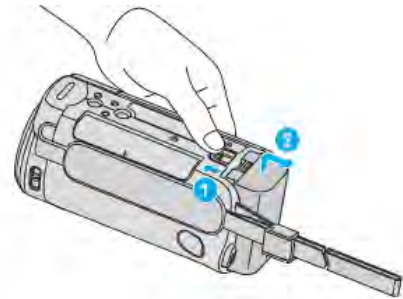

把電池釋放桿滑向一邊，從本機取出電池。

## 電池充電的大約時間(使用交流器供應器)

電池	充電時間
BN-VG114U (隨附)	2 小時 30 分鐘
BN-VG121U	3 小時 30 分鐘
BN-VG138U	6 小時 10 分鐘

- 電池達到使用壽命時，即使充飽了電，錄影時間也會縮短。(請換新電池)

\*上述充電時間是在 25°C 的條件下使用本機時的時間。如果電池在 10°C 到 35°C 室溫範圍以外的環境下充電，可能需要較長時間，也可能不會開始充電。在某些使用條件下，如低溫環境下，錄影時間和播放時間也可能縮短。”大約錄影時間(使用電池)” (p.63)

## 握帶調整

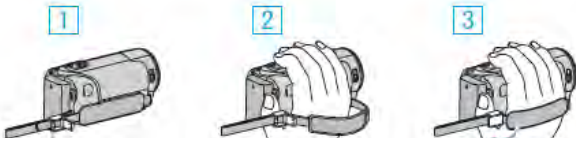

- 1 打開扣環
- 2 調整手握帶長度
- 3 合上扣環

### 小心：

- 務必妥善扣緊手握帶。  
如果握帶鬆開，本機可能會掉落，造成人身傷害或財產損失。

## 使用手吊帶

調整皮帶長度並套在腕部。

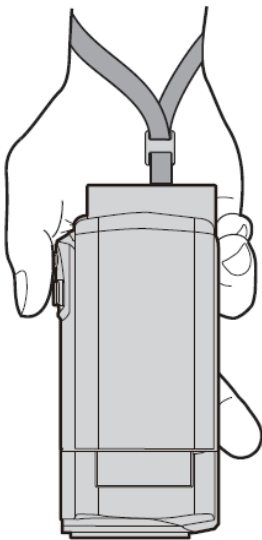

## 插入 SD 記憶卡

錄影之前插入市售的 SD 記憶卡。  
“可以使用的 SD 記憶卡類型” (☞ p.16)  
“大約影片錄影時間” (☞ p.63)

- 1 關上液晶顯示器。

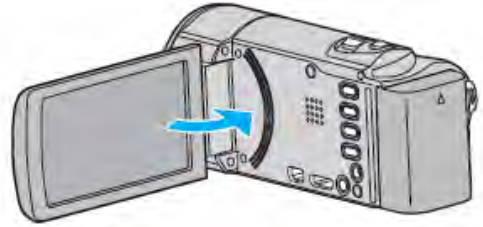

- 2 打開 SD 記憶卡蓋子。

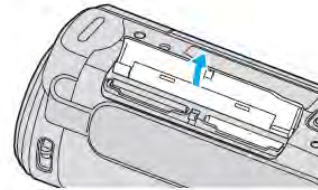

- 3 插入 SD 記憶卡。



- 插入時標籤面朝上。

### 警告

- 千萬不要把記憶卡插反，否則可能會損壞本機和記憶卡。
- 插入或取出記憶卡之前，先關掉本機的電源。
- 插入記憶卡時，手指不要碰到金屬接點。
- 插入的記憶卡不保證必然可用，某些 SD 卡因特性改變而無法使用。

### 註：

- 錄影與拍照均可錄於 SD 卡上。建議您在使用前先確認 SD 卡對影片的操作。
- 要使用已經在其它裝置上用過的記憶卡，有必要利用媒體設定中“格式化 SD 記憶卡”對記憶卡進行格式化(初始化)。  
“格式化 SD 記憶卡” (☞ p.149)

## 取出記憶卡

把 SD 記憶卡向內推一次，然後逕直拉出。

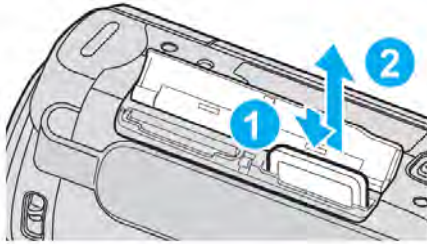

## 可以使用的 SD 記憶卡類型

此攝影機可以使用以下 SD 記憶卡：  
操作以下廠商出品的 SD 記憶卡上得到確認。

- Panasonic
- TOSHIBA
- SanDisk

## SD 記憶卡



- 此攝影機支援 256MB 到 2GB 的 SD 記憶卡。
- 錄影使用 Class 4 或以上相容 SD 記憶卡(2GB)。

## SDHC 記憶卡



- 用 Class 4 或以上相容 SDHC 記憶卡(4GB 到 32GB)進行影片錄製。

## SDXC 記憶卡



- 用 Class 4 或以上相容 SDHC 記憶卡(最大 64GB)

## 註：

- 不使用上述指定的 SD 卡(包括 SDHC/SDXC 卡)，可能導致錄影失敗或資料遺失。
- 插入的記憶卡不保證必然可用，某些 SD 卡因特性改變而無法使用。
- 如將“影片畫質”設為“UXP”來錄製影片，建議使用 Class 6 或更高的 SDHC/SDXC 記憶卡。
- Class 4 和 Class 6 保證能在讀取或寫入資料時分別達到 4MB/秒和 6MB/秒的最低傳輸率。
- 您也可以使用 Class10 相容的 SDHC/SDXC 卡。
- 錄影與拍照均可錄於 SD 卡上。建議您在使用前先確認 SD 卡對影片的操作。
- 為了保護資料，不要觸及 SD 卡的金屬端子。
- UHS-I (Ultra High Speed 1-特高速記憶卡) SDHC/SDXC 可以和標準的 SDHC/SDXC 一樣的使用。  
但是，UHS 快速級不支援。

## 電腦無法辨認 SDXC 記憶卡時

確認並將電腦的作業(OS)系統升級。

Windows XP / Windows XP SP1	有必要升級到 SP2 或更高。
Windows XP SP2 / Windows XP SP3	有必要下載升級軟體。 (KB955704) <a href="http://www.microsoft.com/downloads/details.aspx?FamilyID=1cbe3906-ddd1-4ca2-b727-c2dff5e30f61&amp;displaylang=en">http://www.microsoft.com/downloads/details.aspx?FamilyID=1cbe3906-ddd1-4ca2-b727-c2dff5e30f61&amp;displaylang=en</a>
Windows Vista	有必要升級到 SP1 或更高。
Windows Vista SP1 / Windows Vista SP2	有必要下載升級軟體。 (KB975823) • 32 位元版本 <a href="http://www.microsoft.com/downloads/en/details.aspx?FamilyID=2d1abe01-0942-4f8aabb2-2ad529de00a1">http://www.microsoft.com/downloads/en/details.aspx?FamilyID=2d1abe01-0942-4f8aabb2-2ad529de00a1</a> • 64位元版本 <a href="http://www.microsoft.com/downloads/en/details.aspx?FamilyID=7d54c53f-017c-4ea5-ae08-34c3452ba315">http://www.microsoft.com/downloads/en/details.aspx?FamilyID=7d54c53f-017c-4ea5-ae08-34c3452ba315</a>
Windows 7	有必要下載升級軟體。 (KB976422) • 32 位元版本 <a href="http://www.microsoft.com/downloads/en/details.aspx?FamilyID=3ee91fc2-a9bc-4ee1-aca3-2a9aff5915ea">http://www.microsoft.com/downloads/en/details.aspx?FamilyID=3ee91fc2-a9bc-4ee1-aca3-2a9aff5915ea</a> • 64 位元版本 <a href="http://www.microsoft.com/downloads/en/details.aspx?FamilyID=73f766dd-7127-4445-b860-47084587155f">http://www.microsoft.com/downloads/en/details.aspx?FamilyID=73f766dd-7127-4445-b860-47084587155f</a>
Mac OS X 10.4 Tiger / Mac OS X 10.5 Leopard	不相容。
Mac OS X 10.6 Snow Leopard	需升級至 10.6.5 或更新版本。

## 使用觸控銀幕

根據使用中的模式，在觸控銀幕上顯示圖標操作按鍵、縮圖、選單項目。

●操作觸控銀幕的方法有兩種，即“輕按”和“拖曳”。以下是一些實例。



### 註：

- 本機的觸控銀幕為壓力感應型。當銀幕沒有反應時，指尖上稍微多用一點力。
- 準確地輕按觸控銀幕上的按鍵(圖標)。如果按壓位置不正確，按鍵可能不會作出反應。
- 不要用力過大，或用力摩擦。
- 如果螢幕上貼了保護膜或貼紙，可能不會作出靈活反應。
- 不要用帶有鋒利或堅硬尖頭的物體操作觸控銀幕。
- 同時按兩個或更多的位置可能導致功能異常。
- 如果螢幕的反應區與觸控區錯位，請執行“觸控銀幕調整”。(調整時用觸控筆輕輕按壓。不要用尖頭鋒利的物體，也不要用力按壓。)

“觸控銀幕調整”(p.145)

- 建議您使用觸控筆進行手繪效果。



## 液晶顯示器上的按鍵名稱和功能

影片和相片模式下顯示以下畫面，其操作方法與觸控銀幕相同。

### 錄製畫面(影片/相片)

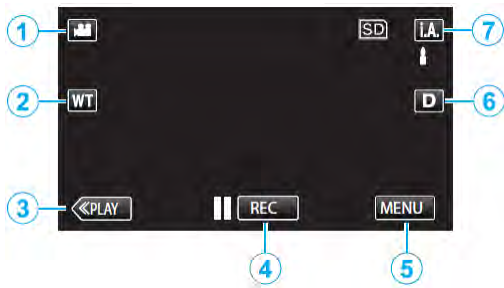

#### 1 影片/相片模式鍵

- 在影片和相片模式間切換。

#### 2 變焦(縮放)鍵

“變焦”(p.27)

#### 3 錄影/播放模式鍵

- 在錄影與播放模式之間切換。

#### 4 錄影開始/停止鍵

- REC 影片錄影開始鍵
- 影片錄影停止鍵
- 相片拍攝鍵

#### 5 選單鍵

“操作選單”(p.118)

#### 6 顯示鍵

每輕按一次就在全顯(D?)與單顯(D)之間切換。

- 單顯：某些內容大約 3 秒鐘後便消失。
- 全顯：顯示所有內容。顯示鍵從 D 變為 D?
- 電源關閉時，會回到單顯(D)。

#### 7 錄影模式鍵

在智慧全自動 i.A. 與和手動 M 之間區換。

### 播放畫面(影片)

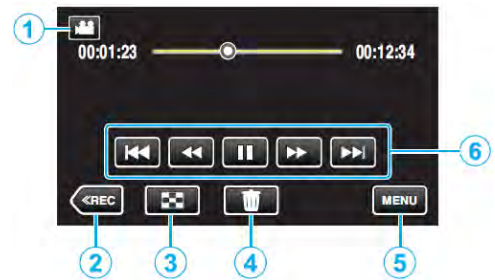

#### 1 影片/相片模式鍵

- 在影片和相片模式間切換。

#### 2 錄影模式鍵

- 切換為錄影模式。

#### 3 索引畫面鍵

“播放影片的操作鍵”(p.64)

#### 4 刪除鍵

“刪除目前顯示的檔案”(p.74)

#### 5 選單鍵

“操作選單”(p.118)

#### 6 操作鍵

“播放影片的操作鍵”(p.64)

### 播放畫面(相片)



#### 1 影片/相片模式鍵

- 在影片和相片模式間切換。

#### 2 群組播放鍵

- 連續播放 2 秒內連拍的相片或連拍模式下的相片。

“播放相片”(p.68)

#### 3 旋轉鍵

將相片旋轉 90 度。(順時針或逆時針)

#### 4 錄影模式鍵

- 切換為錄影模式。

#### 5 索引畫面鍵

“播放相片的操作鍵”(p.68)

#### 6 刪除鍵

“刪除目前顯示的檔案”(p.74)

#### 7 選單鍵

“操作選單”(p.118)

#### 8 操作鍵

“播放相片的操作鍵”(p.68)



索引畫面

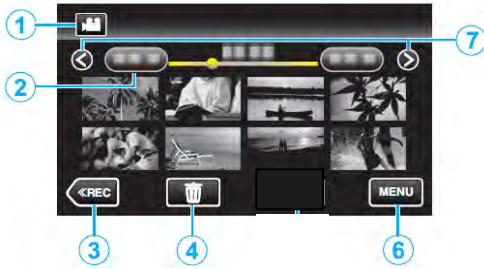

- 1 影片/相片模式鍵
  - 在影片和相片模式間切換。
- 2 日期鍵
  - ”播放影片的操作鍵” (☞p.64)
  - ”播放相片的操作鍵” (☞p.68)
- 3 放影模式鍵
  - 切換至放影模式。
- 4 刪除鍵
  - ”刪除選定的檔案” (☞p.74)
- 6 選單鍵
  - ”操作選單” (☞p.118)
- 7 前一頁/後一頁鍵
  - ”播放影片的操作鍵” (☞p.64)
  - ”播放相片的操作鍵” (☞p.68)

選單畫面

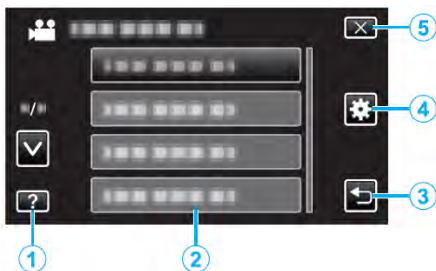

- 1 幫助(說明)鍵
- 2 選單項
- 3 返回鍵
- 4 共用選單鍵
- 5 關閉鍵

時間設定

購買後首次打開本機時或長期不用時，或時鐘尚未設定時，會出現“請設定日期/時間！”畫面。  
錄影前請先設定時間。

1 打開 LCD 顯示器。

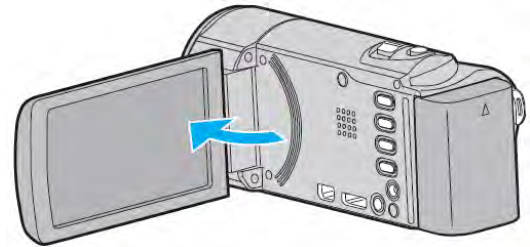

- 打開本機。
- 闔上液晶顯示器時，本機也隨之關閉。

2 顯示”請設定日期/時間！”時，輕按“是”。

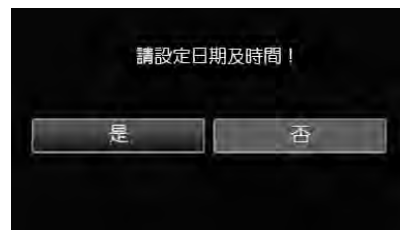

3 設定日期和時間。



- 輕按年、月、日、小時或分鐘項目時會顯示“^”和“v”。
- 輕按^和v調整年、月、日、小時和分鐘。

4 設定日期和時間後，輕按“確定”。

5 選擇您居住的區域，並輕按“儲存”。



- 顯示城市名稱和時差。
- 輕按 < 或 >，選擇城市名稱。(台灣與香港同時差)

註：

- 以後可再次重設時間。  
“重設時間” (☞p.20)
- 在國外使用本機時，可用按當地時間設定錄影時間。  
“國外期間按當地時間設定時間” (☞p.23)
- 本機如果長期不用，再次打開時會顯示“請設定日期/時間！”  
設定時間前，連接旅充 24 小時以上，為本機的內建時鐘電池充電。

## 重設時間

利用選單用“時間設定”設定時間。

### 1 輕按“MENU”。



- 當進入錄影模式時，再次輕按“MENU”即可出現便捷選單。

### 2 輕按“⚙️”。



### 3 輕按“時間調整”。

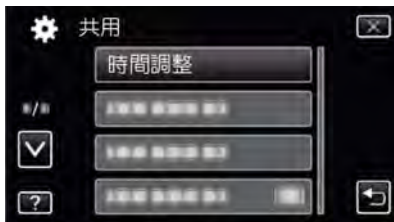

- 輕按^或v，向上或向下移動，擴大選擇範圍。

### 4 輕按“時間設定”。

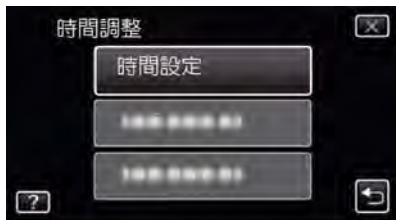

### 5 設定日期和時間。



- 輕按年、月、日、小時或分鐘項目時，將顯示“^”和“v”。
- 輕按^和v調整年、月、日、小時和分鐘。

### 6 設定日期和時間後，輕按“確定”。

### 7 選擇您居住的區域，並輕按“儲存”。



- 顯示城市名稱和時差。
- 輕按<或>，選擇城市名稱。

註：台灣時差和香港相同，本項目可選**香港**。

### 變更顯示語言

畫面語言可以改變。

1 輕按“MENU”。



- 當進入錄影模式時，再次輕按“MENU”即可出現便捷選單。

2 輕按“⚙️”。



3 輕按“LANGUAGE”。



- 輕按^或v，向上或向下移動，擴大選擇範圍。

4 輕按所需語言。

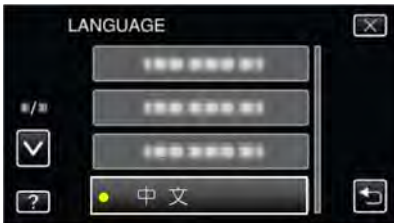

- 輕按^或v，向上或向下移動，擴大選擇範圍。

### 握持本機

手持本機時，胳膊肘緊貼身兩側，以防攝影機振動。

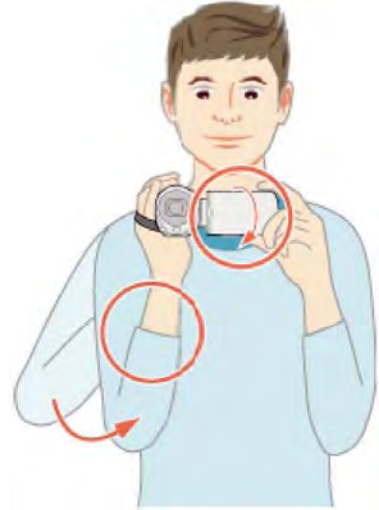

- 左手輕握 LCD 顯示器並相應調整其角度。

**小心：**

- 小心在移動時勿使本機跌落。
- 孩子使用本機時，監護人應密切留心。

**註：**

- 如果攝影機振動嚴重，則使用數位影像穩定器。“減少攝影機晃動”(p.55)

### 安裝三腳架

此攝影機可以架在三腳架(或單腳架上)。這對預防攝影機振動以及在同一位置錄影時很有用。

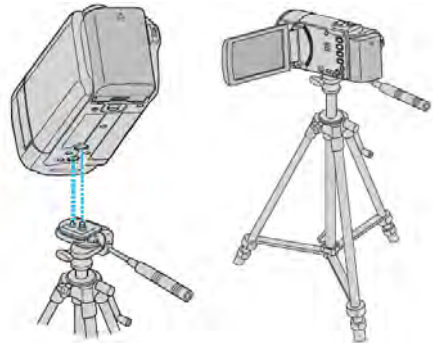



- 為預防本機掉落，請在安裝前仔細檢查本機上的三腳架安裝螺絲孔和定位孔，然後旋轉螺絲，直至緊固。

**小心：**

- 為防止本機掉落可能造成人身傷害或財產損失，要仔細閱讀待用三腳架的說明手冊，確認三腳架(或單腳架)安裝牢固。

**註：**

- 在攝影機容易發生振動的條件下錄影時(例如暗處或變焦拉到望遠端時)，建議用三腳架或單腳架。
- 如果錄影使用三腳架時，把數位影像穩定器設為  (關)。  
“減輕攝影機振動” ( p.55)

**在國外使用本攝影機**

電源插座的形狀各國各地區不同。  
要給電池充電，您需要與電源插座形狀相符的轉接插頭。

“在國外為電池充電” ( p.22)

在“時間設定”的“地區設定”中，選擇旅行目的地，按當地時間變更日期和時間顯示。

“旅行期間按當地時間設定時間” ( p.23)

在“時間設定”的“日光節約時間設定”中選擇“開”時，時間的設定提前 1 個小時。

“日光節約時間設定” ( p.23)

**在國外為電池充電**

電源插座的形狀各國各地區不同。  
要為電池充電，您需要與電源插座形狀相符的轉接插頭。

	A	B	BF	C	O
					
	北美	歐洲	亞洲	非洲	
美國	A	冰島	C	澳洲	O
加拿大	A	愛爾蘭	C	關島	A
墨西哥	A	英國	B,BF	大溪地	C
		義大利	C	東加	O
		奧地利	C	紐西蘭	O
台灣	A	荷蘭	C	斐濟	O
日本	A	加納利群島	C		阿爾及利亞 A,B,BF,C
香港特區	B,BF	希臘	C	南亞	埃及 B,BF,C
澳門特區	B,C	瑞士	C	幾內亞	C
中國	A,B,BF,C,O	瑞典	C	阿根廷	O
南韓	A,C	西班牙	A,C	哥倫比亞	A
新加坡	B,BF	丹麥	C	牙買加	A
馬來西亞	B,BF,C	德國	C	智利	B,C
泰國	A,BF,C	挪威	C	海地	A
越南	A,C	匈牙利	C	巴拿馬	A
印尼	C	芬蘭	C	巴哈馬	A
斯里蘭卡	B,C,BF	法國	C	波多黎各	A
尼泊爾	C	比利時	C	巴西	A,C
巴基斯坦	B,C	波蘭	B,C	委內瑞拉	A
孟加拉	C	葡萄牙	B,C	秘魯	A,C
菲律賓	A,BF,O	羅馬尼亞	C		
印度	B,C,BF				



### 旅行期間按當地時間設定時間

在“時間設定”的“地區設定”中，選擇旅行目的地，按當地時間更改日期和時間顯示。旅行回來後，恢復地區設定。

1 輕按“MENU”。

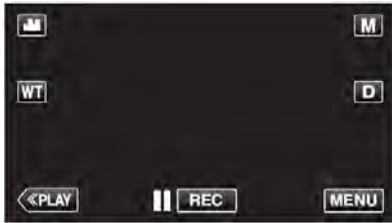



- 當進入錄影模式時，再次輕按“MENU”即可出現便捷選單。

2 輕按“”。



3 輕按“時間調整”。





- 輕按“”或“”，向上或向下移動，擴大選擇範圍。

4 輕按“地區設定”。



5 選擇您旅行的區域，並輕按“儲存”。



- 顯示城市名稱和時差
- 輕按“”或“”，選擇城市名稱。

註：\_\_\_\_\_

- “地區設定”設定變更時鐘時間，計入時差。  
回國後，重新選擇最初設定的地區，恢復原來的時間設定。

### 日光節約時間設定

在“時間設定”的“設定日光節約時間”中選擇“開”時，時間的設定提前 1 個小時。

1 輕按“MENU”。





- 當進入錄影模式時，再次輕按“MENU”即可出現便捷選單。

2 輕按“”。



3 輕按“時間調整”。



- 輕按“”或“”，向上或向下移動，擴大選擇範圍。

4 輕按“日光節約時間設定”。

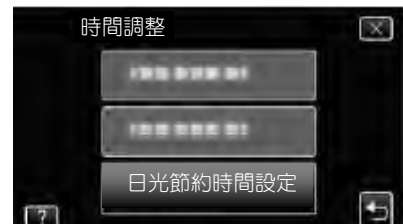

5 輕按“ON”。

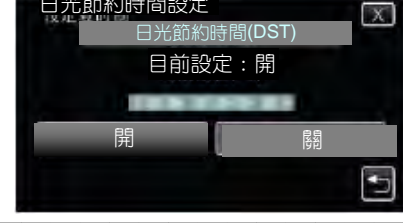

註：\_\_\_\_\_

- 什麼是日光節約時間？  
日光節約時間是指夏季一段時間裡把時鐘的設定提前 1 小時。  
主要由西方國家採用。
- 旅行回來後，恢復日光節約時間設定。



## 選購附件

使用選購的電池，可以延長錄影時間。

產品名稱	說明
電池 ● BN-VG114U ● BN-VG121U ● BN-VG138U	● 錄影時間較長的錄影時間。 也可當作備用電池。
充電器 ● AA-VG1	● 不用攝影機，也能為電池充電。
HDMI 電纜 ● VX-HD310 ● VX-HD315	● 連接電視機時，可以觀賞高畫質影像。 ● 在不同設備之間傳送影片、聲頻及控制信號。

**註：** \_\_\_\_\_

- 上述附件可能不支援部分地區。
  - 詳情請參考型錄。
  - 有關隨附附件的詳情，請參閱“確認附件”。
- “確認附件” (p.12)

### 大約錄影時間(使用電池時)

電池	實際錄影時間	連續錄影時間
BN-VG114U (隨附)	1 小時 5 分鐘	2 小時
BN-VG121U	1 小時 40 分鐘	3 小時 5 分鐘
BN-VG138U	3 小時	5 小時 30 分鐘

- 以上是“攝影燈”置於“關”，“顯示器亮度”設為“3”時的數值。
- 如果使用變焦或反復停止錄影，實際錄製時間可能會縮短。(建議按三倍於預計錄影時間來準備電池。)
- 電池達到使用壽命時，即使充飽了電，錄製時間也會縮短。(請換上新電池。)

## 在自動模式下拍攝影片

使用智慧全自動模式，使您在錄影時不必考慮設定細節。

- 在拍攝特定場景時，例如人物等。其代表圖標會出現在銀幕之上。
- 錄製重要場景之前，建議先進行一小段的試錄。

### 1 打開鏡頭蓋。



### 2 打開液晶顯示器。

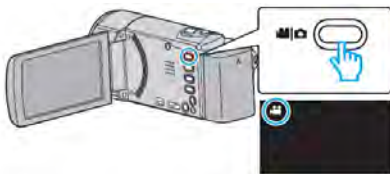

- 檢查此時模式為 。

### 3 查看錄影模式是不是 i.A. 智慧全自動。

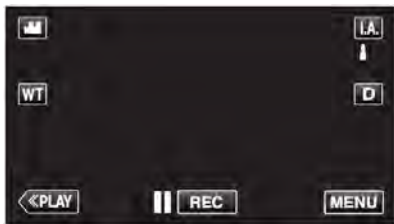

- 如果模式是 **M** 手動，則輕按錄影銀幕中的 **M**，顯示模式切換畫面。

輕按 **i.A.** 即可切換至智慧全自動模式。



### 4 開始錄影。

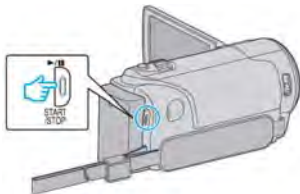

- 再按即可停止。
- 某些顯示約 3 秒後即消失。用鍵 **D** 來改變顯示。

### 註：

- 根據對象與拍攝條件，有時錄影無法正確執行，即使在智慧全自動模式下。

## 錄製影片過程中的顯示



	顯示圖標	說明
①	影片畫質	顯示在錄影選單中選擇的“影片畫質”圖標。 “影片畫質” (  p.126 )
②	觸控優先 AE/AF	顯示“觸控優先 AE/AF”的設定。本機預設於“臉部追蹤”。“清楚的捕捉對象(觸控優先 AE/AF)” (  p.44 )
③	時間	顯示目前的時間 “時間設定” (  p.19 )
④	影像穩定器	顯示影像穩定的設定。 “減少攝影機晃動” (  p.55 )
⑤	記錄媒體	顯示錄製影片媒體的圖標。
⑥	電池顯示	顯示電池大約剩餘電量。 按 <b>INFO</b> 鍵，即可顯示電量的詳情。 “檢查剩餘錄影時間” (  p.62 )
⑦	錄影模式	顯示目前錄影模式是 <b>i.A.</b> (智慧全自動) 或 <b>M</b> (手動)。
⑨	剩餘錄影時間	顯示影片錄製的剩餘時間。 “檢查剩餘錄影時間” (  p.62 )
⑩	場景計數器 (已錄影的時間)	顯示目前正在錄製的影片已經用掉的時間。

## ■智慧全自動的場景

顯示圖標	說明
	漂亮地捕捉一個人的肌膚。
	可以自然地捕捉人物。
	遠距離聚焦，並捕捉色彩鮮明的銳利影像。
	在整體影像噪音很小的情況下錄影。
	可以在整體影像噪音很小的情況下，準確捕捉夜景。
	即使在明亮的環境下錄影，也能預防退色。
	聚焦近景時進行錄影。
	生動地重現樹木的綠色。
	自然地再現日落的色彩。
	調整設定，使拍攝對象不會因為背光而顯得太暗。
	可以在整體影像雜訊最小的情況下自然地捕捉人物。
	甚至在黑暗的環境下，聚焦於接近物體時錄影。

### 註：

- 能根據拍攝條件偵測場景，並在智慧全自動模式下自動調整。
- 依據拍攝條件而定，有些功能可能無法正常使用。

## 錄製影片的操作鍵

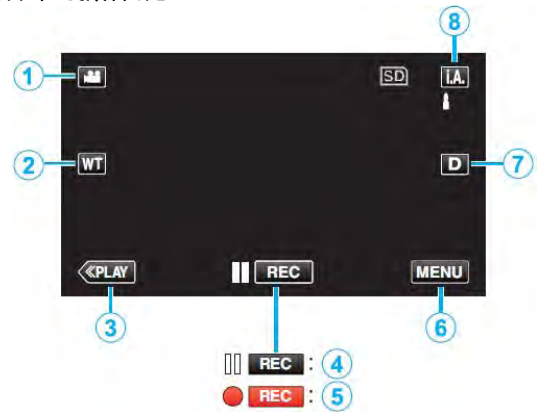

	操作鍵	說明
①	錄影/照相模式	在影片與照相模式之間切換。
②	T/W 變焦	與變焦桿有相同的作用。 能最大限度減少使用變焦桿時經常發生的攝影機振動現象。 “變焦” (p.27)
③	播放模式	切換到播放模式。
④/⑤	錄影開始  錄影待機 	與 START/STOP 鍵有相同的作用。
⑥	MENU	顯示錄影時各種選單。 “操作選單” (p.118)
⑦	顯示鍵 D	每輕按一次就在全顯(Df)與單顯(D)之間切換。 ● 單顯：某些內容大約 3 秒鐘便消失。 ● 全顯：顯示所有內容。顯示鍵 D 變為 Df。 ● 電源關閉時，會回到單顯(D)。
⑧	錄影模式 i.A./M	切換錄影模式



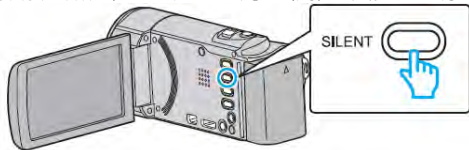

## 使用靜音模式

當設定為靜音模式時，LCD 顯示器變暗、操作聲響消失，此模式可用在無聲的黑暗環境，例如演奏會場。



- 壓下靜音鍵數秒即進入靜音模式，再壓一次就解除。
- 當“靜音模式”設定為“開”時，圖標出現。

## 錄影的有用設定

- 當“快速重新啟動”置於“開”時，只要在關上液晶顯示器將電源切斷，5分鐘內再度打開液晶顯示器，本機立即打開電源。  
“快速重新啟動” ( p.144)
- 當“自動關閉電源”設為“開”時，本機有 5 分鐘不工作，就會自動關閉，以便省電。(僅在使用電池時)  
“自動關閉電源” ( p.144)
- 當“觸碰優先 AE/AF”設為“臉部追蹤”時，本機偵測到臉部，會自動調整其亮度及聚焦，以便更清晰地錄製臉部。  
“清楚地捕捉拍攝對象(觸碰優先 AE/AF)” ( p.44)
- 當使用“日期/時間錄影”時，日期和時間會同時與影像一起錄入。  
“與日期/時間同時錄影” ( p.61)

### 小心：

- 不要讓鏡頭對準直射的陽光。
- 不要在雨中、雪中或浴室那種高濕的地方使用本機。
- 不要在濕度過高或多塵的地方以及有蒸汽或煙霧的地方直接使用本機。
- 存取指示燈點亮時，不要取下電池、電源供應器或 SD 記憶卡，以免錄好的資料無法讀取。  
“操作指示燈” ( p.151)
- 本機為微電腦控制設備，靜電放電、外部雜訊和干擾(來自 TV 或無線電等)可能造成功能異常。遇到此情形，關掉電源，移除旅充，本機會重置。
- 將重要的錄影資料做好備份。  
建議您把重要的錄影資料複製到 DVD 或其他記錄媒體上存儲。JVC 對遺失的資料概不負責。

### 註：

- 錄製重要場景之前，建議先進行一小段的試錄。
- 開始拍攝前，請先查看媒體的剩餘錄影時間。如果沒有足夠的空間，可以把資料移動(複製)到電腦或光碟上。
- 錄影完成後別忘了製作副本！
- 長時間錄影會自動停止，因為根據設計規格，不能連續錄製 12 個小時以上。(可能需要過一段時間才能接著錄影。)
- 對於長時間的錄影，如果檔案超過 4GB，會把它分割成兩個或更多檔案。
- 在室內進行長時間錄影時，可以把本機連接電源供應器。
- 根據攝影條件，銀幕 4 個角落可能出現黑影，但這不是故障。遇到這種情形，請移動變焦桿等來改善。

## 變焦

可以用變焦調整視角。

- 用 W 端(廣角端)進行較寬角度的拍攝。
- 用 T 端(望遠端)拉近(放大)拍攝對象。

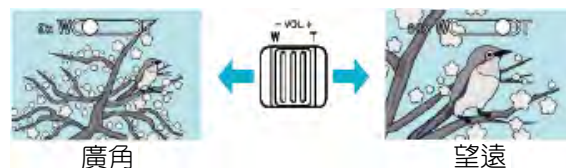

- 有以下變焦選項：
  - 光學變焦(1-40 倍)
  - 數位變焦(41-200 倍)
- 您也可以用觸控銀幕上的變焦(T/W)進行變焦操作。

### 變焦鍵(T/W)

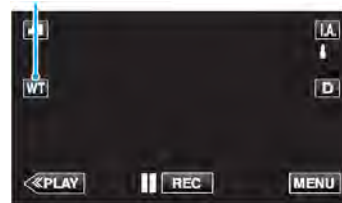

### 註：

- 使用數位變焦時，由於為數位放大，影像會顯得粗糙。
- 變焦倍率範圍可以更改。  
“變焦” ( p.126)

## 拍攝影片中途擷取相片

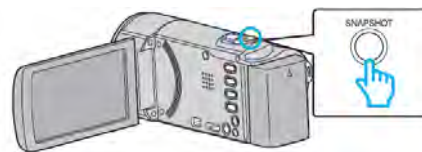

- 當相片擷取時，銀幕上會出現“PHOTO”字樣。



- 錄影期間截取相片時，相片會儲存在影片指定媒體中。  
“相片的記錄媒體”。

### 註：

- 在攝影時所擷取的相片大小為 1920x1080。
- 在以下情況下操作無效。
  - 當顯示選單時
  - 當顯示剩餘錄影時間或電池電力出現時。
  - 當使用“延時錄影”時。
  - 當設定“臉部小視窗”時。
  - 當設定“動畫效果”時。
  - 當設定“裝飾臉部效果”時。
  - 當設定“裝飾圖案”時。
  - 當設定“手繪效果”時。
  - 當設定“自動錄影”時。
  - 當設定“日期/時間錄影”時。



## 在自動模式下拍攝相片

使用智慧全自動模式，您在錄影時不必考慮設定細節。

### 1 打開鏡頭蓋。

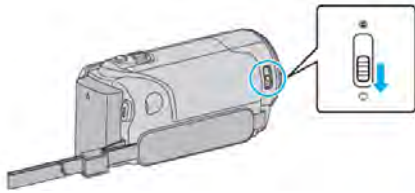

### 2 打開液晶顯示器，選擇相片模式。

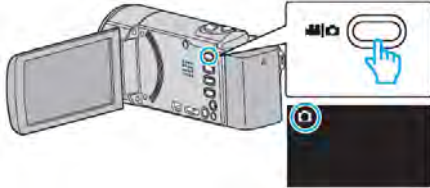

出現相片模式圖標 。

### 3 查看錄影模式是不是 i.A. 智慧全自動。

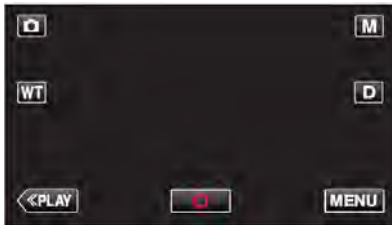

- 如果是 **M** 手動模式，請輕按 **M** 鍵顯示模式切換畫面。

輕按 **i.A.** 將錄影模式切換為智慧全自動。



### 4 設定拍攝對象的焦點。



- 焦點對準時，聚焦圖標會亮綠燈。

### 5 拍照。



- 捕捉到相片時，PHOTO 亮起。
- 部份圖標 3 秒鐘之後消失。可用 **D** 鍵來改變顯示。

### 註：

- 根據對象與拍攝條件，在智慧全自動模式下錄影可能不能正常進行。

## 拍攝相片過程中的顯示

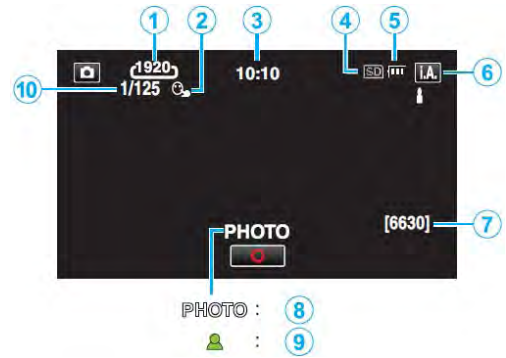

	顯示圖標	說明
①	相片大小	顯示相片大小的圖標。 • 相片尺寸可以變更。 “相片大小” ( <a href="#">p.133</a> )
②	觸控優先 AE/AF	顯示“觸控優先 AE/AF”的設定。 本機預設於“臉部追蹤”。 “清楚的捕捉對象(觸控優先 AE/AF)” ( <a href="#">p.44</a> )
③	時間	顯示目前的時間 “時間設定” ( <a href="#">p.19</a> )
④	記錄媒體	顯示錄製相片的媒體的圖標。 “相片的記錄媒體” ( <a href="#">p.142</a> )
⑤	電池指示	檢查剩餘電力 ( <a href="#">p.62</a> )
⑥	錄影模式	按 <b>i.AUTO</b> 鍵在 <b>i.A.</b> (智慧全自動) 和 <b>M</b> (手動)之間切換錄影模式。
⑦	剩餘拍攝張數	顯示拍攝相片的剩餘拍攝張數。 “約略相片拍攝數量(單位：張數)” ( <a href="#">p.63</a> )
⑧	錄製進行中	捕捉相片時，會出現“PHOTO”字樣。
⑨	聚焦	焦點對準後，亮綠燈起。



## ■智慧全自動場景

顯示圖標	說明
	漂亮地捕捉一個人的肌膚。
	可以自然地捕捉人物。
	遠距離聚焦，並捕捉色彩鮮明的銳利影像。
	在整體影像噪音很小的情況下錄影。
	可以在整體影像噪音很小的情況下，準確捕捉夜景。
	即使在明亮的環境下錄影，也能預防退色。
	聚焦近景時錄影。
	生動地重現樹木的綠色。
	自然地再現日落的色彩。
	調整設定，使拍攝對象不會因為背光而顯得太暗。
	可以在整體影像雜訊最小的情況下自然地捕捉人物。
	甚至在黑暗的環境下，聚焦於接近物體時錄影。

### 註：

- 能根據拍攝條件識別場景，並在智慧全自動模式下自動調整。
- 依據拍攝條件而定，有些功能可能無法正常使用。

## 拍攝相片的操作鍵



	操作鍵	說明
①	錄影/照相模式	錄影/照相模式之間切換。
②	T/W 變焦	與變焦桿有相同的作用。能最大限度減少使用變焦桿時經常發生的攝影機振動現象。 “變焦” (☞ p.30)
③	播放模式	切換到播放模式。
④	快照 	與 SNAPSHOT 鍵有相同的作用。不過，半按無法設定聚焦。
⑤	MENU	顯示拍攝相片的各種選單。 “操作選單” (☞ p.118)
⑥	顯示鍵 <b>D</b>	每輕按一次就在全顯 ( <b>D?</b> ) 與單顯 ( <b>D</b> ) 之間切換。 • 單顯：某些內容大約 3 秒鐘後便消失。 • 全顯：顯示所有內容。顯示鍵從 <b>D</b> 變為 <b>D?</b> 。 • 電源關閉時，會回到單顯 ( <b>D</b> )。
⑦	記錄模式 <b>i.A./M</b>	切換記錄模式。

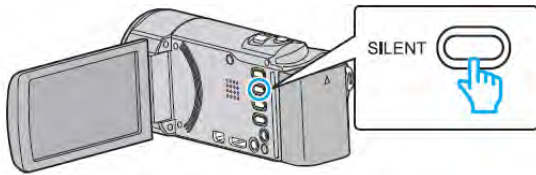

## 使用靜音模式

當使用靜音模式時，LCD 顯示器變暗，操作聲響無輸出。此模式可用在無聲的黑暗環境，如演奏會場。



- 持續壓著“靜音”鍵即進入靜音模式。再持續壓下此鍵關閉此模式。
- 當“靜音模式”設定為“開”時，圖標出現。

## 錄影的有用設定

- 當“快速重新啟動”設為“開”時，只要在關上液晶顯示器將電源切斷，5 分鐘內再度打開液晶顯示器，本機立即打開電源。  
“快速重新啟動” ( p.144)
- 當“自動關閉電源”設為“開”時，本機有 5 分鐘不工作，就會自動關閉，以便省電。(僅在使用電池時)  
“自動關閉電源” ( p.144)
- 當“觸碰優先 AE/AF”設為“臉部追蹤”時，本機偵測到臉部，就自動調整其亮度及聚焦，以便更清晰地錄製臉部。  
“清楚地捕捉拍攝對象(觸碰優先 AE/AF)” ( p.44)

## 小心：

- 不要讓鏡頭對準直射的陽光。
- 不要在雨中、雪中或浴室那種高濕的地方使用本機。
- 不要在濕度過高或多塵的地方以及有蒸汽或煙霧的地方直接使用本機。
- 存取指示燈點亮時，不要取下電池、電源供應器或 SD 記憶卡，以免錄好的資料無法讀取。  
“操作指示燈” ( p.151)
- 本機為微電腦控制設備，靜電放電、外部雜訊和干擾(來自 TV 或無線電等)可能造成功能異常。遇到此情形，關掉電源，移除旅充，本機會重置。

## 註：

- 拍攝重要場景之前，建議先進行若干張的試拍。
- 拍攝相片時，影像穩定器不起作用。
- 根據攝影條件，銀幕 4 個角落可能出現黑影，但這不是故障。遇到這種情形，請移動變焦桿等來改善。

## 變焦

可以用變焦調整視角。

- 用 W 端(廣角最尾端)進行更寬角度的拍攝。
- 用 T 端(望遠最尾端)來放大拍攝對象。

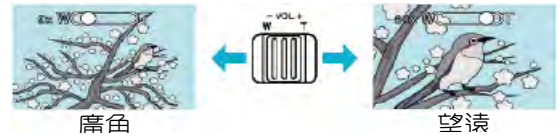

- 有以下變焦選項：
  - 光學變焦(1–40 倍)
- 您也可以用觸控銀幕上的變焦(T/W)進行變焦操作。

變焦鍵(T/W)

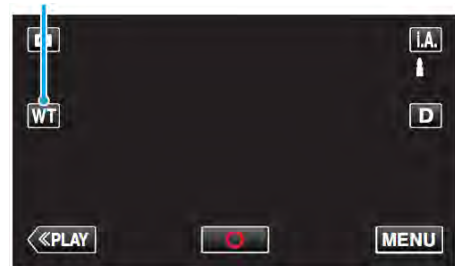

## 註：

- 在拍攝相片之時，僅有光學變焦可用。

## 手動錄影

您可以用手動錄影模式調整設定，如亮度和快門速度。影片和相片模式都可以設定成手動錄影。

### 1 打開鏡頭蓋。

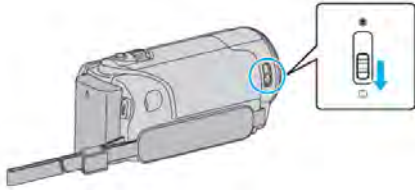

### 2 打開液晶顯示器，選擇影片或相片模式。

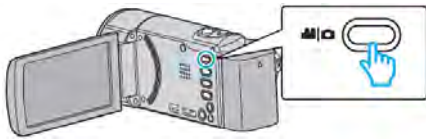

- 可以設定錄影模式為 影片或 相片。
- 要切換影片或拍照模式，可在出現 或 時輕按該圖標，即可顯示模式切換畫面。此時即可依需求壓下 或 圖標，進入錄影或拍照模式。(亦可輕按機身上的 / 鍵來選擇。)

### 3 選擇手動錄影模式。

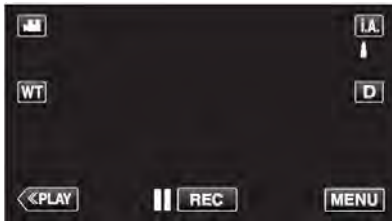

- 如果模式為 **i.A.** 智慧全自動，輕按錄影銀幕上的 **i.A.** 即可顯示模式切換畫面。輕按 **M** 切換成為手動模式。



### 4 輕按“MENU”

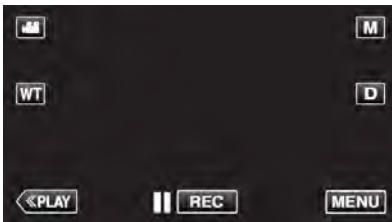

- 出現便捷選單。

### 5 在便捷選單輕按“MENU”。



### 6 輕按要手動設定的項目。



- 有關各種手動設定的詳情，請參閱“手動錄影選單”。

### 註：

- 手動設定僅在手動錄影模式下才會顯示。

## 手動錄影選單

可以設定以下各項。

名稱	說明
場景選擇	<ul style="list-style-type: none"> <li>可以輕易進行適合拍攝條件的錄製。</li> </ul> “場景選擇” (▶▶p.32)
聚焦	<ul style="list-style-type: none"> <li>如果拍攝對象沒有被自動對焦，則用手動對焦。</li> </ul> “手動調整聚焦” (▶▶p.34)
調整亮度	<ul style="list-style-type: none"> <li>可以調整畫面整體的亮度。</li> <li>在黑暗或明亮的地方使用該功能。</li> </ul> “調整亮度” (▶▶p.35)
白平衡	<ul style="list-style-type: none"> <li>可以調整畫面的整體色彩。</li> <li>當畫面上的色彩與實際色彩不同時，使用該設定。</li> </ul> “設定白平衡” (▶▶p.36)
背光補償	<ul style="list-style-type: none"> <li>當拍攝對象因背光而變暗時用該設定修正影像。</li> <li>背光拍攝時使用該功能。</li> </ul> “設定背光補償” (▶▶p.37)
近拍	<ul style="list-style-type: none"> <li>用該功能拍攝物體的近距離特寫(近拍特寫)鏡頭。</li> </ul> “近拍特寫鏡頭” (▶▶p.38)

## 依照場景(對象)拍攝

可以用最合適的設定拍攝經常見到的場景。

### 1 選擇手動錄影模式。

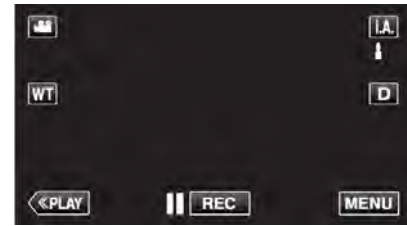

- 如果模式為 **i.A.** 智慧全自動，輕按銀幕上的 **i.A.** 即可顯示模式切換畫面。
- 輕按 **M** 切換成手動模式。



### 2 輕按“MENU”

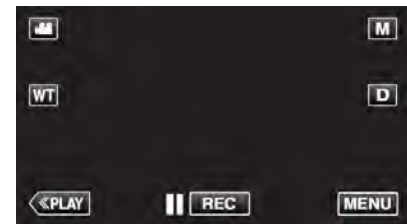

- 出現便捷選單。

### 3 輕按便捷選單中的“MENU”。



### 4 輕按“場景選擇”。



- 輕按“^”或“v”，向上或向下移動，擴大選擇範圍。
- 輕按“X”，離開選單。
- 輕按“>”，返回上一個畫面。

## 5 輕按適合的場景。



- 輕按“關”，取消選擇。
- 輕按“^”或“v”，向上或向下移動，擴大選擇範圍。
- 輕按“X”，離開選單。

\*圖像僅是示意。

設定	效果
 全彩夜視	<p>當周圍黑暗時，使用慢速快門能自動提高增益，使場景變亮。 要防止攝影機振動，可以用三腳架。</p> <div style="display: flex; justify-content: space-around;"> <div style="text-align: center;"> <p><b>OFF</b></p>  </div> <div style="text-align: center;"> <p><b>ON</b></p>  </div> </div>
 聚光燈	<p>防止人物在燈光下顯得太亮。</p> <div style="display: flex; justify-content: space-around;"> <div style="text-align: center;"> <p><b>OFF</b></p>  </div> <div style="text-align: center;"> <p><b>ON</b></p>  </div> </div>

註：

- 當場景選擇在“延時錄影”時，均無法設定。



## 手動調整聚焦

智慧全自動模式下焦點不清晰或需要手動聚焦時，進行此設定。

### 1 選擇手動錄影模式。



- 如果模式為 **i.A.** 智慧全自動，輕按錄影銀幕上的 **i.A.** 即可顯示模式切換畫面。  
輕按 **M** 切換成為手動模式。



### 2 輕按“MENU”。



- 出現便捷選單。

### 3 在便捷選單中輕按“MENU”。



### 4 調整“聚焦”。

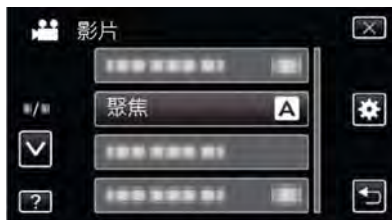

- 輕按“**^**”或“**v**”，向上或向下移動，擴大選擇範圍。
- 輕按“**x**”，離開選單。
- 輕按 **↶**，返回上一個畫面。

### 5 輕按“手動”。

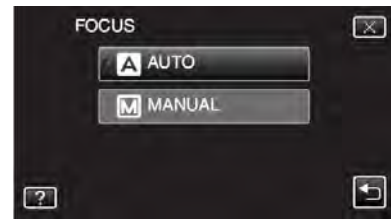

### 6 調整聚焦。

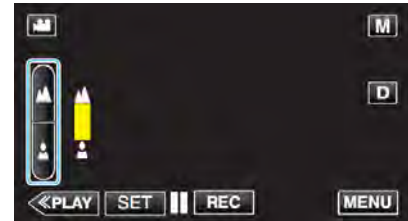

- 輕按 **▲** 對遠距離對象聚焦。  
如 **▲** 出現閃爍，表示無法對更遠的對象聚焦。
- 輕按 **●** 對近物聚焦。  
如 **●** 出現閃爍，表示無法對更近的對象聚焦。

### 7 輕按“確定”。

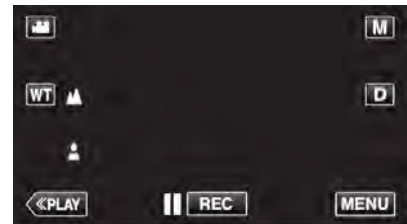

- 確認聚焦時，聚焦框消失，且顯示 **▲** 和 **●**。

### 註：

- 在望遠(T)端聚焦的拍攝對象，當鏡頭拉遠到廣角(W)端時仍然還維持在焦點上。

## 調整亮度

您可以把亮度調整到最佳的程度。

### 1 選擇手動錄影模式。



- 如果模式為 **i.A.** 智慧全自動，輕按錄影銀幕上的 **i.A.** 即可顯示模式切換畫面。  
輕按 **M** 切換成為手動模式。



### 2 輕按“MENU”。



- 出現便捷選單。

### 3 在便捷選單中輕按“MENU”。

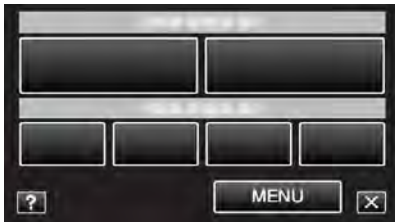

### 4 輕按“調整亮度”。



- 輕按“**^**”或“**v**”，向上或向下移動，擴大選擇範圍。
- 輕按“**x**”，離開選單。
- 輕按 **↶**，返回上一個畫面。

### 5 輕按“手動”。



### 6 調整亮度值。

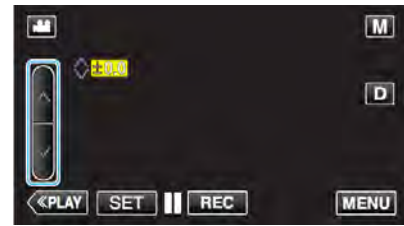

- 影片錄影下的補償範圍：-2.0 至+2.0
- 相片拍攝下的補償範圍：-2.0 至+2.0
- 輕按“**^**”增加亮度。
- 輕按“**v**”降低亮度。

### 7 輕按“確定”確認。

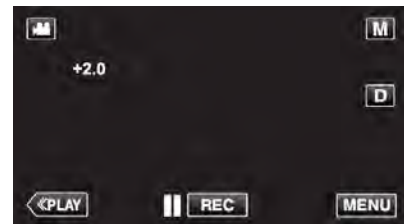

## 註：

- 可以對影片和相片分別調整設定。

## 設定白平衡

您可以根據光源設定色調。

### 1 選擇手動錄影模式。



- 如果模式為 **i.A.** 智慧全自動，輕按錄影銀幕上的 **i.A.** 即可顯示模式切換畫面。  
輕按 **M** 切換成為手動模式。



### 2 輕按“MENU”。

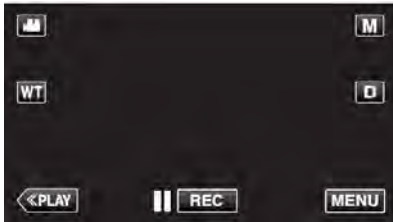

- 出現便捷選單。

### 3 在便捷選單中輕按“MENU”。



### 4 輕按“白平衡”。



- 輕按“**^**”或“**v**”，向上或向下移動，擴大選擇範圍。
- 輕按“**x**”，離開選單。
- 輕按 **↶**，返回上一個畫面。

### 5 輕按合適的拍攝環境。



- 輕按“**^**”或“**v**”，移動游標。

設定	詳細說明
自動	自動調整到自然色彩。
手動白平衡	色彩不自然問題未能解決時，使用該功能。
晴天	在陽光明媚的日子戶外拍攝時設定該功能。
陰天	在陰天或陰影下面拍攝時設定該功能。
氙燈	在攝影燈等照明下拍攝時設定該功能。
水中：藍	拍攝深水區的大海(水呈藍色)時，設定此項。
水中：綠	拍攝淺水區的大海(水呈綠色)時，設定此項。

## 使用手動白平衡

- 1 在鏡頭前舉起一張白紙，使白紙占據整個畫面。
- 2 圖標顯示並閃爍期間，輕按“手動白平衡”，並不斷觸碰。
- 3 選單消失且 **☉** 燈亮起後，停止觸碰。

### 註：

- 如果輕按“手動白平衡”太快(不到 1 秒鐘)，設定不會改變。

## 設定背光補償

當拍攝對象因背光而變暗時，您可以用該設定修正影像。

### 1 選擇手動錄影模式。



- 如果模式為 **i.A.** 智慧全自動，輕按錄影銀幕上的 **i.A.** 即可顯示模式切換畫面。  
輕按 **M** 切換成為手動模式。



### 2 輕按“MENU”。

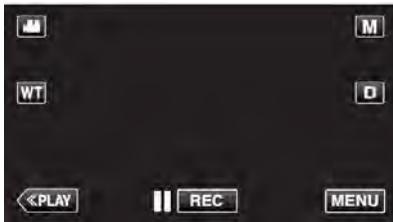

- 出現便捷選單。

### 3 在便捷選單中輕按“MENU”。



### 4 輕按“背光補償”。



- 輕按“^”或“v”，向上或向下移動，擴大選擇範圍。
- 輕按“X”，離開選單。
- 輕按↶，返回上一個畫面。

### 5 輕按“開”。



- 完成設定後，出現背光圖標。

## 近拍特寫鏡頭

您可以用望遠端，拍攝物體的近距離特寫鏡頭。



\*圖像僅是示意。

### 1 選擇手動錄影模式。



- 如果模式為 **i.A.** 智慧全自動，輕按錄影銀幕上的 **i.A.** 即可顯示模式切換畫面。  
輕按 **M** 切換成為手動模式。



### 2 輕按“MENU”。



- 出現便捷選單。

### 3 在便捷選單中輕按“MENU”。

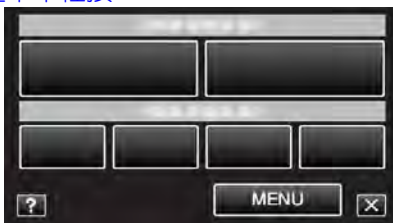

### 4 輕按“近拍”。



- 輕按“ $\wedge$ ”或“ $\vee$ ”，向上或向下移動，擴大選擇範圍。
- 輕按“ $\times$ ”，離開選單。
- 輕按“ $\curvearrowright$ ”，返回上一個畫面。

### 5 輕按“開”。



- 完成設定後，出現近拍圖標 。

設定	詳細說明
關	用望遠(T)端拍到 1 公尺的近拍鏡頭。 用廣角(W)端拍到 5 公分的近拍鏡頭。
開	用望遠(T)端拍到 50 公分的近拍鏡頭。 用廣角(W)端拍到 5 公分的近拍鏡頭。





### 小心：

- 不使用近拍功能時，把“近拍”設為“關”。  
否則，影像可能會模糊。



## 特效錄影

您可以在錄影時添加一些動畫效果。  
只要偵測到笑臉或用手輕出銀幕時就會出現。





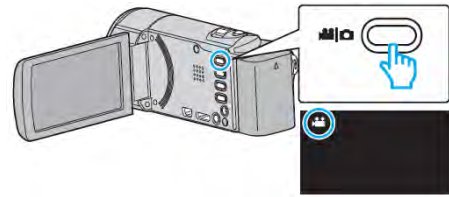

特效種類	描述
動畫效果	錄影時添加一些動畫效果。 “動畫效果錄影” (  p.39)
臉部裝飾效果	偵測到臉部並在臉部加上諸如太陽眼鏡之類的效果。 “加入裝飾圖案來錄影” (  p.41)
裝飾圖案	錄影時添加不同的裝飾圖案。 “加入裝飾圖案來錄影” (  p.41)
手繪塗鴉	錄影時添加您的手繪塗鴉。 “加入手繪效果錄影” (  p.42)

## 加入動畫效果錄影

可以在錄影當中加入動畫效果。  
當偵測到笑臉或觸摸銀幕時，動畫效果即出現。

## 1 開啟 LCD 顯示器。



- 檢查錄影模式是否為 。
- 如模式為  照相。輕按銀幕上的  出現切換畫面。輕按  切換為錄影模式。(也可以使用  /  鍵)

## 2 輕按“MENU”。



- 出現便捷選單。

## 3 輕按“MENU”。(至步驟 4。)

或者，輕按便捷選單中的 。(至步驟 5。)



## 4 輕按“動畫效果”。







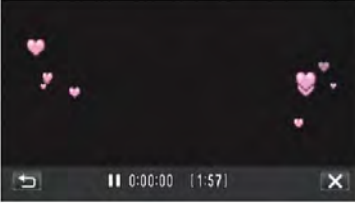

- 輕按“^”或“v”，向上或向下移動，擴大選擇範圍。
- 輕按“X”，離開選單。
- 輕輕按 ，返回上一個畫面。

## 5 選擇想要的效果並輕按“確定”

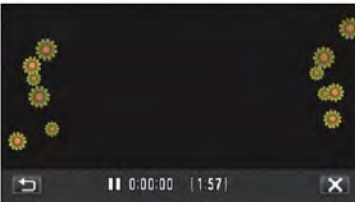

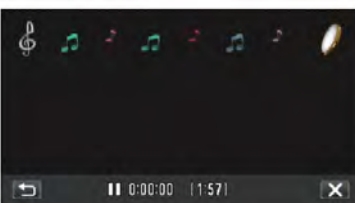
- 輕按“<”或“>”，變更效果。
- 壓下開始/停止鍵，開始錄影。再壓一次即停。
- 欲執行錄影以外的操作，輕按  取消動畫錄影。

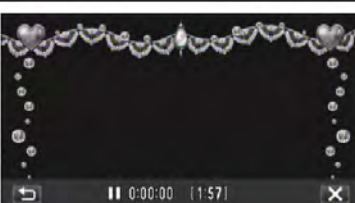
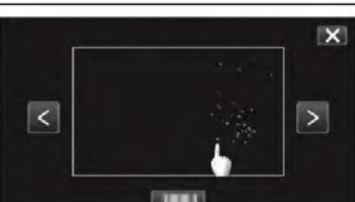
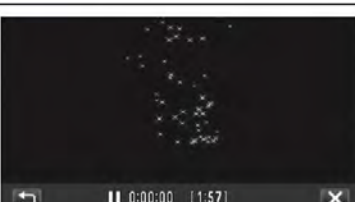
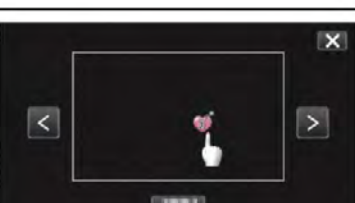
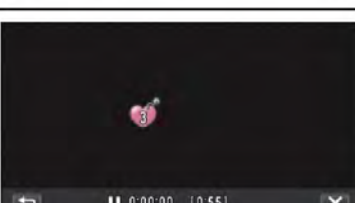
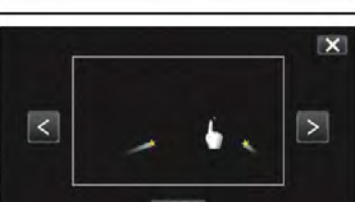
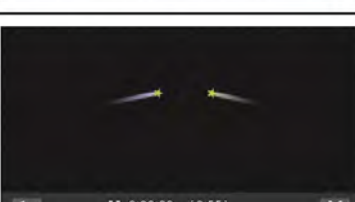
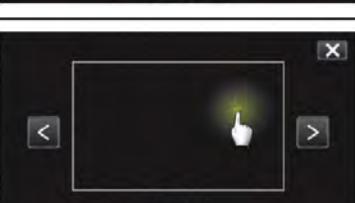
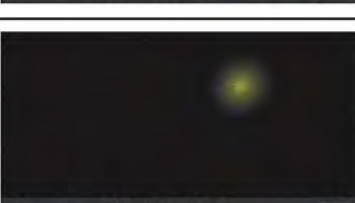



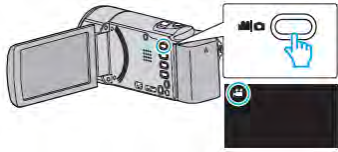

設定期間	設定之後	備註
		<p>當偵測到笑臉時即出現動畫效果。</p>
		<p>當偵測到笑臉時即出現動畫效果。</p>
		<p>當偵測到笑臉時即出現動畫效果。</p>
		<p>當偵測到笑臉時即出現動畫效果。</p>
		<p>當觸摸到銀幕時即出現動畫效果。</p>
		<p>當觸摸到銀幕時即出現動畫效果。</p>
		<p>當觸摸到銀幕時即出現動畫效果。</p>
		<p>當觸摸到銀幕時即出現動畫效果。</p>

## 加上臉部裝飾來錄影

偵測臉部並加上裝飾，例如加上太陽眼鏡等。

### 1 打開 LCD 顯示器



- 檢查是否為錄影模式 。
- 如果模式為照相 ，輕按銀幕上的  即出現模式切換畫面。輕按  即可切換成錄影畫面。(按 / 鍵亦可。)

### 2 輕按“MENU”。



- 便捷選單出現。





### 3 輕按“MENU”。(至步驟 4。)

或者輕按便捷選單中的“裝飾效果”()亦可。(至步驟 5。)







### 4 輕按“裝飾臉部效果”。

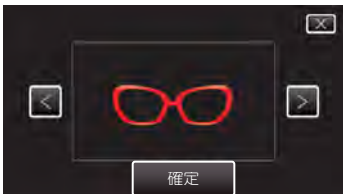

- 輕按“”或“”，向上或向下移動，擴大選擇範圍。
- 輕按“”，離開選單。
- 輕按，返回上一個畫面。

### 5 選擇所需要的效果並輕按“確定”。





- 輕按“”或“”，選擇某一項。
- 壓下開始/停止鍵，開始錄影。再壓一次即停。
- 欲執行錄影以外的操作，按先取消裝飾。

## 加上裝飾圖案來錄影

加上不同的裝飾圖案。

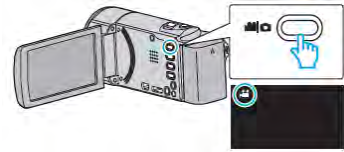
### 1 打開 LCD 顯示器



- 檢查是否為錄影模式 。
- 如果模式為照相 ，輕按銀幕上的  即出現模式切換畫面。輕按  即可切換成錄影畫面。(按 / 亦可。)

### 2 輕按“MENU”。



- 便捷選單出現。





### 3 輕按“MENU”。(至步驟 4。)

或者輕按便捷選單中的“裝飾圖案”(  )亦可。(至步驟 5。)



### 4 輕按“圖案”。



- 輕按“”或“”，向上或向下移動，擴大選擇範圍。
- 輕按“”，離開選單。
- 輕按，返回上一個畫面。

### 5 選擇其中的圖案。



- 輕按，即可開始選擇圖案，選出要用的圖案。數目字表式圖案的大小。



- 輕按  $\rightarrow$  滾過整個圖案範圍。
- 輕按  $\square$  變更圖案的大小。
- 輕按  $\curvearrowright$ ，返回上一個畫面。

#### 5 選擇銀幕上欲加入的圖案。



- 輕按  $\times$  即可刪除圖案。
- 輕按“開/關”以顯示/隱藏圖案。
- 壓下開始/停止鍵，開始錄影。再壓一次即停。
- 欲執行錄影以外的操作，按  $\times$  先取消圖案。

**註：** \_\_\_\_\_

- 圖案最多有 50 種。
- 添加的圖案在圖案模式結束或關機後即取消。

### 加上個人手繪塗鴉來錄影

加上您個人手繪的塗鴉或圖形。

#### 1 打開 LCD 顯示器

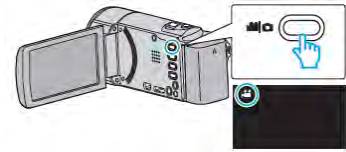

- 檢查是否為錄影模式  $\text{REC}$ 。
- 如果模式為  $\text{CAM}$  照相，輕按銀幕上的  $\text{CAM}$  即出現模式切換畫面。輕按  $\text{REC}$  即可切換成錄影畫面。(按  $\text{CAM}/\text{REC}$  鍵亦可。)

#### 2 輕按“MENU”。



- 便捷選單出現。

#### 3 輕按“MENU”。(至步驟 4。)

或者輕按便捷選單中的“手繪效果”  $\text{DRAW}$  亦可。(至步驟 5。)



#### 4 輕按“手繪效果”。





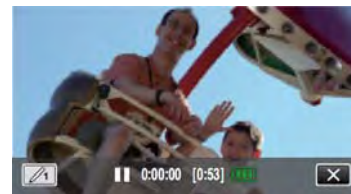

- 輕按“ $\wedge$ ”或“ $\vee$ ”，向上或向下移動，擴大選擇範圍。
- 輕按“ $\times$ ”，離開選單。
- 輕按  $\curvearrowright$ ，返回上一個畫面。

#### 5 選擇線條。





- 輕按  $\text{DRAW}$  選擇線條顏色和粗細，數字表示線條粗細。

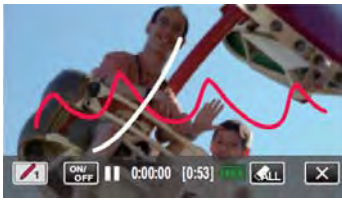

- 可以從白、灰、黑等色中選擇色彩。
- 選擇並輕按來清除部分線條。
- 輕按以選擇線條色彩。  
輕按滾過整個色彩範圍。
- 輕按變更線條的粗細。
- 輕按, 返回上一個畫面。

6 開始用提供的觸控筆進行書寫和描繪。



- 輕按可以刪除所有的線條。
- 輕按“開/關”以顯示/隱藏線條。
- 壓下**開始/停止**鍵，開始錄影。再壓一次即停。
- 欲執行錄影以外的操作，按先取消手繪效果。

註：\_\_\_\_\_

- 如果手繪或圖形出現錯位，可以修改其觸控部位。  
見“觸控銀幕調整” ( p.145)
- 當手繪模式結束或關機，手寫和繪圖功能即取消。



## 清楚地捕捉拍攝對象(觸碰優先 AE/AF)

“觸碰優先 AE/AF” 是一個根據您所輕按的位置調整聚焦和亮度的功能。

利用事前登錄的某人面孔，您可以在錄影中追蹤該人而且不需要特定的選擇。

影片和相片模式下都有此功能。

### 1 打開 LCD 顯示器

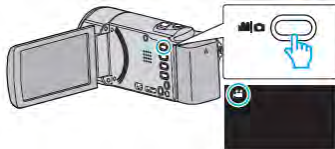

- 記錄模式可以是 影片，也可以是 照相。
- 要在影片和照相之間切換模式，在銀幕上輕按 或 ，即出現模式切換畫面。輕按 或 即可切換成影片模式或照相模式。(按 鍵亦可。)

### 2 輕按 “MENU”。



- 便捷選單出現。

### 3 在便捷選單中輕按 “MENU”。



### 4 輕按 “觸碰優先 AE/AF”。



- 輕按“^”或“v”，向上或向下移動，擴大選擇範圍。
- 輕按“X”，離開選單。
- 輕按↶，返回上一個畫面。

### 5 輕按需要的設定。



臉部追蹤

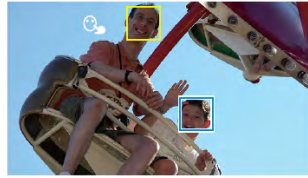

寵物追蹤

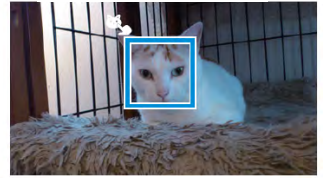

色彩追蹤



區域追蹤



- 聚焦及亮度將依據輕按的位置自動調整(臉部/色彩/區域)。藍色方框會出現在選定的拍攝對象周圍(臉部/色彩)，在選定的區域周圍則出現白色方框。
- 如要重設，請再輕按需要的位置(臉部/色彩/區域)一次。
- 如要取消“臉部追蹤”“寵物追蹤”或“色彩追蹤”，請輕按藍框。
- 如要取消“區域選擇”，則輕按白框。

設定	詳細說明
關	停用該功能。
臉部追蹤	出現在銀幕上。對您所輕按的臉孔(拍攝對象)於錄影期間會自動使用最佳的聚焦和亮度來追蹤並自動調整。此外，在您所輕按的臉孔周圍(拍攝對象)會出現一個藍框。(當某人臉部登錄後，它就變成主要拍攝的對象並出現藍框而無需特別選定。)
寵物追蹤	出現在銀幕上。對您所輕按的寵物(拍攝對象)於錄影期間會自動使用最佳的聚焦和亮度來追蹤並自動調整。此外，在您所輕按的寵物周圍(拍攝對象)會出現一個藍框。
色彩追蹤	出現在銀幕上。對您所輕按的色彩(拍攝對象)於錄影期間會自動使用最佳的聚焦和亮度來追蹤並自動調整。此外，在您所輕按的色彩周圍(拍攝對象)會出現一個藍框。
區域選擇	出現在銀幕上。對您所輕按的區域(指定位置)於錄影期間會自動使用最佳的聚焦和亮度來追蹤並自動調整。此外，在您所輕按的區域會出現一個白框。

### 註：

- 當設定了“觸碰優先 AE/AF”時，“聚焦”將自動設為“自動”。
- 再次輕按所選的位置(臉部/色彩/區域)一次即取消設定。(只對登錄的臉孔設定。)
- 如要重置，請輕按一處未被選擇的位置(臉部/色彩/區域)。
- 如攝影機失去追蹤的對象，請再按輕按該對象一次。
- 執行變焦操作時，設定會取消。(僅限“區域選擇”)
- 當使用“脸部追蹤”來拍攝已經登錄的臉孔時，聚焦和亮度會自動調整，而無需特別指定。此外，即使一度失去追

蹤的對象又會回復追蹤。因此建議事前將常會出現的面孔予以登錄。

“登錄人臉和個人姓名資訊” (☞ p.50)

- 設定“色彩追蹤”時，如果偵測到類似的顏色，目標對象(色彩)可能會改變。在此情況下，請再次輕按拍攝對象。如果目標對象(色彩)在特定的時間內出現在銀幕的中央，該目標對象也可以恢復追蹤。

### 小心：

- 進行輕按時，如拍攝對象在液晶顯示器兩側，可能不會作出反應或無法識別。在此情況下，將拍攝對象移到中央，並再次輕按。
- “臉孔追蹤”會因拍攝條件(距離、角度、亮度等)和對象(臉孔方向)而可能無法正常運作。尤其是在背光情況下。
- “寵物追蹤”會因寵物種類，拍攝條件(距離、角度、亮度等)和對象(臉孔方向)而可能無法正常運作。尤其是寵物的臉是全黑的、覆蓋了長毛或背光情況下。
- 在以下情況下，“色彩追蹤”可能無法正常工作：
  - 拍攝沒有對比的對象
  - 拍攝高速移動的對象
  - 在暗處拍攝時
  - 當周圍亮度改變時
- 當設定了“臉孔追蹤”時，如果攝影機非常快地垂直或水平移動，就會失去拍攝對象。對未曾登錄的臉孔無法再回復追蹤。要恢復追蹤拍攝對象，請再輕按一下該拍攝對象。對於已經登錄的臉孔，會自動調整焦距和亮度，甚至不需特定的選擇。

此外，對已登錄的臉孔即使追丟了也可能回復追蹤。因此建議拍攝之前，最好將經常會拍到的臉孔先行登錄。

“登錄人臉個人鑑定資訊” (☞ p.50)

## 自動捕捉笑臉(微笑拍攝)

“微笑拍攝”偵測到笑臉時會自動捕捉相片。

影片和相片模式下都有此功能。

選擇“微笑拍攝”之前，請將“觸控優先 AE/AF”設定為“臉孔追蹤”。

“清楚地捕捉拍攝對象(觸碰優先 AE/AF)” (☞ p.44)

### 1 打開 LCD 顯示器

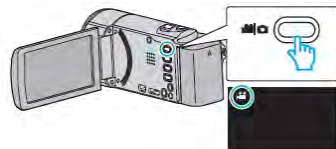

- 記錄模式可以是 🎬 影片，也可以是 📷 照相。
- 要在影片和照相之間切換模式，在銀幕上輕按 🎬 或 📷，即出現模式切換畫面。輕按 🎬 或 📷 即可切換成影片模式或照相模式。(按 🎬/📷 鍵亦可。)

### 2 輕按“MENU”。



- 便捷選單出現。

### 3 在便捷選單中輕按“MENU”。(至步驟 4。)

或者輕按便捷選單中的“微笑拍攝” (☞) 亦可。(至步驟 5。)



### 4 輕按“微笑拍攝”。



- 輕按“^”或“v”，向上或向下移動，擴大選擇範圍。
- 輕按“X”，離開選單。
- 輕按“>”，返回上一個畫面。

### 5 輕按“開”。



- 輕按“>”，返回上一個畫面。

## 6 將攝影機對準人物。

- 檢測到笑臉時自動捕捉相片。



- 捕捉相片時，亮起 PHOTO 字樣。
  - 錄影前，您可以把選單中的“微笑程度%/姓名顯示”設為“開”，即可與方框一起顯示姓名與微笑程度(%)。
- “設定微笑程度%/姓名顯示” (☞p.52)

### 註：

- 攝影機能偵測最多 16 張面孔。並對銀幕上最多 3 張最大的臉孔顯示微笑程度。
  - 依據拍攝條件(距離、角度、亮度等)和拍攝對象(臉部方向、微笑程度等)而定，此功能也許無法正常作用。此外，此功能可能在背光時亦難以偵測到微笑。
  - 偵測並捕捉到微笑後，需要過一會兒才能繼續錄影。
  - “微笑拍攝”在以下情況下，可能無法正常工作：
    - 當選單出現時
    - 當剩餘攝影時間或電池電力顯示時
    - 當“臉部小視窗”設定時
    - 當“動畫效果”設定時
    - 當“裝飾臉部效果”設定時
    - 當“裝飾圖案”設定時
    - 當“手工描繪效果”設定時
    - 當“自動錄影”設定時
    - 當“日期/時間錄影”設定時
- “在被選臉孔放大顯示時錄影(臉部小視窗)” (☞p.48)  
 “以動畫效果錄影” (☞p.39)

### 小心：

- 當“觸碰優先 AE/AF”設為“臉部追蹤”或“微笑拍攝”就不發生作用。
- 如果不能得到理想的效果，請將“微笑拍攝”設為“關”後再進行錄影。

## 自動捕捉寵物(寵物拍攝)

“寵物拍攝”偵測到寵物臉部時會自動捕捉相片，如貓、狗等。

影片和相片模式下都有此功能。

### 1 打開 LCD 顯示器



- 記錄模式可以是 影片，也可以是 照相。
- 要在影片和照相之間切換模式，在銀幕上輕按 或 ，即出現模式切換畫面。輕按 或 即可切換成影片模式或照相模式。(按 鍵亦可。)

### 2 輕按“MENU”。



- 便捷選單出現。

### 3 在便捷選單中輕按“MENU”。



### 4 輕按“寵物拍攝”。



- 輕按“”或“”，向上或向下移動，擴大選擇範圍。
- 輕按“”，離開選單。
- 輕按，返回上一個畫面。

### 5 輕按“開”。



- 輕按“”，退出選單並返回上一個畫面。

### 6 將攝影機對準寵物。

- 檢測到寵物臉部時會自動捕捉相片。

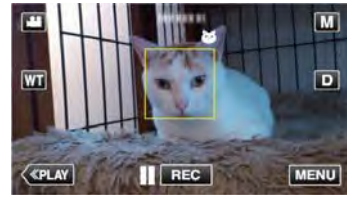

- 捕捉相片時，亮起 PHOTO 字樣。



**註：**

- 攝影機能偵測最多 6 張寵物面孔。
  - “寵物拍攝” 依據寵物種類，拍攝條件(距離、角度、亮度等)和拍攝對象(臉部方向等)而定，有可能無法拍出理想畫面。同時此功能尤其在偵測到的寵物是全黑色，覆蓋了長毛或在背光下，都難以偵測到寵物的臉部。
  - 偵測並捕捉到寵物後，需要過一會兒才能繼續錄影。
  - 有時可能誤偵測到您的寵物以外的對象。  
請確定只對您的寵物使用“寵物拍攝”，如貓或狗。
  - 偵測並捕捉到寵物後，需要過一會兒才能繼續錄影。
  - 在以下情況下，“寵物拍攝”可能無法正常工作：
    - 當選單出現時
    - 當剩餘攝影時間或電池電力顯示時
    - 當“臉部小視窗”設定時
    - 當“動畫效果”設定時
    - 當“裝飾臉部效果”設定時
    - 當“裝飾圖案”設定時
    - 當“手工描繪效果”設定時
    - 當“自動錄影”設定時
    - 當“日期/時間 錄影”設定時
- “在被選臉孔放大顯示時錄影(臉部小視窗)” (☞p.48)  
“特效錄影” (☞p.39)

**小心：**

- 當“寵物拍攝”設定為“開”時，“觸碰優先 AE/AF”將自動設定為“寵物追蹤”。
- 如果“寵物拍攝”設定為“開”，但是“觸碰優先 AE/AF”未設定為“寵物追蹤”，前面的“寵物拍攝”也會自動變成“關”。
- 如果不能得到理想的效果，請將“寵物拍攝”設為“關”後再進行錄影。

**顯示放大的特定臉孔時進行錄影(臉部小視窗)**

您可以在觀賞整體場景又同時將被攝對象放大的表情錄下。放大的臉孔圍著框框，輕按該框即可追蹤同時將臉孔放大並放在小視窗內。

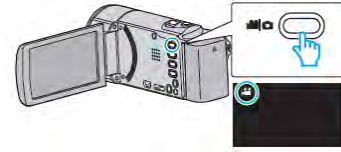
**1 打開 LCD 顯示器**

- 檢查記錄模式為 。
- 如果模式是 照相，輕按銀幕上的 ，即出現模式切換畫面。  
輕按 即可切換成影片模式。(按 / 鍵亦可。)

**2 輕按“MENU”。**

- 便捷選單出現。

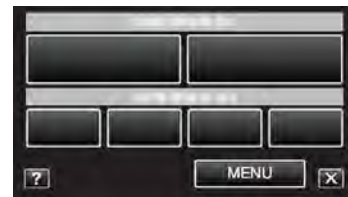
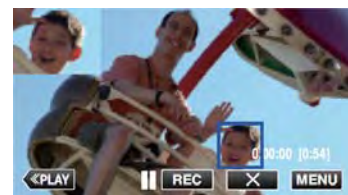
**3 在便捷選單中輕按“MENU”。****4 輕按“臉部小視窗”。****5 輕按圖框中要放大的臉孔。**

- 當輕按小框中的臉孔，它就會放大於小視窗內。小視窗顯示的位置會依據您輕按的臉孔自動設定。
- 臉孔的小框會變藍色。
- 當按下的臉孔在銀幕上消失時，消視窗也消失。當臉重新出現時，小視窗也會出現。
- 如要退出“臉部小視窗”功能，輕按“X”。



**小心：** \_\_\_\_\_

- 留意以下的註解，當“**臉部小視窗**”設定時。
  - 有些功能如：數位放大、觸控銀幕上的變焦放大可以和相片同時應用。但“延時錄影”、“裝飾臉部效果”、“圖案”、“手繪效果”、“日期/時間錄影”和“自動錄影”則無法應用。
  - 將“聚焦”、“亮度調整”均設定為“自動”。
  - 如果“觸碰優先 AE/AF”設定為“臉部追蹤”，小視窗出現的人會得到最佳聚焦和亮度效果。
  - “動畫效果”無法作用。
- 小視窗會同時錄下。

**註：** \_\_\_\_\_

- 當臉部被放大同時出現在小視窗那個人，只有他的姓名會出現。  
(但是如姓名尚未登錄，當然也就不會出現。)
- 臉部小視窗模式在電源關閉時也被取消。
- 臉部小視窗模式有時也不會出現圍繞著臉部的框框，框框只會出現在能被放大的臉孔。在以下情況下，框框不會出現：
  - 當拍攝對象的臉孔太小時
  - 拍攝對象周圍太暗或太亮時
  - 當拍攝對象的臉孔橫著或斜著出現時
  - 當出現的臉孔大過小視窗時(例如鏡頭拉大)
  - 當一部份臉孔隱藏起來時
- “登錄人臉個人鑑定資訊” (🔒 p.50)

## 登錄臉孔認證資訊

經由事先登錄一個人的臉部，可以用臉部追蹤功能自動調整聚焦和亮度。可以最多登錄 6 張臉孔及名稱和優先程度。

建議事先登錄經常用此攝影機拍攝的臉孔。

### 1 打開液晶顯示器。

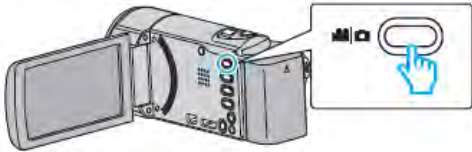

- 錄影模式可設為 影片或 相片。
- 如要在影片和相片之間切換模式，則在錄影銀幕上輕按 或 ，顯示模式切換銀幕。  
輕按 或 ，分別切換到影片或相片模式。（您也可以使用本機機身的 / 鍵。）

### 2 輕按“MENU”。

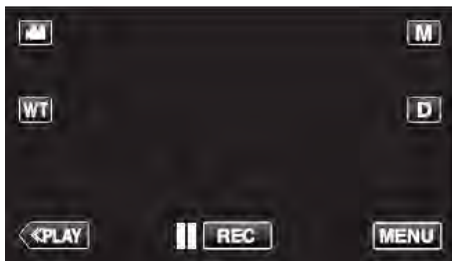

- 出現捷徑選單。

### 3 輕按捷徑選單中的“MENU”。



### 4 輕按“臉孔登錄”。



- 輕按“^”或“v”，向上或向下移動，擴大選擇範圍。
- 輕按“x”，退出選單。
- 輕按“<”，返回上一個畫面。

### 5 輕按“登錄新的臉孔”

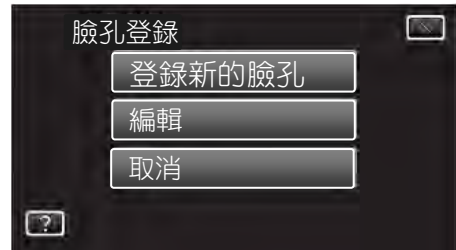

### 6 將相機對準人物。

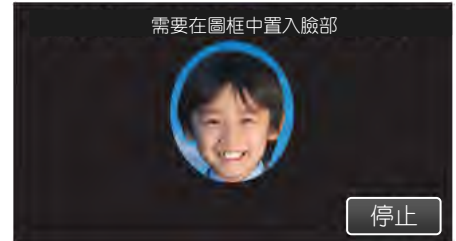

- 進行臉部登錄錄影前，先收集資訊。收集資訊時，外框不斷閃爍。
- 在外框閃爍期間，調整大小，使臉部正好位於框內。資訊收集完成後，外框停止閃爍並亮起。
- 如要取消登錄，則輕按“停止”。  
出現“取消臉部辨認？”時，輕按“是”返回正常錄影模式。

### 7 輕按“錄影”，從正面錄製臉部。

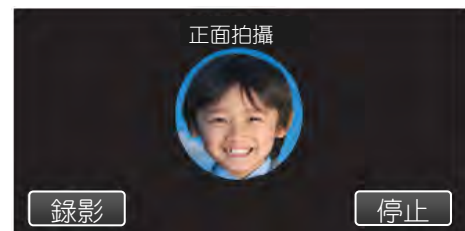

- 一張在臉部登錄索引畫面上使用的臉部就擷取完成了。
- 除輕按“錄影”外，您完全按下 SNAPSHOT 按鍵也可以錄製。
- 錄製完成時，可以聽到一個聲音。
- 如要取消登錄，則輕按“停止”。  
出現“取消臉部識別？”時，輕按“是”返回正常錄影模式。

### 8 輕按“是”，繼續錄影。

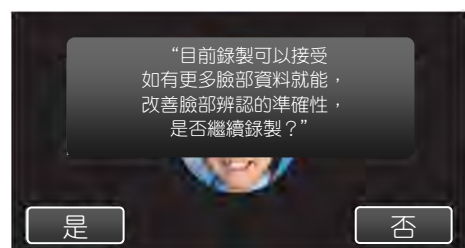

- 如要繼續收集上下左右這四個方向的臉部資訊則輕按“是”。建議繼續錄製，提高臉部識別的準確性。
- 如要結束臉部登錄錄影，請輕按“否”。執行第 11 步。

#### 9 按四個方向緩慢旋轉臉部，登錄臉部資訊。



- 一邊看著攝影機，一邊緩慢旋轉臉部。完成每個方向的錄製時，可聽到聲音。(總計 4 次) 重複這一步驟，直至完成所有方向的錄製（登錄）。
- 依據拍攝條件而定，四個方向的登錄可能無法完成。此時，請輕按“停止”，取消錄製，然後輕按“否”，並執行第 11 步。
- 如果錄製過程中無法正常識別臉孔，則重新登錄臉部。

#### 10 微笑著面對攝影機。



- 錄製自動開始。用微笑%顯示作為參照，微笑的幅度盡量大一些，使這個數字盡量高一點。
- 錄製完成時，可以聽到一個聲音。
- 如要取消笑臉的錄製，並接著輸入名稱，請輕按“停止”，然後輕按“否”，並繼續執行第 11 步。

#### 11 輕按“OK”。



- 輕按“OK”，登錄已錄製的臉孔，並出現用來輸入名稱的畫面。
- 如要取消登錄，則輕按“STOP”出現“取消臉部識別？”時，輕按“是”返回正常錄影模式。

#### 12 輕按銀幕上的鍵盤，輸入名稱，然後請按“登錄”。



- 輕按“刪除”，刪除一個字元。
- 輕按“取消”退出。
- 輕按“A/a/1”，選擇大寫、小寫和數字等字元輸入格式。
- 輕按←或→向左或向右移動一個空格。
- 最多可輸入 8 個字元。
- 如何輸入字元  
示例：如要輸入“KEN”  
輕按“JKL” 2 次→輕按“DEF” 2 次→輕按“MNO” 2 次

#### 13 輕按需要的優先程度，然後輕按“登錄”。



- 登錄後，最後的數字被指定為優先順序。在臉部偵測過程中，會偵測到優先順序最高（最小的數字）的拍攝對象。

- 您輕按該數字，即可更改任一拍攝對象的優先順序。  
例如：要將優先程級數字 3 號改為數字 1，輕按數字 3。已登錄拍攝對象的優先順序變成了數字 1，而優先程級原先是數字 1 和後面的數字向下掉一個位置。（在此例中，原先的數字 1 變成數字 2，原先的數字 2 變成數字 3。）
- 輕按“登錄”時，出現完成登錄的畫面。

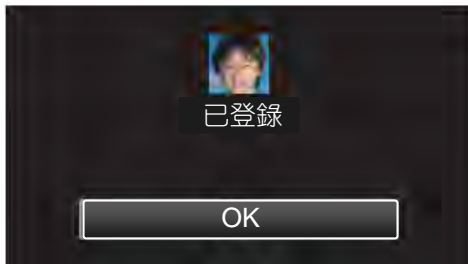

- 輕按“OK”時，完成登錄。
- 您可以在“編輯”中編輯已登錄的臉部資訊。  
“編輯登錄的臉部資訊” (p.53)

### 註：

- 在以下情況下，可能無法正確登錄臉部
  - 與外框相比，臉部顯得過小或過大
  - 光線太暗或太亮
  - 臉部呈橫向或傾斜
  - 臉孔一部分被隱藏
  - 框內有多張臉
- 為提高臉部識別的準確度，只將一張臉放置在框內，並在明亮的環境下登錄臉孔。
- 依據拍攝條件及環境而定，可能無法正確識別臉部。在此情況下，請重新登錄臉孔。
- 如果臉部識別度低，錄影時可能無法正確識別臉部。在此情況下，請重新登錄臉孔。
- 依據已登錄的臉部、拍攝條件（距離、角度、亮度等）和表情而定，臉部追蹤、臉部小視窗和名稱顯示可能無法正常工作。
- 對於臉部特徵相似的人，如兄弟姐妹、父母和孩子等，臉部追蹤、臉部小視窗和名稱顯示可能無法正常工作。

### 設定笑臉%/姓名顯示

“笑臉%/名稱顯示” 讓您設定偵測到臉部時的顯示項目。

只有“觸碰優先 AE/AF” 設為“臉部追蹤”時，才顯示此項。“清楚地擷取拍攝對象（觸碰優先 AE/AF）”

(p.39)

- 1 打開液晶顯示器。

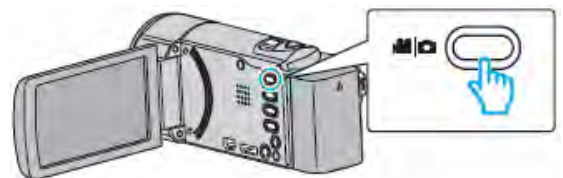

- 錄影模式可設為影片或相片。
- 如要在影片和相片之間切換模式，則在錄影銀幕上輕按影片或相片圖示，顯示模式切換銀幕。  
輕按影片或相片圖示，分別切換到影片或相片模式。（您也可以使用本機機身的影片/相片鍵。）

- 2 輕按“MENU”。



- 出現捷徑選單。

- 3 輕按“MENU”。（執行第 4 步。）

也可以輕按捷徑選單中的“笑臉%/名稱顯示” (p.39)。（執行第 5 步。）



- 4 輕按“笑臉%/姓名顯示”。





## 5 輕按需要的設定。

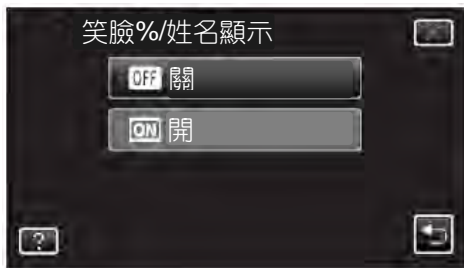

設定	詳細說明
關	偵測到臉部時，僅顯示方框。
開	偵測到臉部時，顯示方框、名稱和微笑程度(%)

- 方框：出現在偵測到的臉部周圍。
- 名稱：出現已登錄臉部的名稱。
- 微笑程度：對偵測到的微笑以數值(0%-100%)表示。



**註：** \_\_\_\_\_

- 本機能偵測最多 16 張面孔。將對銀幕上最多 3 張最大的臉孔顯示微笑程度。
- 依據拍攝環境而定，有些臉孔無法識別。
- 錄製前，您可以登錄個人認證資訊，比如人的臉部、名稱和優先程度。
- 將根據優先程度顯示最多 3 個已登錄的名稱。  
“登錄人臉個人認證資訊” (☞ p.43)
- 啟用演示模式時，“笑臉%/姓名顯示”被設為“開”。“演示模式” (☞ p.145)

## 編輯登錄的臉部資訊

### 編輯登錄的臉部資訊

您可以更改已登錄的名稱、優先程度和臉部資訊。

#### 1 輕按“MENU”。



出現捷徑選單。

#### 2 輕按捷徑選單中的“MENU”。



#### 3 輕按“臉孔登錄”。



- 輕按“^”或“v”，向上或向下移動，擴大選擇範圍。
- 輕按“X”，退出選單。
- 輕按“<”，返回上一個畫面。

#### 4 輕按“編輯”。



#### 5 輕按要編輯的人。





#### 6 輕按編輯的項目。

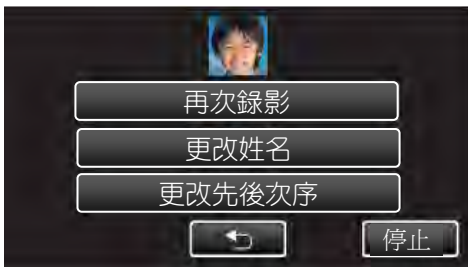

- 如果您選擇“再次錄製”，則跳至““登錄人臉個人認證資訊”(P.50)”中的第 6 步。
- 如果您選擇“更改名稱”，則跳至““登錄人臉個人認證資訊”(P.51)”中的第 12 步。
- 如果您選擇“更改優先順序”，則跳至““登錄人臉個人認證資訊”(P.51)”中的第 13 步。

### 取消（刪除）已登錄臉孔的資訊

您可以取消（刪除）登錄的臉部資訊。

#### 1 輕按“MENU”

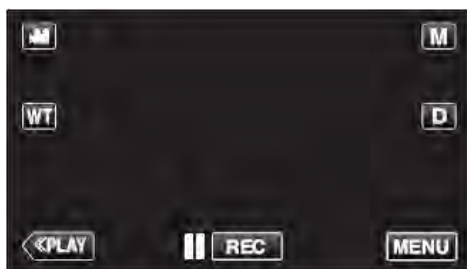

出現捷徑選單。

#### 2 輕按捷徑選單中的“MENU”。



#### 3 輕按“臉孔登錄”。



- 輕按“^”或“v”，向上或向下移動，擴大選擇範圍。
- 輕按“X”，退出選單。
- 輕按↶，返回上一個畫面。

#### 4 輕按“取消”。

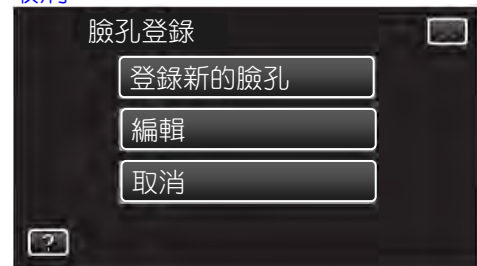

#### 5 輕按要取消登錄的人。



- 𠵼 出現在選定的人上。
- 要去除一個人的 𠵼，請再次輕按此人。

#### 6 輕按“確定”。



#### 7 輕按“是”。



- 輕按“是”，刪除選定人物的臉部資訊。
- 輕按“否”，返回上一個畫面。
- 出現完成刪除的畫面時，輕按“確定”。

## 減輕攝影機晃動

設定圖像穩定器功能時，能顯著減少影片錄製過程中的攝影機晃動。



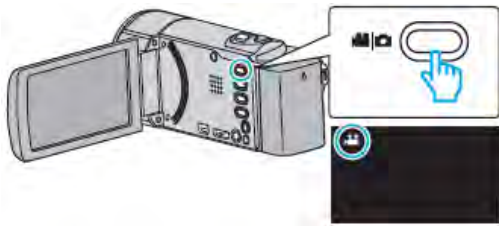

### 1 打開液晶顯示器。

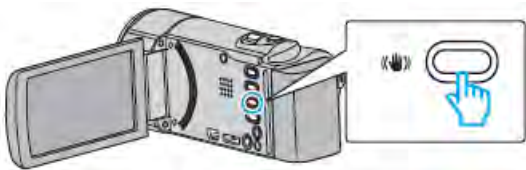

### 2 按 鍵更改設定。



- 圖像穩定器的設定隨每按下一次而改變。

設定	詳細說明
 關	停用圖像穩定器。
 開	減少正常拍攝條件下的攝影機晃動。
 開(AIS)	更有效地減少用廣角拍攝明亮場景時的機機晃動。 僅限於廣角端（約 5x） （  僅限影片模式）

### 註：

- 把本機置於三腳架，拍攝不太運動的拍攝對象時，建議將圖像穩定器設為“關”。
- 如果攝影機晃動嚴重，就不可能達到完全穩定。
- 設定了“開(AIS)”時，視角會變窄。
- 在相片拍攝過程中，只有半按 **SNAPSHOT** 快照鍵時才會開始圖像穩定。

## 高速錄影(慢動作放影)





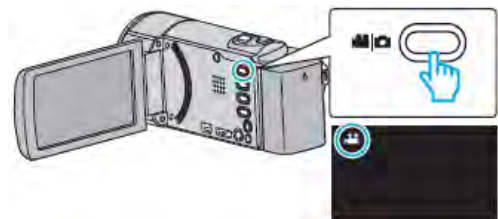

增加錄影速度來錄影，以強調動作。播放時放慢動作。對檢查動作有很方便的功能，例如高爾夫球的揮桿。

錄影速度	300fps
影像大小	720x480
最長錄影時間	144 分鐘
最長播放時間	12 小時
接到顯示器時影像大小	1920x1080

- 播放時間為實際錄影時間的 5 倍長。  
(例如錄影 1 分鐘，放影要 5 分鐘。)

### 1 打開液晶顯示器。



- 查看錄影模式是不是 。
- 如果模式是  相片，則輕按錄影銀幕上的 ，顯示模式切換銀幕。  
輕按 ，把模式切換到影片。(您也可以使用本機機身的 /  鍵。)

### 2 輕按“MENU”

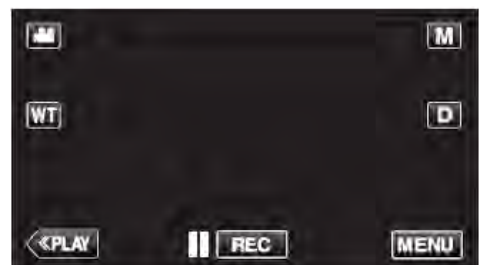

- 出現捷徑選單。

### 3 輕按捷徑選單中的“MENU”。



### 4 輕按“高速錄影”。



## 5 輕按“開”。



- 當按下“開”時，每 1 秒記錄 300 幀圖像。
- 要取消高速錄影，輕按“關”。

## 6 開始錄影。

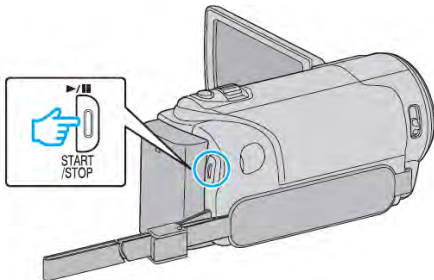

- 再壓一次 START/STOP 鍵停止錄影。
- 高速錄影的設定在電源關閉後即取消。

## 註：

- 影像較一般畫面模糊，如一邊拍一邊在顯示器上看，畫面也會出現模糊。
- 聲音並未和影像同時錄下來。
- 執行高速錄影時，只有光學變焦可使用。
- 高速錄影當中，“觸碰優先 AE/AF” 設為“關”。此外，當“DIS”影像穩定器，設為“關”，建議您使用三腳架，最好讓拍攝對象處於光線明亮之處，且讓對象儘可能大。

“三腳架安裝” (P.21)

## 間隔錄影（延時錄影）

經由按一定的間隔拍攝若干幀畫面，在短時間內顯示長時間內緩慢發生的場景的變化。

這對做觀察很有用，比如花蕾的綻放。

## 1 打開液晶顯示器。

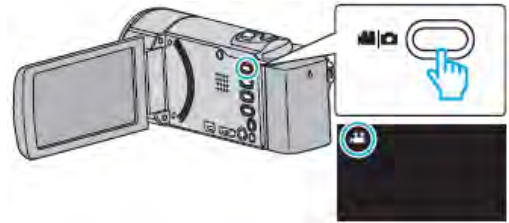

- 查看錄影模式是不是影片。
- 如果模式是相片，則輕按錄影銀幕上的相機圖標，顯示模式切換銀幕。輕按影片圖標，把模式切換到影片。（您也可以使用本機機身的影片/相機鍵。）

## 2 輕按“MENU”



- 出現捷徑選單。

## 3 輕按捷徑選單中的“MENU”。



## 4 輕按“延時錄影”。



- 輕按“^”或“v”，向上或向下移動，擴大選擇範圍。
- 輕按“x”，退出選單。
- 輕按“<”，返回上一個畫面。



## 5 輕按選擇錄影間隔（1 到 80 秒）。



- 秒數越多，錄影間隔時間越長。
- 輕按“^”或“v”，向上或向下移動，擴大選擇範圍。
- 輕按“X”，退出選單。
- 輕按“>”，返回上一個畫面。

## 6 開始錄影

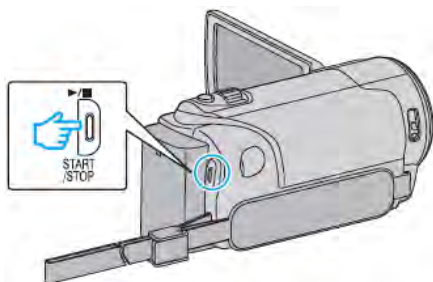

- 按照選定的間隔時間拍攝一幀。
- 當錄影間隔時間設在“20 秒間隔”或更高時，本機在不錄影時，自動切換到省電模式。到下一個錄製點，關閉省電模式，並自動開始錄影。
- 再按一次 START/STOP 鍵，停止錄影。

## 延時錄影過程中的顯示



	顯示	說明
①	影片畫質	顯示設定的影片畫質圖標。
②	速度指示	顯示設定的錄影間隔時間。
③	已錄影的時間	顯示影片的實際已錄影時間。已錄影時間增加，以幀為單位。
④	實際用掉的時間	顯示錄影開始後實際用掉的時間。
⑤	剩餘錄影時間	按目前所選影片畫質錄影所剩的時間

## 延時錄影設定

秒數越多，錄影間隔時間越長。

設定	詳細說明
關	停用該功能。
1 秒間隔	間隔 1 秒拍攝一幀。 錄好的影片將會按 30 倍速播放。
2 秒間隔	間隔 2 秒拍攝一幀。 錄好的影片將會按 60 倍速播放。
5 秒間隔	間隔 5 秒拍攝一幀。 錄好的影片將會按 150 倍速播放。
10 秒間隔	間隔 10 秒拍攝一幀。 錄好的影片將會按 300 倍速播放。
20 秒間隔	間隔 20 秒拍攝一幀。 錄好的影片將會按 600 倍速播放。
40 秒間隔	間隔 40 秒拍攝一幀。 錄好的影片將會按 1200 倍速播放。
80 秒間隔	間隔 80 秒拍攝一幀。 錄好的影片將會按 2400 倍速播放。

## 小心：

- 延時錄影時無法錄音。
- 在延時錄影模式下，沒有變焦、同步相片拍攝和圖像穩定器功能。
- 如果錄影時間不到“0:00:00:17”時就停止錄影，這段影片不會儲存。

## 註：

- 關掉電源時，延時錄影的設定就被重設。如要再次開始延時錄影，就需要再次進行選擇。
- 錄影開始 99 個小時後自動停止。
- 如果延時錄影時間間隔時間很長，則可以使用三腳架和交流電源供應器。此外，建議用手動聚焦和設定白平衡。

“安裝三腳架” (P.21)

“手動調整聚焦” (P.33)

“設定白平衡” (P.36)

## 感應動作自動錄影（自動錄影）

這一功能使本機經由感知拍攝對象在液晶顯示器所示紅框內的運動（亮度）變化，而自動進行錄影。

影片和相片模式都可以設定該功能。

### 1 打開液晶顯示器。



- 錄影模式可設為 影片或 相片。
- 如要在影片和相片之間切換模式，則在錄影銀幕上輕按 或 ，顯示模式切換銀幕。輕按 或 ，分別切換到影片或相片模式。（您也可以使用本機機身的 鍵。）

### 2 根據拍攝對象進行構圖。

- 用變焦等調整視角。

### 3 輕按“MENU”。

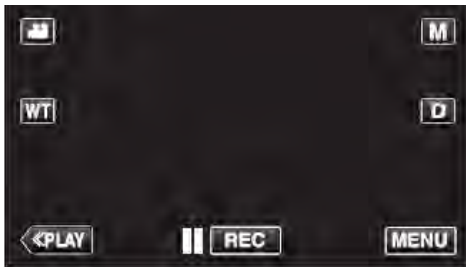

- 出現捷徑選單。

### 4 輕按捷徑選單中的“MENU”。



### 5 輕按“自動錄影”。



### 6 輕按“開”。



### 7 當拍攝對象在紅框內移動時，自動開始錄影。

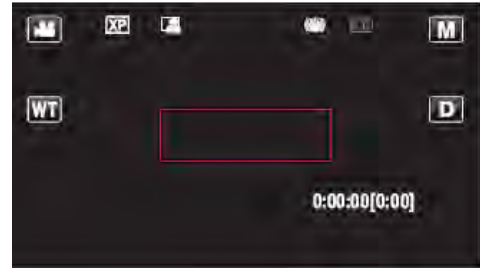

- 選單顯示顯示後 2 秒出現紅框。
- 在影片錄影模式下，只要紅框內仍有拍攝對象的運動（亮度變化），錄影就一直繼續。紅框內不再有拍攝對象的運動（亮度變化）時，會在 5 秒後停止錄影。
- 要手動停止影片錄影，按 **START/STOP** 鍵。不過，由於影片錄影停止後，“自動錄影”設定仍設在“開”上，所以一旦紅框內偵測到拍攝對象的運動（亮度變化），就會再次開始錄影。要取消“自動錄影”，把它設為“關”。

### 小心：

- 設定為“自動錄影”後，不能使用數位變焦、圖像穩定器和定時器功能。
- “自動錄影”不能與“延時錄影”一起使用。兩者都設定時，以“延時錄影”優先。
- 選擇“自動錄影”後，無法更改“相片大小”。選擇“自動錄影”前，先把它設好。
- 設為“自動錄影”後，無法使用自動關閉電源功能和省電模式。

### 註：

- 在影片錄影過程中，有 5 秒鐘沒有變化，錄影就會停止。
- 電源切斷時，沒有儲存“自動錄影”的設定。
- 紅框內拍攝對象的運動太快，或亮度變化太小時，可能不會開始錄影。
- 即使紅框內沒有運動，也會由於亮度變化而開始錄影。
- 變焦過程中無法開始錄影。



## 拍攝團體照（自拍定時器）

10 秒定時和臉部識別定時功能便於拍攝團體照。  
2 秒定時有助於預防按下快門鍵所引起的攝影機晃動。

**註：** \_\_\_\_\_





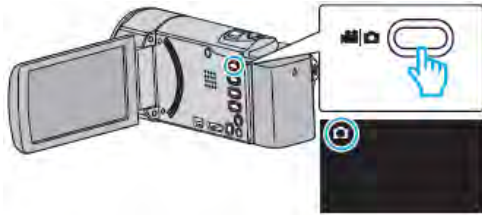

用自拍定時功能拍照時，建議使用三腳架。

“安裝三腳架” (p.21)

### 使用 2-/10-秒定時

#### 1 打開液晶顯示器。



- 查看錄影模式是不是 。
- 如果模式是  影片，則輕按錄影銀幕上的 ，顯示模式切換銀幕。  
輕按 ，把模式切換到相片。（您也可以使用本機機身的 / 鍵。）

#### 2 輕按“MENU”。





- 出現捷徑選單。

#### 3 輕按捷徑選單中的“MENU”。



#### 4 輕按“自拍定時”。



- 輕按“”或“”，向上或向下移動，擴大選擇範圍。
- 輕按“”，退出選單。

- 輕按 ，返回上一個畫面。

#### 5 輕按“2 秒”或“10 秒”。



#### 6 設定被攝對象的焦點。



- 焦點對準時，聚焦圖標會亮綠燈。

#### 7 拍攝相片。



- 計時器顯示，開始倒計時後開始拍攝。
- 要停止自拍定時，請再按一次 SNAPSHOT 鍵。

## 使用臉部識別自拍定時器

按 **SNAPSHOT** 鍵啟動臉部識別，並在第三人進入框架後 3 秒進行攝。

此功能有助於當您希望將攝影者拍進團體照裡時。

- 1 打開液晶顯示器，選擇相片模式。

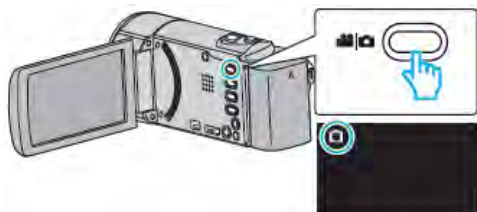

- 出現相片模式圖標。

- 2 輕按“MENU”。

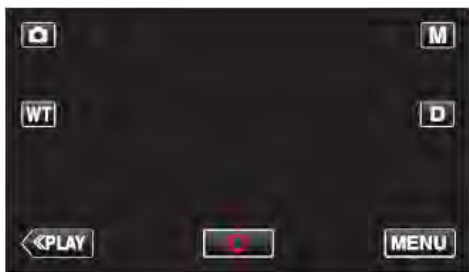

- 出現捷徑選單。

- 3 輕按捷徑選單中的“MENU”。



- 4 輕按“自拍定時”。



- 輕按“^”或“v”，向上或向下移動，擴大選擇範圍。
- 輕按“X”，退出選單。
- 輕按“>”，返回上一個畫面。

- 5 輕按“臉部檢知”。



- 6 確認每個人都面向著相機後，按 **SNAPSHOT** 鍵。



- 拍攝對象臉部周圍出現框架。
- 再次按下 **SNAPSHOT** 按鍵，開始 10 秒自拍。

- 7 攝影者進入框架。

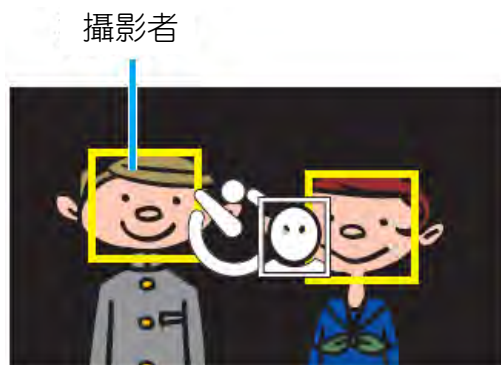

- 攝影者進入框架後 3 秒，釋放快門。
- 要停止自拍定時，請再按一次 **SNAPSHOT** 鍵。

**註：**

- 根據拍攝環境，“臉部檢知”功能可能無法偵測到面孔。

## 帶日期和時間錄製影片

您可以在錄製影片時帶上日期和時間。  
您想要儲存帶有日期和時間顯示的檔案時，可設定此項。(錄製後不能刪除日期和時間。)

### 1 打開液晶顯示器。

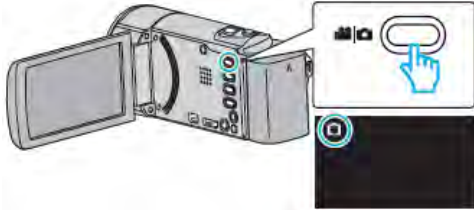

- 查看錄影模式是不是 。
- 如果模式是 相片，則輕按錄影銀幕上的 ，顯示模式切換銀幕。  
輕按 ，把模式切換到影片。(您也可以使用本機機身的 / 鍵。)

### 2 輕按“MENU”



- 出現捷徑選單。

### 3 輕按捷徑選單中的“MENU”。



### 4 輕按“錄影日期／時間”。

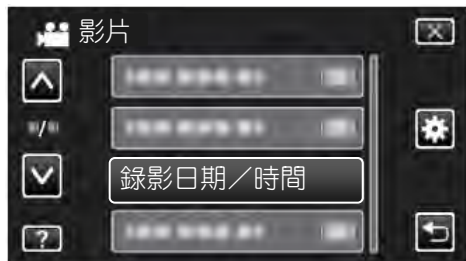

- 輕按“”或“”，向上或向下移動，擴大選擇範圍。
- 輕按 ，退出選單。
- 輕按 ，返回上一個畫面。

- 輕按此項時，會出現日期／時間錄製注意事項。

### 5 按下 START/STOP 鍵開始錄影。



- 在按 START/STOP 鍵，停止錄影。
- 要執行除錄影外的其他操作，則輕按 ，先取消錄影日期／時間模式。

### 小心：

- 錄製後不能刪除日期和時間。

## 檢查剩餘錄影時間

您可以查看 SD 卡上的剩餘錄影時間以及剩餘電池電量。

### 1 打開液晶顯示器。

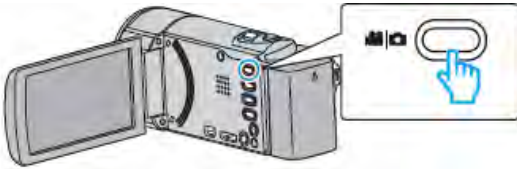

- 錄影模式可設為 影片或 相片。
- 如要在影片和相片之間切換模式，則在錄影銀幕上輕按 或 ，顯示模式切換銀幕。
- 輕按 或 ，分別切換到影片或相片模式。

### 2 按 INFO 鍵。



- 如果在相片模式下，請直接轉到第 4 步。

### 3 顯示剩餘錄影時間。



- 剩餘錄影時間只在影片錄影模式下顯示。
- 按 INFO 鍵，查看每個記錄媒體的剩餘錄影時間。
- 要顯示剩餘的電池電量，請輕按 。
- 連接交流電源供應器時，不會顯示 。
- 輕按 ，返回錄影模式。
- 要退出顯示，輕按 。

### 4 顯示剩餘電池電量。



- 如果是影片錄製，輕按 返回剩餘錄影時間顯示。如果是相片錄製，輕按返回錄影模式。
- 如要退出顯示，請按 INFO 按鍵或輕按 。

- 連接交流電源供應器時，不會顯示剩餘電力。

註：

- 您從剩餘攝影時間顯示輕按影片畫質，可以改為所需的影片畫質。

## 大約影片錄影時間

畫質	SDHC/SDXC 卡					
	4GB	8GB	16GB	32GB	48GB	64GB
<b>UXP</b>	20 分鐘	40 分鐘	1 小時 20 分鐘	2 小時 50 分鐘	4 小時 10 分鐘	5 小時 40 分鐘
<b>XP</b>	30 分鐘	1 小時	2 小時	4 小時	6 小時	8 小時 10 分鐘
<b>SP</b>	40 分鐘	1 小時 20 分鐘	2 小時 50 分鐘	5 小時 50 分鐘	8 小時 30 分鐘	11 小時 30 分鐘
<b>EP</b>	1 小時 40 分鐘	3 小時 30 分鐘	7 小時 10 分鐘	14 小時 40 分鐘	21 小時 30 分鐘	28 小時 50 分鐘
<b>SSW</b>	1 小時 20 分鐘	2 小時 40 分鐘	5 小時 30 分鐘	11 小時 20 分鐘	16 小時 40 分鐘	22 小時 20 分鐘
<b>SEW</b>	2 小時 50 分鐘	5 小時 40 分鐘	11 小時 30 分鐘	23 小時 30 分鐘	34 小時 30 分鐘	46 小時 10 分鐘

- 實際錄影時間可因拍攝環境而縮短。

## 大約相片數量（單位：拍攝張數）

相片大小	SDHC 卡			
	4GB	8GB	16GB	32GB
1920×1080(16:9)	3100	6500	9999	9999
1440×1080(4:3)	4200	8500	9999	9999
640×480(4:3)	9999	9999	9999	9999

- 在影片錄製或影片播放過程中擷取的相片按 1920×1080 大小儲存。

## 大約錄影時間（使用電池）

電池	實際錄影時間	連續錄影時間
BN-VG114U（隨附）	1 小時 5 分鐘	2 小時
BN-VG121U	1 小時 40 分鐘	3 小時 5 分鐘
BN-VG138U	3 小時	5 小時 30 分鐘

- 以上是“攝影燈”設為“關”以及“顯示器亮度”設為“3”（標準）時的數值。
- 如果使用變焦或反復停止錄影，實際錄影時間可能會縮短。  
（建議按三倍於預計錄影時間來備妥電池。）
- 錄影時間會因拍攝環境和用法而有所差異。
- 電池達到使用壽命時，即使充足電，錄影時間也會縮短。（請換上新電池。）







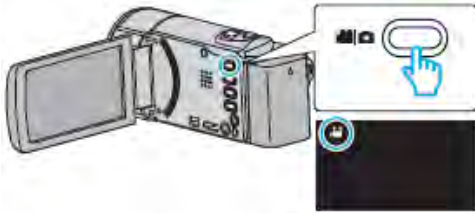

## 播放影片

您可以從索引畫面（縮圖顯示）選擇和播放錄好的影片。

### 1 打開液晶顯示器。





- 查看錄影模式是不是 。
- 如果模式是  相片，則輕按錄影銀幕上的 ，顯示模式切換銀幕。  
輕按 ，把模式切換到影片。（您也可以使用本機機身的 /  鍵。）

### 2 輕按 “<<PLAY”，選擇播放模式。



### 3 輕按檔案開始播放。



- 輕按  以暫停。
- 輕按 ，返回索引畫面。
-  出現在最後播放的圖像上。

## 影片播放的操作鍵

### 在索引畫面顯示過程中



	顯示	說明
①	影片/相片模式	在影片和相片模式之間切換。
②	日期	移到上一個/下一個日期
③	<	顯示上一個索引畫面（縮圖顯示） • 您也可使用變焦桿來進行同樣操作。
④	>	顯示下一個索引畫面（縮圖顯示） • 您也可使用變焦桿來進行同樣操作。
⑤	縮圖（檔案）	輕按縮圖-開始播放 向右輕擊-滑到右面，顯示上一個索引畫面（縮圖顯示） 向左輕擊-滑到左面，顯示下一個索引畫面（縮圖顯示）
⑥	<<REC	切換到錄影模式。
⑦		顯示索引畫面（縮圖顯示），執行刪除
⑨	MENU	顯示選單畫面

在影片播放過程中

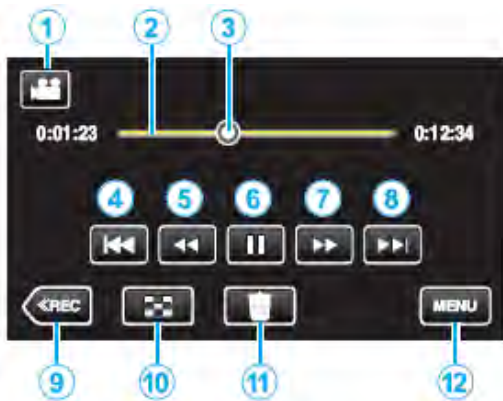

	顯示	說明
①	影片/相片模式	在影片和相片模式之間切換。
②	時間線軸	輕按隨機位置-移動到輕按的位置 向左或向右拖曳播放點-從新的位置開始播放
③	游標	顯示場景內目前預計播放位置
④	◀◀	回到場景開頭。如果輕按場景開頭，就會回到前一場景。 您也可使用變焦桿來進行同樣操作。
⑤	◀◀	向後搜尋(每按一次速度加快)
⑤	◀	向後慢放/按住開始向後慢速播放
⑥	▶	播放/暫停
⑦	▶▶	向前搜尋(每按一次速度加快)
⑦	▶	向前慢放/按住開始慢速播放
⑧	▶▶	前進到下一個場景 您也可使用變焦桿來進行同樣操作。
⑨	<<REC	切換到錄影模式。
⑩	◻	停止 (返回索引畫面)
⑪	🗑️	刪除目前播放的影片。
⑫	MENU	顯示選單畫面

註：

- 輕按或拖曳銀幕的操作區域。
- 如果本機不工作大約 5 秒鐘，銀幕上的操作按鍵就會消失。輕按銀幕，再次顯示操作按鍵。
- 您可以按錄影日期搜尋某個特定檔案。  
“按日期搜尋特定的影片/相片” (p.69)
- 播放過程中可在銀幕上顯示錄影日期時間。  
“顯示時間/日期” (p.135)

調整影片音量

您可以用變焦/音量桿控制音量。

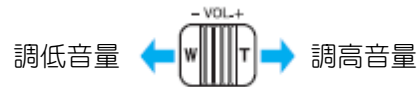

小心：

- 將重要的錄影資料做好備份。  
建議您把重要的錄製資料複製到 DVD 或其他記錄媒體上儲存。
- 本機是由微電腦控制的裝置。靜電放電、外部雜訊和干擾（來自電視、無線電等）可能會妨礙它的正常工作。在此情況下，關閉電源，然後拔下交流電源供應器，並取出電池。本機將重置。
- 將重要的錄製資料做好備份。  
-建議您把重要的錄製資料複製到 DVD 或其他記錄媒體上儲存。  
-JVC 對遺失的概不負責。

查看錄影日期和其他資訊

1 暫停播放，按 INFO 鍵。

您可以顯示所選檔案的錄影日期和持續時間。

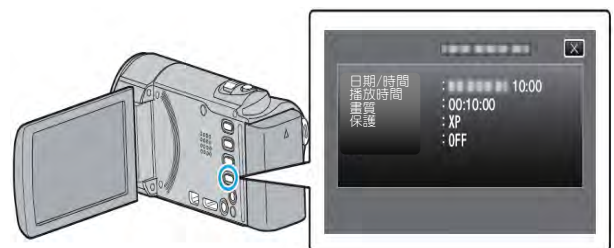

## 快速查看影片內容（摘要播放）

您可以播放已錄影片的摘要（摘要播放）。  
這在迅速查看影片內容時有用。

### 1 打開液晶顯示器。

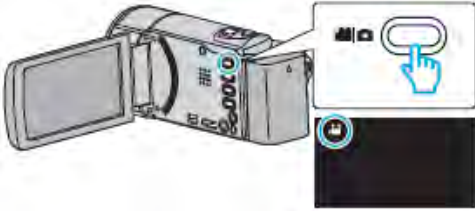

- 查看錄影模式是不是 。
- 如果模式是 相片，則輕按錄影銀幕上的 ，顯示模式切換銀幕。  
輕按 ，把模式切換到影片。（您也可以使用本機機身的 / 鍵。）

### 2 輕按“<<PLAY”，選擇播放模式。



### 3 輕按“MENU”。



### 4 輕按“摘要播放”。



### 5 輕按選擇摘要播放的日期。

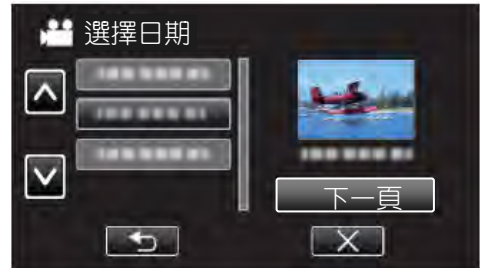

- 選擇日期後，輕按“下一頁”。
- 輕按“全部”時，將對所有日期執行摘要播放。
- 輕按“^”或“v”，向上或向下移動，擴大選擇範圍。
- 輕按“X”，退出選單。
- 輕按 ，退回前一頁選單。

### 6 選定摘要時間。



- 摘要播放的時間顯示根據錄製時間而變化。
- 選擇摘要時間後，“摘要播放”需要一點時間（2秒鐘以上）啟動，這時會顯示進度狀態。
- 摘要播放時間只供參考。

### 7 摘要播放開始。



- 輕按 以暫停。
- 輕按 ，返回索引畫面。
- 輕按“DIGEST”，返回正常播放畫面。
- 您可以在播放過程中輕按“MENU”，把摘要播放作為播放清單儲存。輕按“儲存至播放清單”，接著輕按“OK”。
- 影片播放中的操作  
“影片播放的操作鍵”（ p.64）







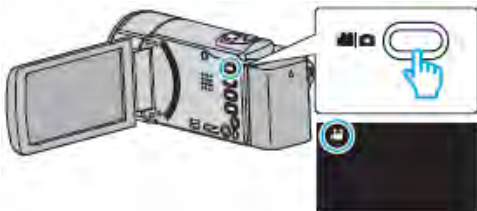

### 播放管理資訊毀損的影片

如果不正確操作錄製，比如在錄製過程中切斷電源，可能會損壞影片的管理資訊。您可以執行以下操作，播放管理資訊有缺陷的影片。

#### 1 打開液晶顯示器。



- 查看錄影模式是不是 。
- 如果模式是  相片，則輕按錄影銀幕上的 ，顯示模式切換銀幕。  
輕按 ，把模式切換到影片。(您也可以使用本機機身的 /  鍵。)

#### 2 輕按 “<<PLAY” ，選擇播放模式。



#### 3 輕按 “MENU” 。



#### 4 輕按 “播放其他檔案” 。



#### 5 輕按檔案開始播放。



“播放影片” (p.64)

#### 註：





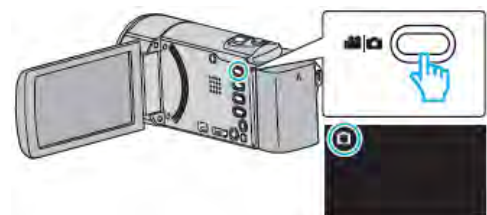

- 當管理資訊受損時，會在 EXTMOV 資料夾建立一個 MTS 檔案。
- 視受損檔案的情況而定，可能無法播放，或無法順暢播放。

### 播放相片

您可以經由索引畫面（縮圖顯示）選擇和播放已錄製的相片。

#### 1 打開液晶顯示器。



- 查看錄影模式是不是 。
- 如果模式是  影片，則輕按錄影銀幕上的 ，顯示模式切換銀幕。  
輕按 ，把模式切換到相片。(您也可以使用本機機身的 /  鍵。)

#### 2 輕按 “<<PLAY” ，選擇播放模式。

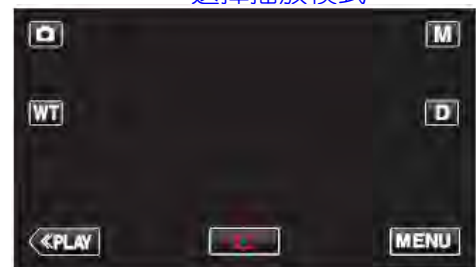

#### 3 輕按檔案開始播放。

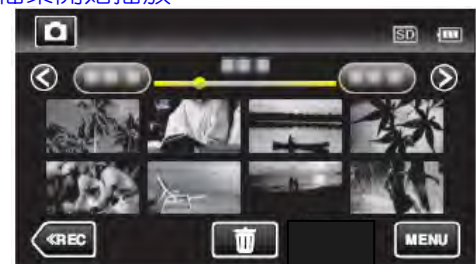

- 輕按 ，返回索引畫面。

## 相片播放的操作鍵

## 在索引畫面顯示過程中

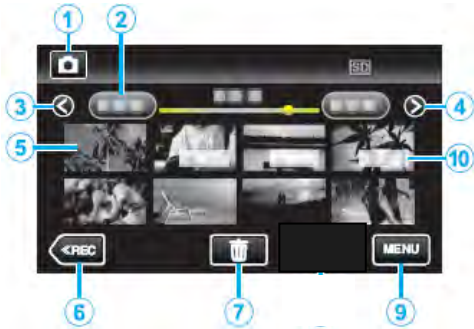

	顯示	說明
①	影片/相片模式	在影片和相片模式之間切換。
②	日期	移到上一個/下一個日期
③	<	顯示上一個索引畫面（縮圖顯示） 您也可使用變焦桿來進行同樣操作。
④	>	顯示下一個索引畫面（縮圖顯示） 您也可使用變焦桿來進行同樣操作。
⑤	檔案（相片）	輕按縮圖-開始播放 向右輕擊-滑到右面，顯示上一個索引畫面（縮圖顯示） 向左輕擊-滑到左面，顯示下一個索引畫面（縮圖顯示）
⑥	<<REC	切換到錄影模式。
⑦	🗑️	顯示索引畫面（縮圖顯示），執行刪除
⑨	MENU	顯示選單畫面
⑩	錄製日期	錄製日期（僅在每個日期的第一個檔案上顯示）

## 在播放相片時



	顯示	說明
①	影片/相片模式	在影片和相片模式之間切換。
②	📄	連續播放在 2 秒鐘內連續錄製或用連拍模式錄製的相片。
③	↶	向左旋轉（每次輕按旋轉-90°）
④	↷	向右旋轉（每次輕按旋轉 90°）
⑤	⏮	回到前一張相片 您也可使用變焦桿來進行同樣操作。
⑥	▶/⏸	開始/暫停幻燈片播放 “幻燈片播放”（☞p.69）
⑦	⏭	前進到下一張相片 您也可使用變焦桿來進行同樣操作。
⑧	<<REC	切換到錄影模式。
⑨	📄	恢復索引畫面
⑩	🗑️	刪除目前播放的相片。
⑪	MENU	顯示選單畫面

## 註：

- 輕按或拖曳銀幕的操作區域。
- 如果本機不工作大約 5 秒鐘，銀幕上的操作按鍵就會消失。輕按銀幕，再次顯示操作按鍵。
- 在播放過程中，您可以把相片向右或向左旋轉 90°。旋轉僅適用於銀幕上的顯示。
- 您可以按錄影日期搜尋某個特定檔案。在大量檔案中搜尋時很有用。  
“按日期搜尋特定的影片/相片”（☞p.69）

## 小心：

- 本機是由微電腦控制的裝置。靜電放電、外部雜訊和干擾（來自電視、無線電等）可能會妨礙它的正常工作。在此情況下，關閉電源，然後拔下交流電源供應器，並取出電池。本機將重置。



### 幻燈片播放

相片可作為幻燈片播放。

播放相片期間輕按 **▶**，開始幻燈片播放。



“相片播放的操作鍵” (☞ p.68)

#### 註：

- 可增加幻燈片播放中的轉場效果。  
“幻燈片放映效果” (☞ p.138)

### 按日期搜尋特定的影片／相片

當錄好的影片和相片數量龐大時，很難經由索引畫面找到所需的檔案。

你可以用搜尋功能找到您要的檔案。

您可以按錄影日期搜尋和播放影片或相片。

1 輕按 “MENU”。



- 在影片和相片模式下都可以進行搜尋。  
\*圖中為影片模式。

2 輕按 “搜尋日期”。

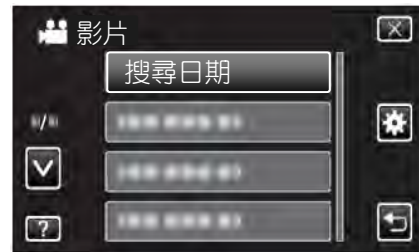

3 輕按錄影日期，然後輕按 “下一項”。



- 再次輕按，取消選定的日期。

4 輕按檔案開始播放。



- 您可以在影片模式下選擇影片，在相片模式下選擇相片。
- 僅顯示在選定日期錄製的影片。
- 輕按 **×**，即可停止搜尋並返回索引畫面（縮圖顯示）

刪除所選日期的檔案。：

在索引畫面（縮圖顯示）上輕按 **☒**，刪除不需要的檔案。

“刪除不需要的檔案” (☞ p.74)

## 連接電視並在電視(TV)上觀看

您可以將本機與電視連接進行播放。電視的影片畫質因電視機類型及相連的電纜而異。選擇最適合您電視機的端子。

- 另請參閱所用電視機的使用說明書。
- “經由 HDMI 迷你端子連接” (☞p.70)
- “經由 AV 端子連接” (☞p.71)
- 要在電視上顯示日期和時間，“顯示時間／日期”和“在 TV 上顯示”均需設為“開”。
- “顯示時間／日期” (☞p.135)
- “在 TV 上顯示” (☞p.146)

## 影像在電視機上顯示不自然

故障	措施
影像在電視機上沒有正確顯示。	<ul style="list-style-type: none"> <li>● 斷開電纜並重新連接。</li> <li>● 關閉本機並再次啟動。</li> <li>● 剩餘電池電量低時，可能無法正常顯示影像。請使用交流電源供應器。</li> </ul>
影像垂直拉長於電視機上。	<ul style="list-style-type: none"> <li>● 在“共用”選單中把“影像輸出”設為“4:3”。</li> </ul> “影像輸出” (☞p.147)
圖像水平拉寬於電視機上。	<ul style="list-style-type: none"> <li>● 對電視畫面作出對應的調整。</li> </ul>
圖像色彩看起來怪怪的。	<ul style="list-style-type: none"> <li>● 對電視畫面作出對應的調整。</li> </ul>
HDMI-CEC 功能未能正常工作，且電視機未與本機配合動作。	<ul style="list-style-type: none"> <li>● 電視機的操作因規格而異，即使是相容 HDMI-CEC 的電視機也不例外。因此，不能保證本機的 HDMI-CEC 功能能與所有電視機配合使用。在此情況下，把“HDMI 控制”設為“關”。</li> </ul> “HDMI 控制” (☞p.148)
畫面語言已改變。	<ul style="list-style-type: none"> <li>● 當您用 HDMI 迷你電纜把本機與語言設定不同的電視機連接時，可能會出現這種情況。</li> </ul>

### 小心：

- 操作檔案時，不要取出記錄媒體或進行任何其他操作（比如關閉電源）。此外，務必使用隨附的交流電源供應器，這是因為，如果操作過程中電池用完，記錄媒體上的資料可能會損壞。如果記錄媒體的資料損壞，那麼將記錄媒體格式化，即可再次使用該媒體。

## 經由 HDMI 迷你端子連接

如果您使用的是高畫質電視，您可以將它連接到 HDMI 迷你端子來表現 HD 畫質。

- 可以使用另購的高速 HDMI 迷你電纜，連接攝影機 HDMI 迷你端子及電視 HDMI 端。
- 另請參閱所用電視機的使用說明書。

### 1 連接至電視機。



- 按 **電源** 鍵約 2 秒鐘，關閉攝影機再連接 HDMI 電纜。

### 2 把交流電源供應器與本機連接。

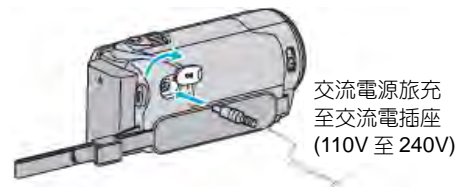

### 3 按電視機上的外部輸入鍵，經由連接的端子切換到本機的輸入。



### 4 播放檔案。



“播放影片” (☞p.64)

“播放相片” (☞p.67)

### 註：

- 根據連接，更改“HDMI 輸出”中的設定。“HDMI 輸出” (☞p.147)
  - 經由 HDMI 迷你電纜連接電視時，依據連接的電視機而定，影像和聲音可能無法正確輸出。此時，請進行如下操作。
- 1) 斷開 HDMI 迷你電纜，並再次連接。

2)關閉本機並再次啟動。

- 有關電視機或連接方法的問題，請與電視機製造商聯絡。

### 經由 HDMI 與電視機搭配操作

用 HDMI 迷你電纜將本機與啟用 HDMI-CEC 的電視機連接，可以執行與電視相關的動作。

- HDMI-CEC（消費電子控制）是一項工業標準，使經由 HDMI 電纜連接的 HDMI-CEC 相容設備具有互通性。

註：

- 並非所有由 HDMI 控制的設備都符合 HDMI-CEC 標準。與這些設備連接時，本機的 HDMI 控制功能不工作。
  - 不保證本機能與啟用 HDMI-CEC 的設備搭配使用。
  - 根據每種啟用 HDMI-CEC 的設備的規格而定，有些功能可能無法在本機上使用。（詳見電視機的使用說明書。）
  - 有些連接設備可能會發生意外的運作現象。在此情況下，把“HDMI 控制”設為“關”。
- “HDMI 控制” (☞p.148)

### 準備

- 用 HDMI 迷你電纜連接本機與電視機。  
“經由 HDM 迷你端子連接” (☞p.61)
  - 打開電視機，把 HDMI-CEC 相關設定設為“開”。  
（詳見電視機的使用說明書。）
  - 打開本機，把“共用”選單中“HDMI 控制”設為“開”。
- “HDMI 控制” (☞p.148)

### 操作方法 1

- 1 打開本機。
- 2 選擇播放模式。
- 3 連接 HDMI 迷你電纜。
  - 打開本機時，電視機自動打開，並切換到 HDMI 輸入模式。

### 操作方法 2

#### 1 關閉電視機

- 本機自動關閉。

註：

- 根據連接的電視而定，本機的顯示語言自動切換到本機打開時，電視機選定的語言。  
（只有在本機支援為電視機所選語言的情況下，這一點才有效。）如果本機所用語言不同於電視機顯示語言，則將“HDMI 控制”設為“關。”
- 即使更改本機的顯示語言，電視機的顯示語言也不會自動切換。
- 當連接擴大機和調諧器等設備時，這些功能可能無

法正確工作。把“HDMI 控制”設為“關”。

- 如果 HDMI-CEC 不能正常工作，則關閉本機，然後再打開。

### 經由 AV 端子連接

用隨附的 AV 電纜連接到 AV 端子，即可在電視機上播放影片。

- 另請參閱所用電視機的使用說明書。

#### 1 連接至電視機。

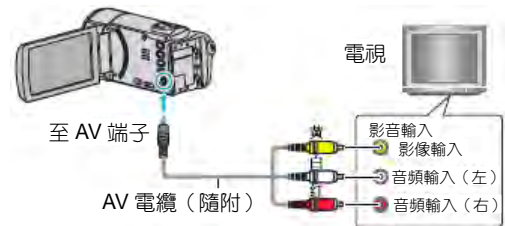

- 按 鍵約 2 秒鐘，關閉攝影機再連接 HDMI 電纜。

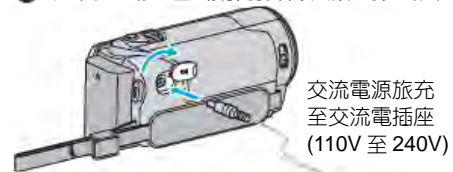

- 3 按電視機上的外部輸入鍵，經由連接的端子切換到本機的輸入。



- 4 播放檔案。



“播放影片” (☞p.64)

“播放相片” (☞p.67)

註：

- 有關電視機或連接方法的問題，請與電視機製造商聯絡。

## 播放清單的播放

播放您所建立的播放清單。

### 1 打開液晶顯示器。

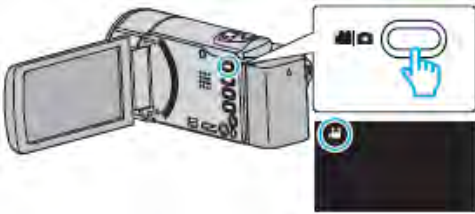

- 查看錄影模式是不是 。
- 如果模式是 相片，則輕按錄影銀幕上的 ，顯示模式切換銀幕。  
輕按 ，把模式切換到影片。
  - 你也可以使用機身上的 / 來切換。
    - ：影片模式
    - ：相片模式

### 2 輕按 “<<PLAY”，選擇播放模式。



### 3 輕按 “MENU”。



### 4 輕按 “清單播放”。

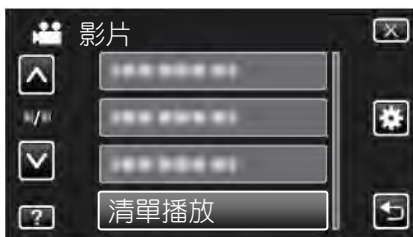

### 5 輕按選擇播放清單。



- 播放清單開始播放。  
“播放影片( p.64)”
- 輕按“^”或“v”，向上或向下移動，擴大選擇範圍。
- 輕按 ，返回清單索引畫面。
- 輕按“檢查”，並選擇播放清單，查看其內容。  
核對完後，輕按 。
- 帶有 **DIGEST** (摘要播放) 圖標的播放清單是在摘要播放過程中所建立的播放清單。

建立播放清單

“從錄好的影片中建立播放清單” ( p.81)



### 播放在本機上所建立的 DVD 或藍光光碟

用本機備份功能所建立的 DVD 或藍光光碟，可另購帶播放功能的 DVD 燒錄器（僅限 DVD）如 CU-VD50TW 或普通的 DVD 或藍光播放機在電視上播放。連接有播放功能的另購 DVD 燒錄器，也能在本機上播放 DVD。

“用 DVD 燒錄器播放” (p.92)

“用外接藍光燒錄器播放” (p.100)

- 有關如何在普通的 DVD 或藍光播放機上播放的詳情，請參閱播放機的說明手冊。

光碟 播放設備	DVD 光碟 (AVCHD 格式)	藍光光碟
連接本機的 DVD 燒錄器	✓	-
BD 燒錄器（外 接藍光驅動器） 連接本機	✓	✓
DVD 播放機/ DVD 錄影機	✓*	-
藍光播放器/ 藍光錄影機	✓*	✓
有播放功能的 DVD 燒錄器 (CU-VD50TW)	✓	-

\* 僅適於與 AVCHD 相容的設備

#### 小心：

- 以 AVCHD 格式燒錄的 DVD，不可以在標準畫質的 DVD 播放機上播放。並可能無法從播放機上取出光碟。

### 在藍光或 DVD 播放機上進行摘要播放

您可以播放已燒錄的光碟中每段影片場景數秒鐘。

- 把燒錄好的光碟裝入播放機。
- 在電視機上選擇“摘要播放”。
  - 摘要會開始連續播放。



（本機上不出現該畫面。）

#### 註：

到正常播放／到索引選單

1) 進行摘要播放期間，按播放機遙控器上的頂層選單鍵。

2) 選擇所需項目。

- 用隨附的 Everio MediaBrowser 4 軟體來燒錄光碟，沒有“摘要播放”選單。
- 將本機連接 DVD 燒錄器或外接藍光燒錄器進行播放時，摘要播放功能不起作用。



## 刪除不需要的檔案

當記錄媒體上的空間所剩無幾時，可以刪除不需要的影片和相片。

刪除檔案後，可以恢復記錄媒體的容量。

“刪除目前播放的檔案” (p.74)

“刪除選定的檔案” (p.74)

註：

- 刪掉的檔案無法恢復。
- 當播放清單中的檔案被刪除時，播放清單會改變。
- 受保護的檔案無法刪除。

刪除檔案前取消保護。

“保護檔案” (p.75)

- 一定要把重要的檔案備份到電腦上。

“備份所有檔案” (p.111)

## 刪除目前播放的檔案

刪除目前播放的檔案。

小心：

- 刪掉的檔案無法恢復。



- 1 輕按 。

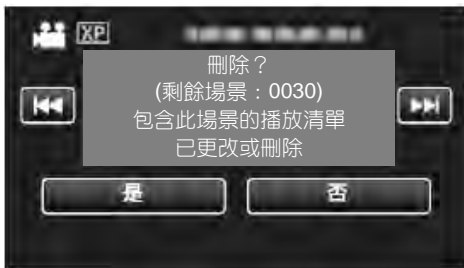

- 儘管上圖只顯示影片模式，但相片模式也適用。

- 2 輕按“是”。



- 輕按  /  選擇上一個或下一個檔案。
- 沒有剩餘檔案時，畫面返回到索引畫面。

## 刪除選定的檔案

刪除選定的檔案



小心：

- 刪掉的檔案無法恢復。

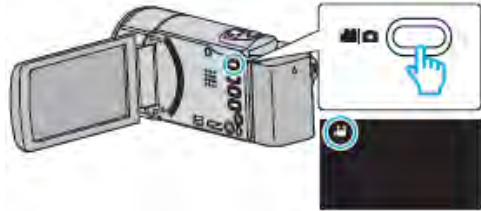
- 1 打開液晶顯示器。



- 2 輕按  或  選擇影片或相片模式。

- 你也可以使用機身上的  /  來切換。

：影片模式

：相片模式

- 3 輕按“<<PLAY”，選擇播放模式。



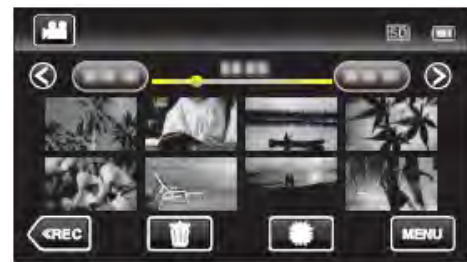

- 儘管此圖像中顯示影片模式，但同樣的操作也適用於相片模式。

- 4 輕按 。



- 5 輕按刪除的檔案。



-  出現在選定的檔案上。  
要去除一個檔案的 ，請再次輕按此檔案。
- 輕按“全選”，選擇所有檔案。
- 輕按“取消全選”，取消全部選定。

- < 群組檔案 >



- 6 輕按“確定”。



- 7 輕按“執行”，確認刪除。



- 完成刪除後，輕按“OK”
- 如要取消刪除，則輕按“離開”。

## 保護檔案

經由保護檔案，防止無意中刪除重要的影片／相片。

“保護／取消保護目前顯示的檔案” (p.75)

“保護／取消保護選定檔案” (p.76)

**小心：**

- 在格式化記錄媒體時，即使受保護的檔案也會被刪除。

### 保護／取消保護目前顯示的檔案

保護目前顯示的檔案或取消其保護。

- 1 輕按“MENU”。



- 2 輕按“保護／取消”。



- 3 輕按“是”。

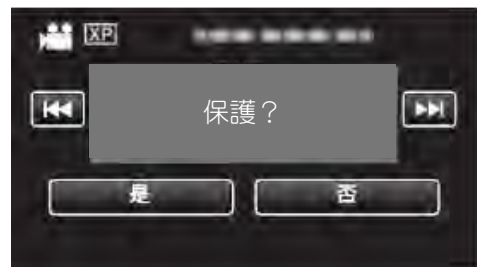

- 輕按◀/▶選擇上一個或下一個檔案。
- 設定完成後，輕按“OK”。



## 保護／取消選定的檔案

保護所選檔案或取消其保護。

### 1 打開液晶顯示器。



### 2 輕按 或 選擇影片或相片模式。

- 你也可以使用機身上的  /  來切換。

：影片模式

：相片模式

### 3 輕按 “<<PLAY”，選擇播放模式。



### 4 輕按 “MENU”。



### 5 輕按 “保護／取消”。



### 6 輕按要保護或取消保護的檔案。



- ✓ 出現在選定的檔案上。



要去除一個檔案的 ✓，請再次輕按此檔案。

- 已經設保護的檔案上顯示  和 ✓。
- 如要取消檔案的保護，則輕按檔案，去除 ✓。
- 輕按 “全選”，選擇所有檔案。
- 輕按 “取消全選”，取消全部選定。
- < 群組的檔案 >。



### 7 輕按 “確定”，完成設定。







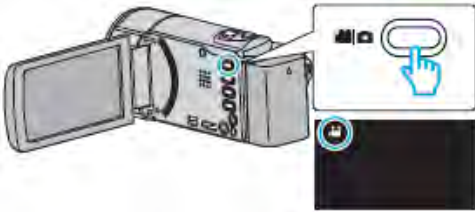

- 保護標誌  出現在選定檔案上。
- 保護標誌  從取消選定的檔案上消失。

## 在播放過程中，在影片中擷取相片

您可以在錄好的影片中擷取您喜歡的場景相片。

### 1 打開液晶顯示器。



- 查看錄影模式是不是 。
- 如果模式是  相片，則輕按錄影銀幕上的 ，顯示模式切換銀幕。  
輕按 ，把模式切換到影片。(您也可以使用本機機身的 /  鍵。)

### 2 輕按“<<PLAY”，選擇播放模式。



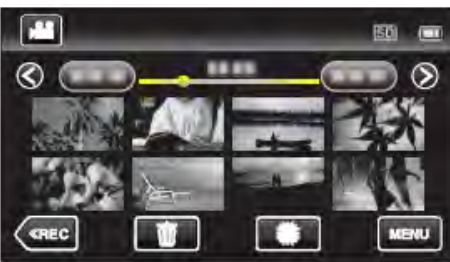

### 3 輕按需要的影片。



### 4 在播放過程中，在想要的場景上輕按暫停 II。



- 暫停影片後，您可以輕按向前慢放  和向後慢放 ，微調擷取點。

### 5 按快照鍵。

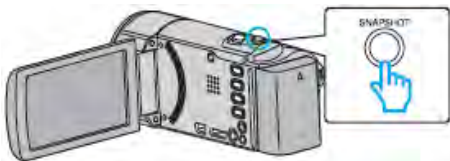

### 註：

- 擷取的相片大小為 1920×1080。
- 擷取的相片儲存在播放影片的媒體中。



## 擷取影片中的需要部分（修剪）

選擇所需的部分影片，儲存為一個新的影片檔案。

- 原來的影片仍在其現有的位置上。

### 1 打開液晶顯示器。

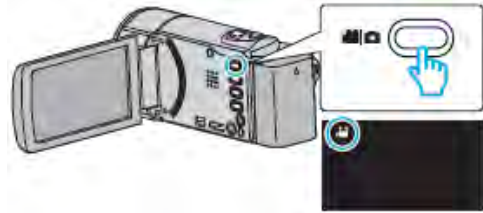

- 查看錄影模式是不是 。
- 如果模式是 相片，則輕按錄影銀幕上的 ，顯示模式切換銀幕。  
輕按 ，把模式切換到影片。（您也可以使用本機機身的 / 鍵。）

### 2 輕按 “<<PLAY” ，選擇播放模式。



### 3 輕按 “MENU” 。



### 4 輕按 “修剪” 。



### 5 輕按要編輯的影片。





6 輕按 **II**，在需要的起點暫停播放，然後輕按 “A”。

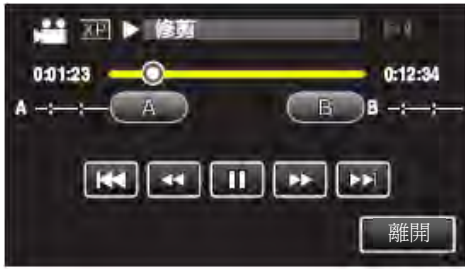

- 輕按 “A” 時，起點被設定。
- 設定起點後，輕按 **▶**，繼續播放。

7 輕按 **II**，在需要的終點暫停播放，然後輕按 “B”。

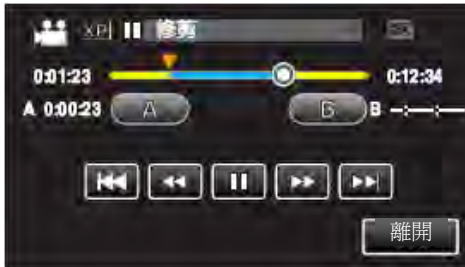

- 輕按 “B” 時，終點被設定。
- 如果重設起點或終點，在需要的場景（位置）輕按 “A” 或 “B”。

8 輕按 “確定”。

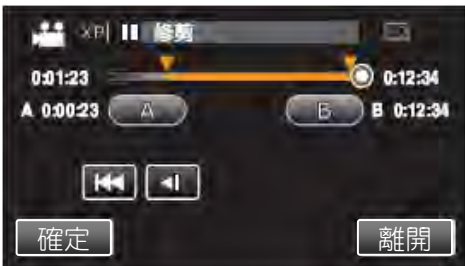

- 輕按 “確定” 時，確認修剪區域。

9 輕按 “是”。

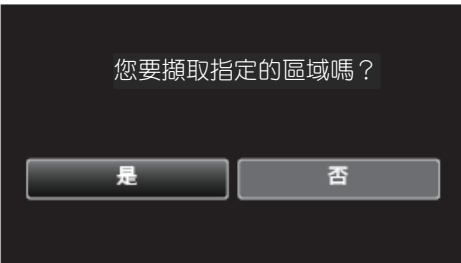

- 完成複製後，輕按 “OK”。
- 複製完成時，將複製好的檔案添加到索引畫面。

註：分割點可能稍微偏離選定的場景。

## 擷取要上傳到 YouTube 的影片

擷取並複製要上傳到 YouTube 的部分已錄影片（最多 15 分鐘），把它另存為 YouTube 影片。

1 打開液晶顯示器。

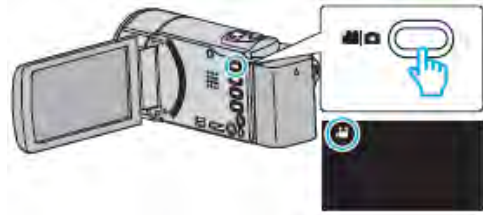

- 查看錄影模式是不是 **▶**。
- 如果模式是 **📷** 相片，則輕按錄影銀幕上的 **📷**，顯示模式切換銀幕。  
輕按 **▶**，把模式切換到影片。（您也可以使用本機機身的 **▶/📷** 鍵。）

2 輕按 “<<PLAY”，選擇播放模式。



3 輕按 “MENU”。



4 輕按 “上傳設定”。

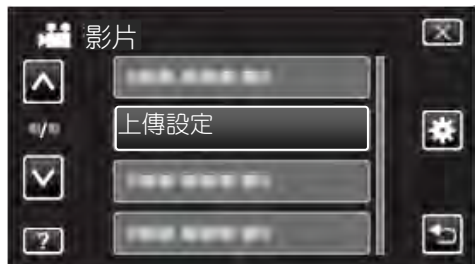

5 輕按要編輯的影片。



## 6 輕按“修剪”。

- 不需要修剪時，輕按“不要修剪”。

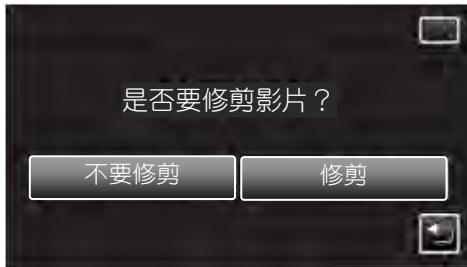

- 如果所選影片超過 15 分鐘，則有必要進行修剪。

## 7 輕按 II，在需要的起點暫停播放，然後輕按“A”。



## 8 輕按 II，在需要的終點暫停播放，然後輕按“B”。



- 如要重設起點或終點，在需要的場景（位置）輕按“A”或“B”。
- 擷取用於 YouTube 的影片時，時間不能超過 15 分鐘。

## 9 輕按“確定”。

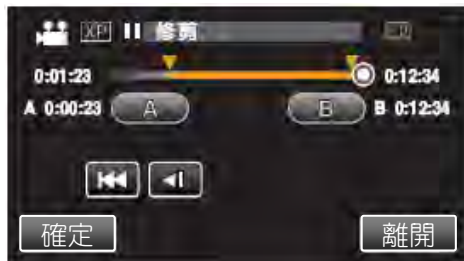

## 10 輕按“是”。

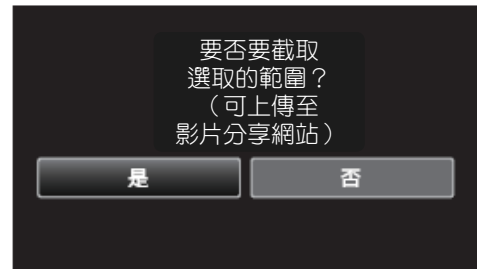

- 完成複製後，輕按“OK”。
- 複製完成時，將複製好的檔案添加到索引畫面。
- 要退出上傳設定，在上傳設定畫面上輕按“取消”。

### 註：

分割點可能稍微偏離選定的場景。

## 把影片上傳到 YouTube

您可以用隨附的軟體 Everio MediaBrowser 4，把影片上傳到 YouTube。在電腦上安裝軟體，並連接本機與電腦。

- 如需有關如何使用軟體的詳細說明，請參閱幫助檔案。

“複製到 Windows 電腦” (p.109)

上傳影片遇到問題：

- 檢查一下您是否在 YouTube 上建立了一個帳戶。(您需要有一個 YouTube 帳戶，才能向 YouTube 上傳檔案。)
- 參閱“Q&A”、“最新資訊”、“下載資訊”等，點擊隨附軟體 Everio MediaBrowser 4 “幫助檔案中的最新產品資訊”。

## 從錄好的影片中建立播放清單

從錄好的影片中選取您喜愛的影片，在此基礎上建立的清單，稱為播放清單。經由建立播放清單，您可以按喜歡的順序僅僅播放您喜歡的影片。即使登錄到播放清單中，原來的影片檔案也仍還在原處。

- 建立新的播放清單
  - “用選出的檔案建立播放清單” (p.81)
  - “按日期建立播放清單” (p.82)
- 編輯或刪除已建立的播放清單
  - “編輯播放清單” (p.83)
  - “刪除播放清單” (p.84)

**註：**

刪除或移動影片檔案時，該檔案也會從播放清單中除去。

### 用所選檔案建立播放清單

逐一安排檔案，建立播放清單。

1 打開液晶顯示器。



- 查看錄影模式是不是 。
- 如果模式是 相片，則輕按錄影銀幕上的 ，顯示模式切換銀幕。  
輕按 ，把模式切換到影片。
- 你也可以使用機身上的 / 來切換。  
：影片模式  
：相片模式

2 輕按 “<<PLAY” ，選擇播放模式。



3 輕按 “MENU” 。



4 輕按 “編輯清單” 。



5 輕按 “新增清單”

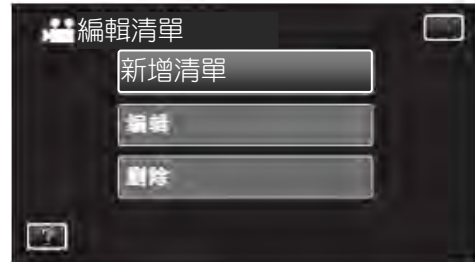

6 輕按 “從場景建立” 。

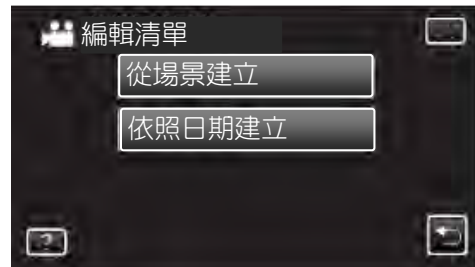

7 輕按要添加到播放清單的影片。

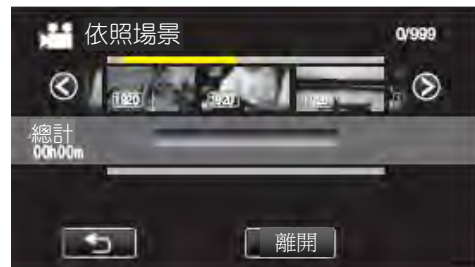

- ▶ 出現在選定的影片上。
- 再次輕按選定的影片，以便查看該影片。核對完後，輕按 。
- 1920 表示影片的大小。
- 輕按 或移動變焦桿，顯示上一個 / 下一個影片。

8 輕按 “加入” ，將影片插入到下半部分。

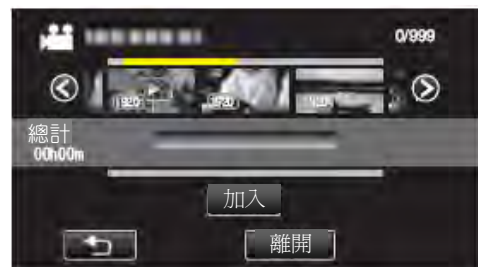



- 重複第 7-8 步，安排播放清單中的影片。
- 輕按 </>，滾動翻閱影片清單（上行）。
- 要更改影片在播放清單中的位置（下行），則在第 7 步後用 </> 選擇插入點，並輕按“加入”。
- 插入的影片被選定後，出現 ▶。
- 再次輕按選定的影片，以便查看該影片。核對完後，輕按 ⊞。
- 1920 表示影片的大小。

#### 9 安排好後，輕按“儲存”。



#### 10 輕按“是”。

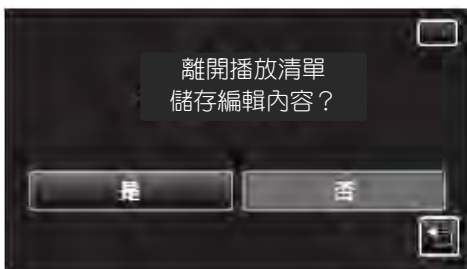

#### 註：

- 在每個銀幕上輕按 ×，退出選單。

### 按日期建立播放清單

按錄影日期安排多個檔案，建立播放清單。

#### 1 打開液晶顯示器。

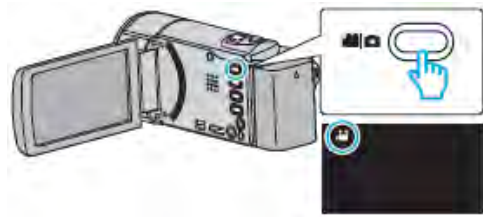

- 查看錄影模式是不是 。
- 如果模式是 相片，則輕按錄影銀幕上的 ，顯示模式切換銀幕。輕按 ，把模式切換到影片。（您也可以使用本機機身的 / 鍵。）

#### 2 輕按“<<PLAY”，選擇播放模式。



#### 3 輕按需要的影片。

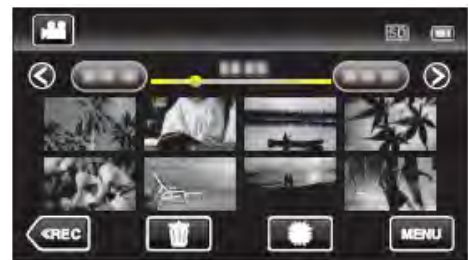

#### 4 輕按“編輯清單”。

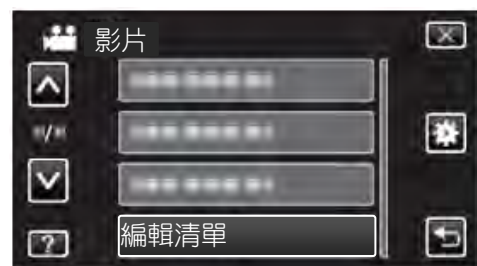

#### 5 輕按“新清單”

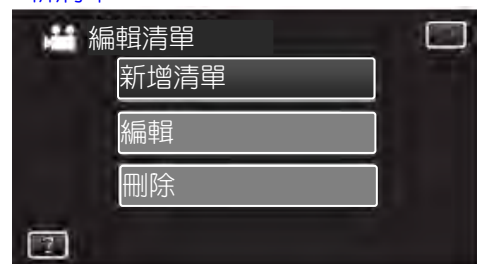

6 輕按“按日期建立”。

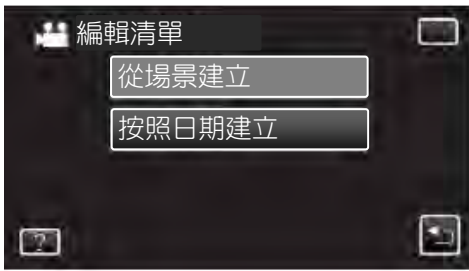

7 輕按這天的影片，以便添加到播放清單上。

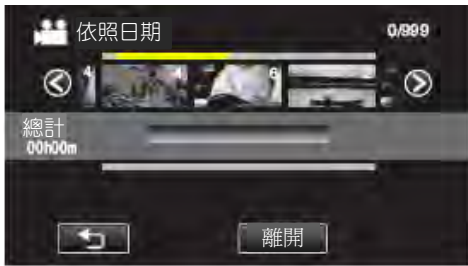

- 出現在選定的影片上。
- 再次輕按選定的影片，查看同一天的所有影片。查看完後，輕按↵。
- 輕按</>或移動變焦桿，顯示上一個/下一個影片。
- 影片上的數字表示當天錄製的影片數量。

8 輕按“加入”，將影片插入到下半部分。



- 重複第 7-8，安排播放清單中的影片。
- 輕按</>，滾動翻閱影片清單（上行）。
- 要更改影片在播放清單中的位置（下行），則在第 7 步後用</>選擇插入點，並輕按“加入”。
- 插入的影片被選定後，出現▶。
- 再次輕按選定的影片，查看同一天的所有影片。查看完後，輕按↵。

9 安排好後，輕按“儲存”。



10 輕按“是”。

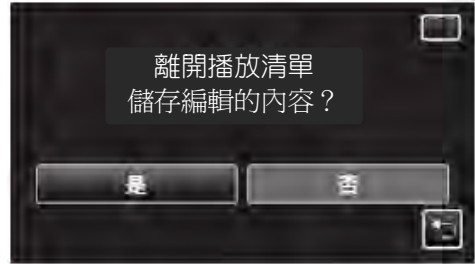

註：

在每個銀幕上輕按×，退出選單。

編輯播放清單

你可以更改已建立的播放清單的內容。但是，不能更改由摘要播放建立的播放清單。

1 打開液晶顯示器。

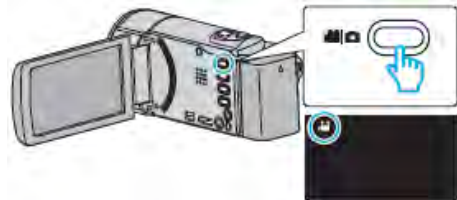

- 查看錄影模式是不是👤。
- 如果模式是📷相片，則輕按錄影銀幕上的📷，顯示模式切換銀幕。輕按👤，把模式切換到影片。（您也可以使用本機機身的👤/📷鍵。）

2 輕按“<<PLAY” ，選擇播放模式。



3 輕按“MENU”。



4 輕按“編輯清單”。

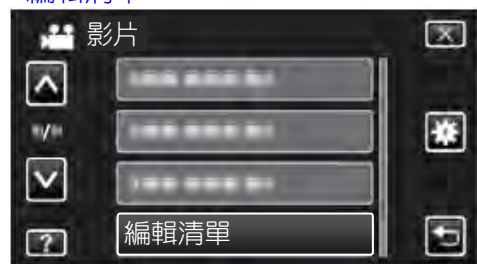



## 5 輕按“編輯”。

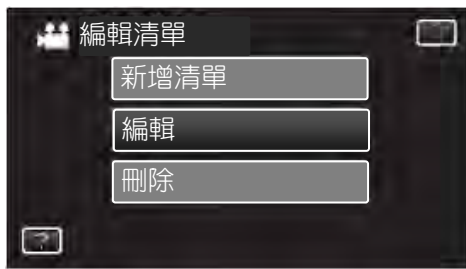

## 6 輕按編輯的播放清單，並輕按“下一頁”。



## 7 輕按影片（上行），安排播放清單中的順序。



- 出現在選定的影片上。
- 再次輕按選定的影片，查看同一天的所有影片。查看完後，輕按 $\square$ 。
- 輕按 $\leftarrow/\rightarrow$ 或移動變焦桿，顯示上一個/下一個影片。
- 如要刪除播放清單中的影片（下行），則輕按影片，然後輕按“取消”。
- 輕按 $\leftarrow/\rightarrow$ ，滾動翻閱影片清單（下行）。
- $1920$ 表示影片的大小。

## 8 輕按“加入”，將影片插入到下半部分。



- 重複第 7-8，安排播放清單中的影片。
- 輕按 $\leftarrow/\rightarrow$ ，滾動翻閱影片清單（上行）。
- 要更改影片在播放清單中的位置（下行），則在第 7 步後用 $\leftarrow/\rightarrow$ 選擇插入點，並輕按“加入”。
- 插入的影片被選定後，出現 $\blacktriangleright$ 。
- 再次輕按選定的影片，以便查看該影片。查看完後，輕按 $\square$ 。
- $1920$ 表示影片的大小。

## 9 安排好後，輕按“儲存”。

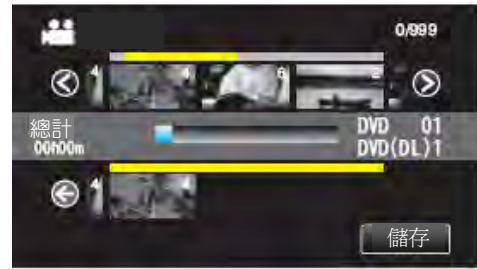

## 10 輕按“是”。

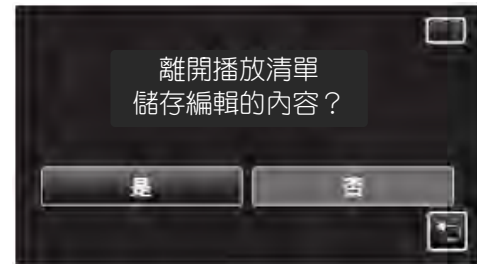

## 註：

- 在每個銀幕上輕按 $\times$ ，退出選單。

## 刪除播放清單

刪除您已經建立的播放清單。

## 1 打開液晶顯示器。

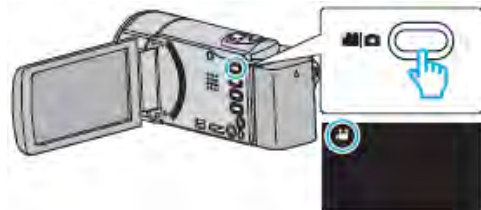

- 查看錄影模式是不是 $\text{CAM}$ 。
- 如果模式是 $\text{CAM}$ 相片，則輕按錄影銀幕上的 $\text{CAM}$ ，顯示模式切換銀幕。輕按 $\text{CAM}$ ，把模式切換到影片。（您也可以使用本機機身的 $\text{CAM}/\text{CAM}$ 鍵。）

## 2 輕按“&lt;&lt;PLAY”，選擇播放模式。



## 3 輕按“MENU”。

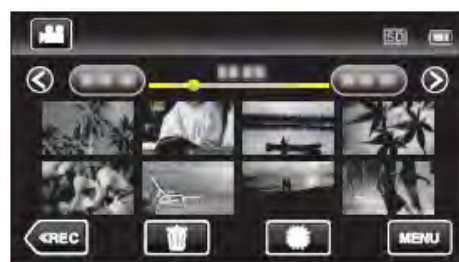

4 輕按“編輯播放清單”。



5 輕按“刪除”。

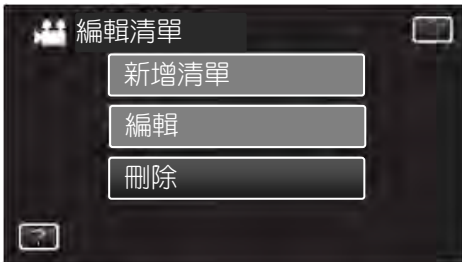

6 輕按要刪除的播放清單，並輕按“下一頁”。



- 選擇“全部刪除”時，將刪除所有已經建立的播放清單。

7 輕按“是”，確認刪除。

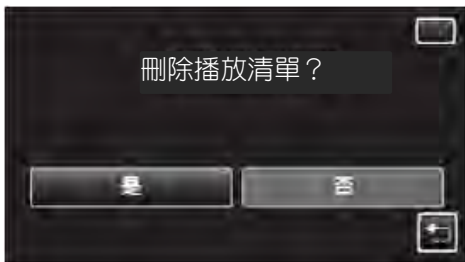

- 刪除後，輕按“OK”。
- 完成刪除後，畫面回到刪除播放清單選項畫面。

註：

- 在每個銀幕上輕按×，退出選單。

## 用 DVD 燒錄器建立(燒錄)光碟

您可以用另購的 DVD 燒錄器將錄好的檔案複製到光碟上或播放建立好的光碟。

### 相容的 DVD 燒錄器

產品名稱	說明
DVD 燒錄器 • CU-VD3TW	• 不用電腦，將本機上錄製的影像複製到 DVD 上。
DVD 燒錄器 • CU-VD50TW	• 與電腦連接時，能建立 DVD，並如同外部 DVD 驅動器。此外，將 CU-VD50TW 與電視機連接，能播放建立好的 DVD。

### 用 DVD 燒錄器建立光碟

#### ■ DVD 燒錄器的準備

“準備 DVD 燒錄器(CU-VD3TW)” (p.86)

“準備 DVD 燒錄器(CU-VD50TW)” (p.86)

#### ■ 複製到光碟上

“複製所有檔案” (p.87)

“按日期複製檔案” (p.88)

“複製選定的播放清單” (p.90)

“複製選定的檔案” (p.91)

#### ■ 其他操作

“用 DVD 燒錄器播放” (p.92)

註：

- 在本機上燒錄的光碟均以 AVCHD 格式儲存。在 AVCHD 相容設備（如藍光錄影機）上播放。此外，無法用 DVD-Video 格式建立光碟。
- 在 UXP 模式下錄製的圖像無法複製到 DVD 燒錄器。
- 有很多檔案要備份時，完成備份可能需要一點時間。存取指示燈閃爍，表示運轉中，此時稍等片刻。
- 日期和時間資訊儲存為所建立光碟中的字幕。

## 準備 DVD 燒錄機(CU-VD3TW)

- 1 從本機上取下交流電源供應器和電池。
- 2 打開液晶顯示器。

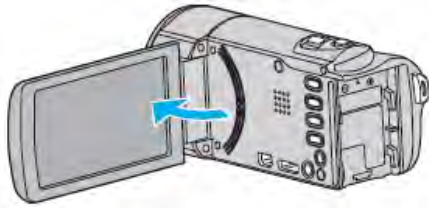

- 3 連接 USB 電纜和交流電源供應器。
  - 按 鍵約 2 秒鐘，關閉攝影機。

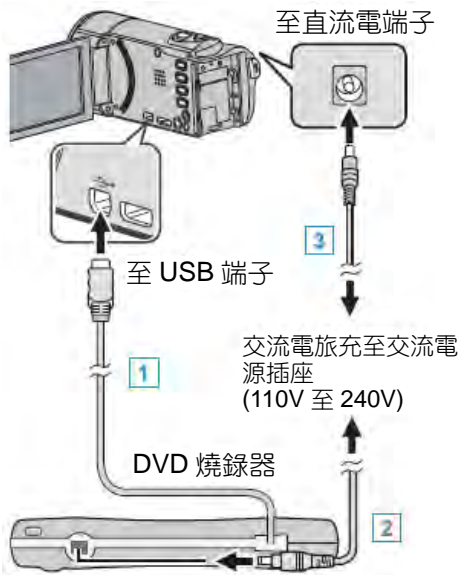

- 1 把 DVD 燒錄器的 USB 電纜與本機連接。
- 2 連接 DVD 燒錄器的交流電源供應器。
- 打開 DVD 燒錄器。
- 3 把交流電源供應器與本機連接。
  - 連接交流電源供應器時，本機自動接通電源。
  - 本機打開，“備份”選單出現。
  - 連接 USB 電纜期間，顯示“備份”選單。
  - 另請參閱 DVD 燒錄器的使用說明書。
- 4 插入一張新光碟。



- 1 按彈出鍵，打開光碟片匣。
- 2 拉出片匣，正確裝入新光碟。
- 3 推入光碟片匣，直到 噠一聲卡進。

**小心：**

- 連接設備時務必切斷電源。否則可能會發生電擊或故障。

## 準備 DVD 燒錄機(CU-VD50TW)

- 1 從本機上取下交流電源供應器和電池。
- 2 打開液晶顯示器。

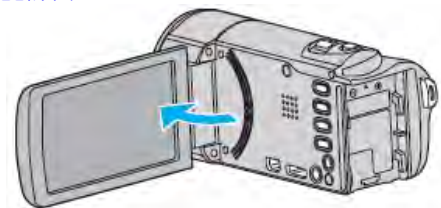

- 3 連接 USB 電纜和交流電源供應器。
  - 按 鍵約 2 秒鐘，關閉攝影機。

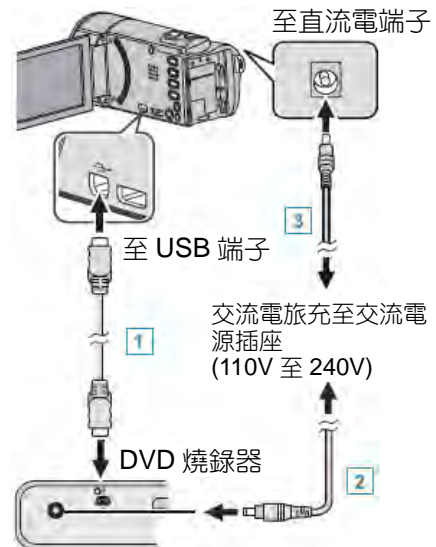

- 1 把 DVD 燒錄器的 USB 電纜與本機連接。
- 2 連接 DVD 燒錄器的交流電源供應器。
- 打開 DVD 燒錄器。
- 3 把交流電源供應器與本機連接。
  - 連接交流電源供應器時，本機自動接通電源。
  - 本機打開，“備份”選單出現。
  - 連接 USB 電纜期間，顯示“備份”選單。
  - 另請參閱 DVD 燒錄器的使用說明書。
- 4 插入一張新光碟。



- 1 按彈出鍵。
- 2 拉出光碟片匣。
- 3 拉出片匣，正確裝入新光碟。
- 4 推入光碟片匣，直到 噠一聲卡進。

**小心：**

- 連接設備時務必切斷電源。否則可能會發生電擊或故障。

**註：**

- 連接本機時，除電源按鍵和彈出鍵外，DVD 燒錄器 CU-VD50TW 上的所有按鍵都不起作用。

## 建立光碟

### 1 準備一台 DVD 燒錄器。

- 將一張新光碟插入 DVD 燒錄器。  
“準備 DVD 燒錄器(CU-VD3TW)” (p.86)  
“準備 DVD 燒錄器(CU-VD50TW)” (p.86)

### 2 用以下方法將檔案複製到光碟上。

- “複製所有檔案” (p.87)
- “按日期複製檔案” (p.88)
- “複製選定的播放清單” (p.90)
- “複製選定的檔案” (p.91)

## 複製所有檔案

本機上錄製的所有影片或相片都將被複製。

您也可以只選擇並複製未曾複製的影片或相片。

- 1 選擇影片或相片模式。
- 2 輕按“從所有建立” (影片)或“儲存全部” (相片)

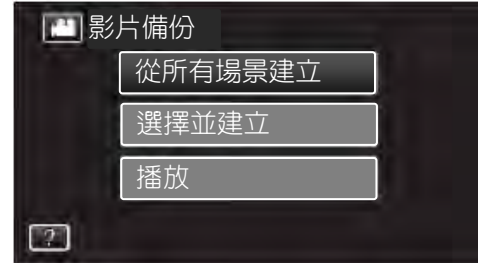

- 儘管上圖只顯示影片模式，但相片模式也適用。
- 輕按 ，在影片和相片模式之間切換。

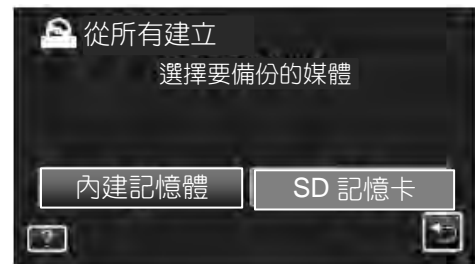

### 4 輕按需要的方法。

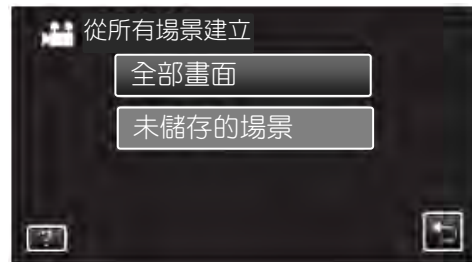

- 儘管上圖只顯示影片模式，但相片模式也適用。
- “全部畫面” (影片) / “全部相片” (相片)：本機上所有的影片及相片都將被複製。
- “未儲存的場景” (影片) / “未儲存相片”：自動選擇和複製尚未複製的影片及相片。

### 5 輕按“執行”

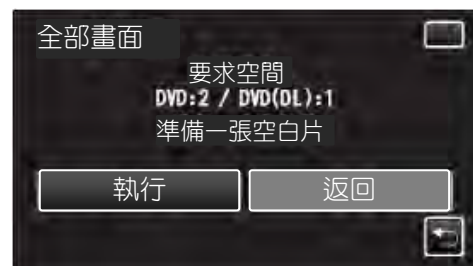

- 顯示複製檔案所需的光碟數量。  
據此準備光碟。



## 6 輕按“自動”或“按日期”。(僅限 模式)

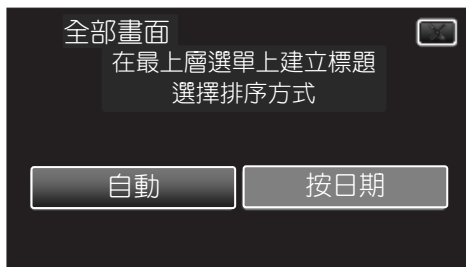

- 選擇“自動”時，近似日期所錄製的影片，會以群組型態顯示。
- 選擇“按日期”時，影片會根據錄影日期顯示。

## 7 輕按“執行”。

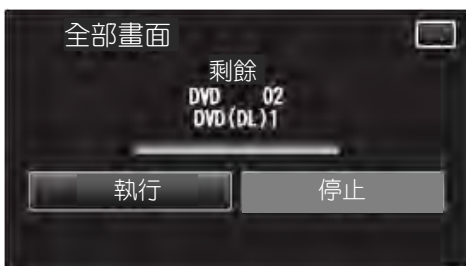

- 出現“插入下一張碟建立或按[停止]退出建立”字樣時，請更換光碟。

## 8 顯示“完成”時，輕按“OK”。





## 9 按住 鍵約 2 秒鐘以上，關閉本機，並取下 USB 電纜。

### 小心：

- 完成複製前，不要斷開電源或拔下 USB 電纜。
- 播放期間不在索引畫面上的檔案均無法加以複製。也不能複製特殊檔案。
- 所有 DVD 都將自動完成封尾。以後不能在 DVD-R/DVD-RW 上再增添檔案。

### 註：

- 要檢查建立好的光碟，請參閱““用 DVD 燒錄器播放” ( p.81)”。
- “用 DVD 燒錄器播放” ( p.92)”

## 按日期複製檔案

按照錄影日期排列並複製影片與相片。

- 1 選擇影片或相片模式。
- 2 輕按“選擇並建立”(影片)或“選擇並儲存”(相片)

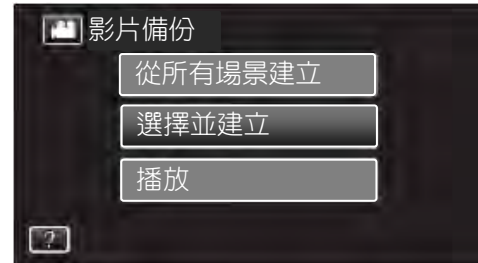

- 儘管上圖只顯示影片模式，但相片模式也適用。
- 輕按 ，在影片和相片模式之間切換。

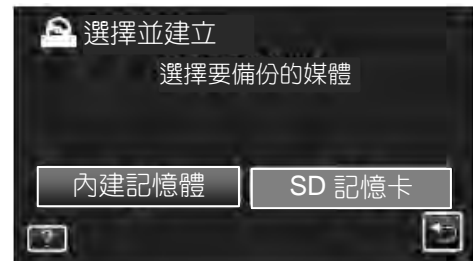

- 4 輕按“按日期建立”(影片)或“按日期儲存”(相片)。

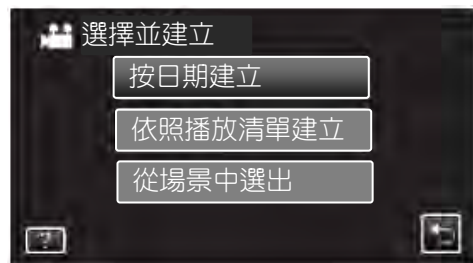



- 儘管上圖只顯示影片模式，但相片模式也適用。

- 5 輕按選擇錄影日期。



- 您不能選擇多過一個錄影日期來複製。要複製多個錄影日期的檔案，建議以建立播放清單的方式複製。

“從錄好的影片中建立播放清單” ( p.81)

“複製選定的播放清單” ( p.90)

## 6 輕按“執行”。

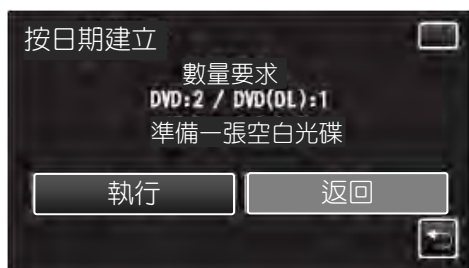

- 顯示複製檔案所需的光碟數量。據此準備光碟。
- 輕按“檢查”，查看內容。

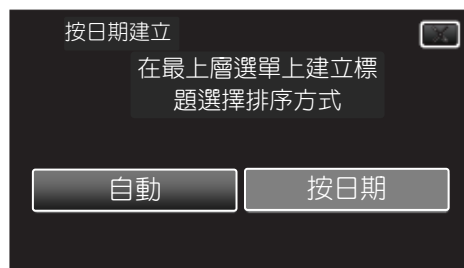
7 輕按“自動”或“按日期”。(僅限<sup>Ⓜ</sup>模式)

- 選擇“自動”時，相似錄影日期的影片會以群組方式顯示。
- 選擇“按日期”時，影片根據錄影日期顯示。

## 8 輕按“執行”。

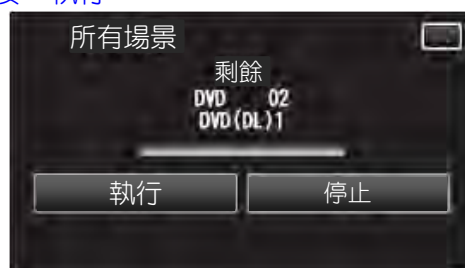

- 出現“插入下一張光碟或按[停止]退出建立”字樣時，請更換光碟。

## 9 顯示“完成”時，輕按“OK”。

10 按住<sup>⏻</sup>鍵約 2 秒鐘以上關閉本機，並取下 USB 電纜。**小心：**

- 完成複製前，不要斷開電源或拔下 USB 電纜。
- 播放期間不出現在索引畫面上的檔案均無法加以複製。也不能複製特殊檔案。
- 所有 DVD 都將自動封尾。以後不能在 DVD-R/DVD-RW 上再增添檔案。

**註：**

- 要檢查建立好的光碟，請參閱“用 DVD 燒錄器播放”(p.92)。“用 DVD 燒錄器播放”(p.92)

## 複製選出的播放清單

依您喜歡的次序排列並且複製播放清單。

- 1 選擇影片或相片模式。
- 2 輕按“選擇並建立”

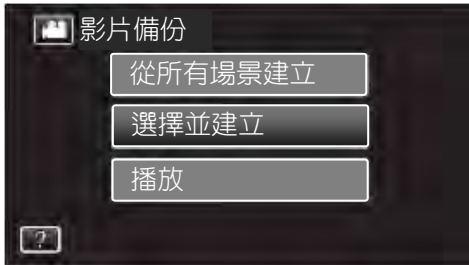

- 4 輕按“依照播放清單建立”。

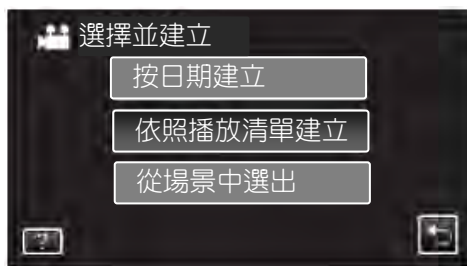

- 5 輕按要複製到光碟上的播放清單。

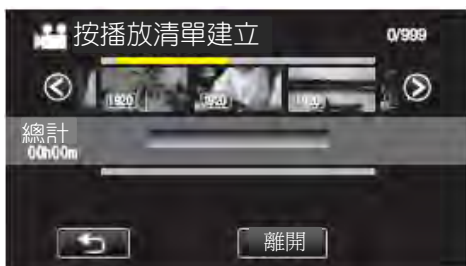

- 出現在選定的播放清單上。輕按↵(上方)棄選。
- 再次輕按選定的播放清單，查看播放清單的內容。查看完後，輕按↵
- 輕按</>，或移動變焦桿以顯示前一張/下一張播放清單。

- 6 輕按“加入”，插入播放清單。

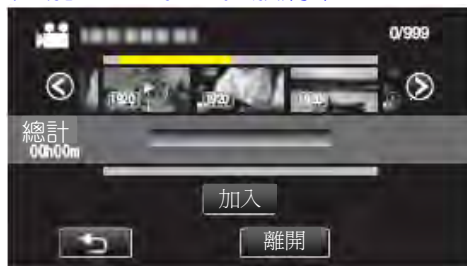

- 重複第 5-6 步，並安排播放清單。
  - 要更改播放清單的位置(下方)，在第 5 步後用←/→選擇插入點，並輕按“加入”。
  - 插入的播放清單被選定後，出現▶。輕按↵棄選。
  - 再次輕按選定的播放清單，查看播放清單的內容。查看完後，輕按↵。
- 要刪除播放清單中的影片(下方)，輕按要刪除的影片，接著輕按“取消”。

- 7 安排好後，輕按“儲存”。



- 8 輕按“執行”

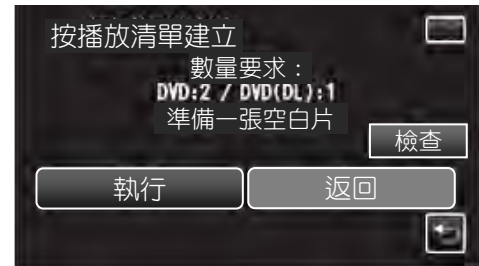

- 顯示複製檔案所需的光碟數量。據此準備光碟。
- 輕按“檢查”，查看內容。查看完後，輕按↵。

- 9 輕按“OK”

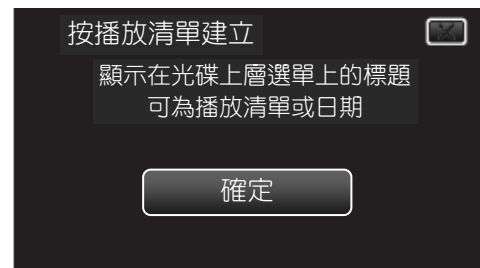

- 10 輕按“執行”

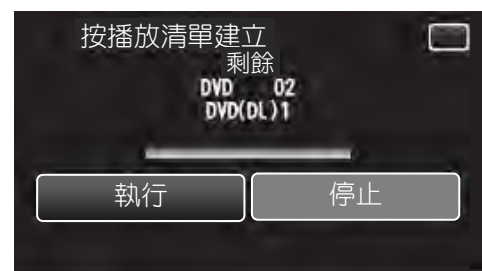

- 出現“插入下一張光碟或按「停止」退出建立”字樣時，請更換光碟。

- 11 顯示“完成”時，輕按“OK”。



- 12 按住按⏻鍵 2 秒鐘以上，關閉本機，並取下 USB 電纜。

**小心:**

- 完成複製前，不要斷開電源或拔下 USB 電纜。
- 播放期間不在索引畫面上出現的檔案無法加以複製。也不能複製特殊檔案。
- 所有 DVD 都將被自動封尾。以後不能在 DVD-R/DVD-RW 上再增添檔案。

**註:**

- 播放清單顯示在燒錄好的 DVD 頂層選單上。
- 要檢查建立好的光碟，請參閱““用 DVD 燒錄器播放” (p.81)”。
- “用 DVD 燒錄器播放” (p.92)
- 建立播放清單  
“從錄好的影片中建立播放清單” (p.81)

**複製選定的檔案**

單獨選擇並複製所需要的影片或相片。

- 1 選擇影片或相片模式。
- 2 輕按“選擇和建立”(影片)或“選擇並儲存”(相片)。

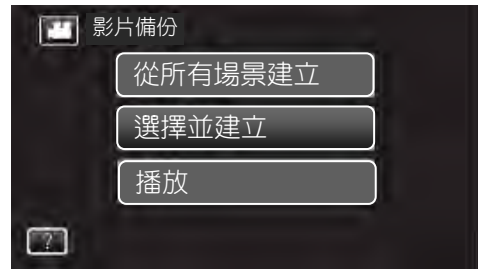

- 儘管上圖只顯示影片模式，但相片模式也適用。
- 輕按 ，在影片和相片模式之間切換。

- 4 輕按“從場景中選出”(影片)或“從圖像選擇”(相片)。

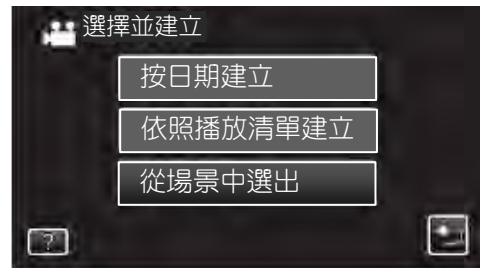

- 儘管上圖只顯示影片模式，但相片模式也適用。

- 5 輕按要複製的影片或相片。

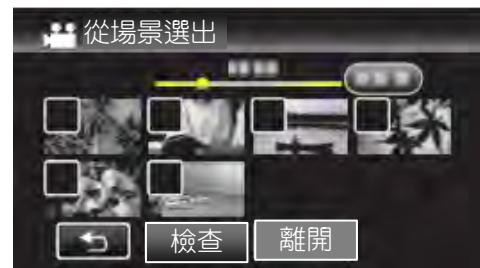

- 選定的檔案上方出現一個勾號。如果要去掉勾號，則輕按兩次該檔案。
- 輕按“檢查”，檢查檔案。查看完後，輕按↵。
- 儘管上圖中顯示為影片模式，但同樣的操作也適用於相片模式。

- 6 選定所有檔案後，輕按“儲存”。



- 儘管上圖只顯示影片模式，但相片模式也適用。



## 7 輕按“執行”。

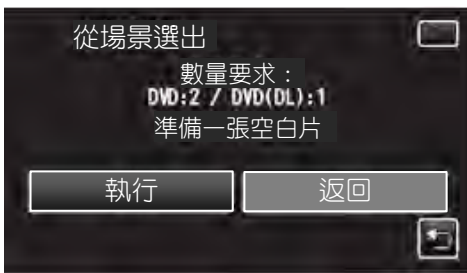

- 顯示複製檔案所需的光碟數量。  
據此準備光碟。

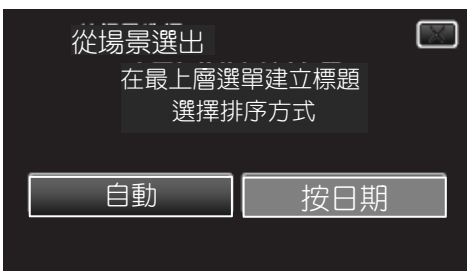
8 輕按“自動”或“按日期”。(僅限<sup>成人</sup>模式)

- 選“自動”時，錄影日期相似的影片按群組顯示。
- 選擇“按日期”時，根據錄影日期顯示影片。

## 9 輕按“執行”。

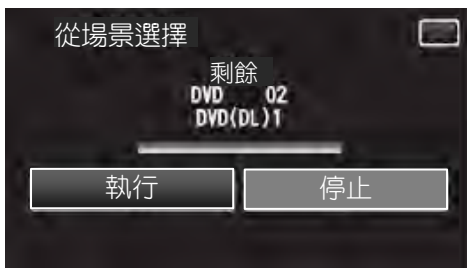

- 出現“插入下一張光碟或按「停止」退出建立”字樣時，更換光碟。

## 10 顯示“完成”時，輕按“OK”。

11 按住<sup>電源</sup>按鍵 2 秒鐘以上，關機，並取下 USB 電纜。

## 小心：

- 完成複製前，不要斷開電源或拔下 USB 電纜。
- 播放期間不在索引畫面出現上的檔案無法加以複製。也不能複製特殊檔案。
- 所有 DVD 都將被自動封尾。  
以後不能在 DVD-R/DVD-RW 上再增添檔案。

## 註：

- 要檢查建立好的光碟，請參閱““用 DVD 燒錄器播放” (p.81)”。
- “用 DVD 燒錄器播放” (p.92)

## 用 DVD 燒錄器播放

您可以播放在本機上建立的 DVD。

## 1 準備一台 DVD 燒錄器。

- 將要播放的 DVD 插入 DVD 燒錄器。  
“準備 DVD 燒錄器 (CU-VD3TW)” (p.86)  
“準備 DVD 燒錄器 (CU-VD50TW)” (p.86)

## 2 輕按備份選單中的“播放”。

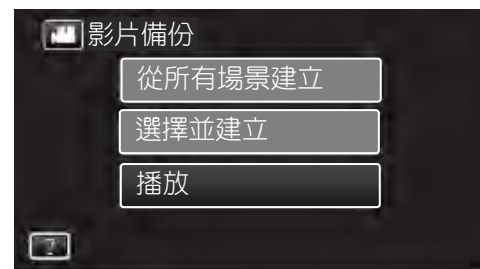

- 出現光碟中的影片索引畫面 (縮圖顯示)。

## 3 輕按所要的檔案開始播放。



- 輕按“<sup>返回</sup>”返回“備份”選單。
- 有關影片播放的詳情，請參閱“影片播放的操作鍵” (p.64)  
“影片播放的操作鍵” (p.64)
- 如要退出，請按住<sup>電源</sup>鍵約 2 秒鐘，停止播放並關閉攝影機。然後，取下 USB 電纜。

## 用外接藍光燒錄器建立(燒錄)光碟

您可以用另購的 BD 燒錄器 (外接藍光驅動器) 將錄好的檔案複製到光碟上或播放建立好的光碟。

### 相容的 BD 燒錄器 (外接藍光驅動器)

您可以使用 LG 出品的 BE08LU20。(截至 2011 年 11 月)

### 用 BD 燒錄器 (外接藍光驅動器) 燒錄光碟

#### ■ 準備一台 BD 燒錄器 (外接藍光驅動器)

“準備一台外接藍光驅動器” (☞p.93)

#### ■ 複製到光碟上

“複製所有檔案” (☞p.94)

“按日期複製檔案” (☞p.95)

“複製選定的播放清單” (☞p.97)

“複製選定的檔案” (☞p.99)

單獨選擇和複製所需的影片或相片。

#### ■ 其他操作

“用外接藍光燒錄器播放” (☞p.100)

註:—

- 光碟的可錄影時間因錄製方式而異。
- 有很多檔案要備份時，完成備份可能需要一點時間。存取指示燈閃爍，表示運作正常，此時稍等片刻。
- 日期和時間資訊存為所建立光碟內的字幕。

### 準備一台外接藍光 BD 燒錄器

註:—

要使用 BD 燒錄器 (外接藍光驅動器) 附帶的 USB 電纜，需購買以下 USB 轉接電纜。

- 零件編號：QAM0852-001 Mini-A (公) -A (母)

\*請就近向維修中心洽詢。

- 1 從本機上取下交流電源供應器和電池。
- 2 打開液晶顯示器。

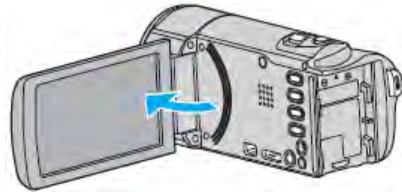

- 3 連接 USB 電纜和交流電源供應器。

- 按 **⏻** 鍵約 2 秒鐘，關閉攝影機。

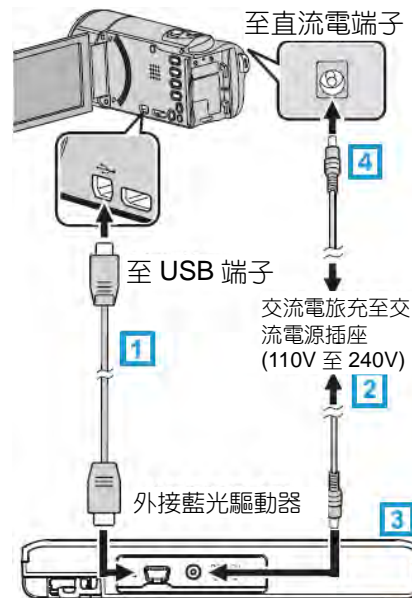

- 1 將 BD 燒錄器 (外接藍光驅動器) 的 USB 電纜連接至本機。(本機隨附的 USB 線不能用於此處。)
- 2 連接 BD 燒錄器 (外接藍光驅動器) 的交流電源供應器。
- 3 打開 BD 燒錄器 (外接藍光驅動器)。
- 4 把交流電源供應器與本機連接。
  - 連接交流電源供應器時，本機自動接通電源。
  - 本機打開，“備份”選單出現。
  - 連接 USB 電纜期間，顯示“備份”選單。
  - 另請參閱 BD 燒錄器 (外接藍光驅動器) 的使用說明書。

## 4 插入一張新光碟。



- ① 按彈出鍵，打開光碟片匣。
- ② 正確裝入一張新的光碟。
- ③ 按彈出鍵，關上光碟片匣。

**小心：**

- 連接設備時務必切斷電源。否則可能會發生電擊或故障。
- 不要把本機附帶的交流電源供應器接到 BD 燒錄器。
- 不要把 BD 燒錄器附帶的交流電源供應器接到本機。

**建立光碟****建立光碟**

- 1 準備一台 BD 燒錄器（外接藍光驅動器）  
將新光碟插入 BD 燒錄器（外接藍光驅動器）。  
“準備一台外接藍光驅動器”（[p.93](#)）
- 2 用以下方法將檔案複製到光碟上。  
“複製所有檔案”（[p.94](#)）  
“按日期複製檔案”（[p.96](#)）  
“複製選定的播放清單”（[p.97](#)）  
“複製選定的檔案”（[p.99](#)）

**複製所有檔案**

本機上錄製的所有影片或相片都將被複製。您也可以只選擇並複製未曾複製的影片或相片。

- 1 選擇影片或相片模式。
- 2 輕按“從所有場景建立”（影片）或“儲存全部”（相片）。

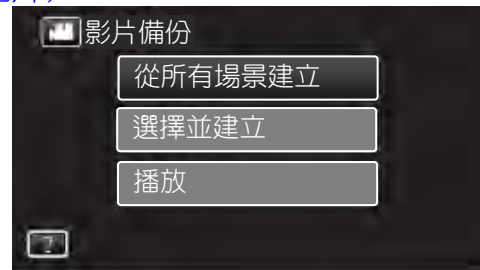

- 儘管上圖只顯示影片模式，但相片模式也適用。
- 輕按 ，在影片和相片模式之間切換。

- 3 輕按“藍光碟片”或“DVD (AVCHD)”。

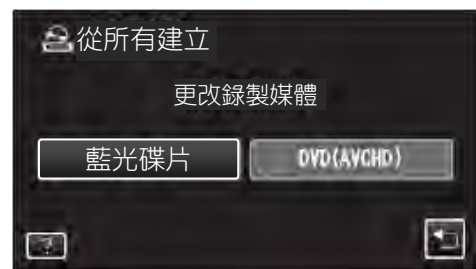

- 媒體成為可輕按的項目。根據光碟選擇合適的設定。
- 選擇“藍光碟片”，您可以以高畫質把影片儲存在藍光碟片中。
- 選擇“DVD (AVCHD)”，您可以以高畫質把影片儲存在 DVD 中。

5 輕按需要的方法。

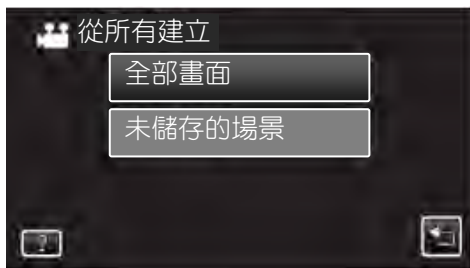

- “全部畫面”（影片）/ “全部相片”：本機上所有的影片及相片都將被複製。
- “未儲存的場景”（影片）/ “未儲存的相片”：自動選擇並複製尚未複製過的影片及相片。

6 輕按“執行”。

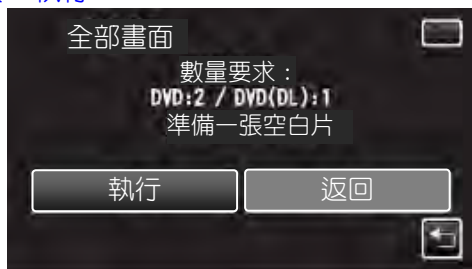

- 顯示複製檔案所需的光碟數量。據此準備光碟。

7 輕按“自動”或“按日期”。（僅限 模式）

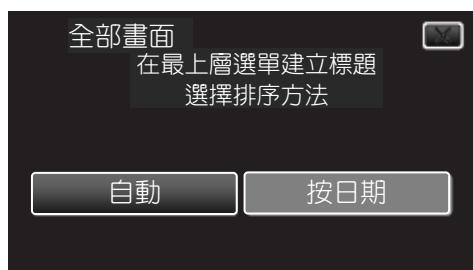

- 選擇“自動”時，錄影日期相似的影片以群組顯示。
- 選擇“按日期”時，根據錄影日期顯示影片。

8 輕按“執行”。

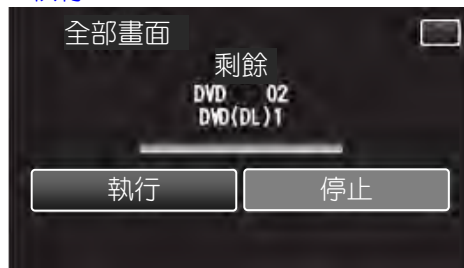

- 出現“插入下一張光碟或按「停止」退出建立”字樣時，更換新光碟。

9 顯示“完成”時，輕按“OK”。



10 按住 按鍵 2 秒鐘以上，關閉本機，並取下 USB 電纜。

小心：

- 完成複製前，不要斷開電源或拔下 USB 電纜。
- 播放期間未出現在索引畫面上的檔案無法加以複製。也不能複製特殊檔案。
- 所有 DVD 都將被自動封尾。儘管以後無法再把檔案添加至 DVD-R/DVD-RW，但仍能把檔案添加至 BD-R/BD-RE。
- 以“DVD（AVCHD）”格式燒錄的 DVD 只能在 AVCHD 相容的設備上播放。

註：

- 要檢查建立好的光碟，請參閱““用外接藍光燒錄器播放”（p.100）”。
- “用外接藍光燒錄器播放”（p.100）



## 按日期複製檔案

按照錄影日期排列影片與相片並加以複製。

- 1 選擇影片或相片模式。
- 2 輕按“選擇和建立”(影片)或“選擇並儲存”(相片)。

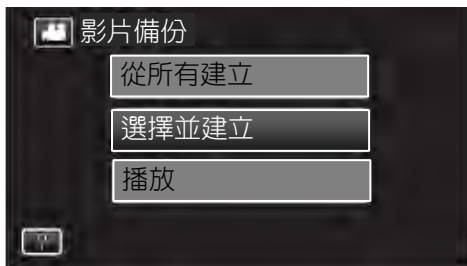

- 儘管上圖只顯示影片模式，但相片模式也適用。
  - 輕按 ，在影片和相片模式之間切換。
- 3 輕按“藍光碟片”或“DVD (AVCHD)”。

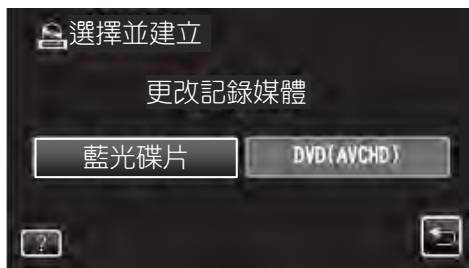

- 媒體改為被輕按的項目。根據光碟選擇合適的設定。
- 選擇“藍光碟片”，您可以以高畫質把影片儲存在藍光光碟中。
- 選擇“DVD (AVCHD)”，您可以以高畫質把影片儲存在 DVD 中。

- 5 輕按“按日期建立”(影片)或“按日期儲存”(相片)。

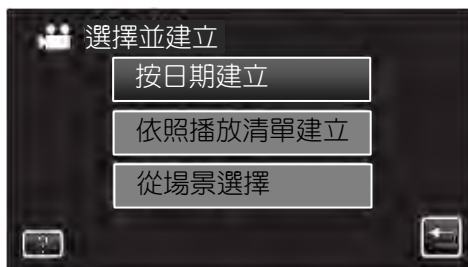

- 儘管上圖只顯示影片模式，但相片模式也適用。
- 6 選擇錄影日期。



註：

- 您不能選擇一個以上的拍攝日期來複製。欲複製不同日期所拍攝的影片，建議您先建立清單，然後再進行複製。

“從錄好的影片中建立播放清單”(p.81)

“複製選定的播放清單”(p.97)

- 7 輕按“執行”。

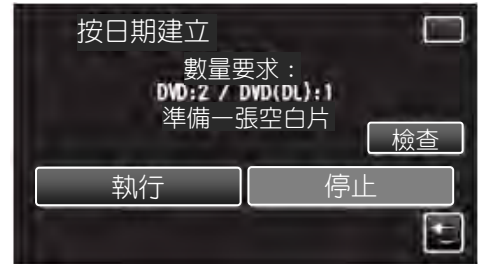

- 顯示複製檔案所需的光碟數量。據此準備光碟。

- 8 輕按“自動”或“按日期”。(僅限  模式)

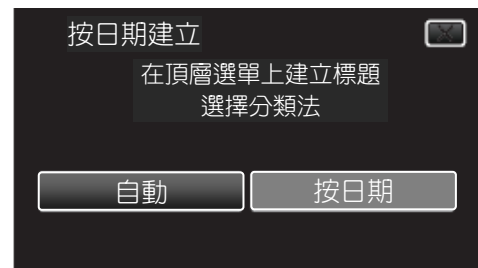

- 選擇“自動”時，相似日期拍攝的影片會以群組顯示。
- 選擇“按日期”時，根據拍攝日期顯示影片。

- 9 輕按“執行”。

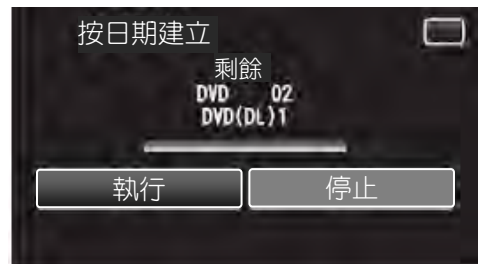

- 出現“插入下一張光碟或按「停止」退出建立”字樣時，更換光碟。

- 10 顯示“完成”時，輕按“OK”。



11 按住  按鍵 2 秒鐘或更久，關閉本機，並取下 USB 電纜。

**小心：**

- 完成複製前，不要斷開電源或拔下 USB 電纜。
- 播放期間不出現在索引畫面上的檔案無法加以複製。也不能複製特殊檔案。
- 所有 DVD 都會被自動封尾。儘管以後無法把檔案添加至 DVD-R/DVD-RW，但仍能把檔案增添至 BD-R/BD-RE。
- 以“DVD (AVCHD)”格式燒錄的 DVD 只能在 AVCHD 相容的設備上播放。

**註：**

- 要查看建立好的光碟，請參閱““用外接藍光燒錄器播放” (p.100)”。
- “用外接藍光燒錄器播放” (p.100)

**複製選定的播放清單**

按您想要的順序排列和複製建立好的播放清單。

- 1 選擇影片模式。
- 2 輕按“選擇和建立”。

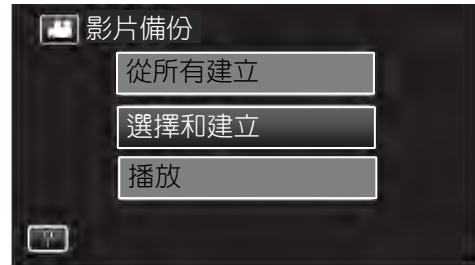

- 3 輕按“藍光碟片”或“DVD (AVCHD)”。

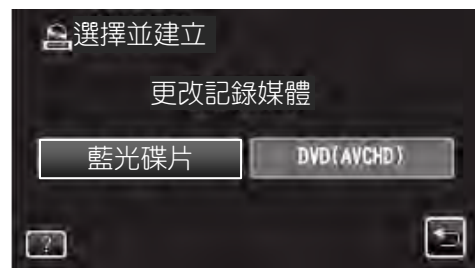

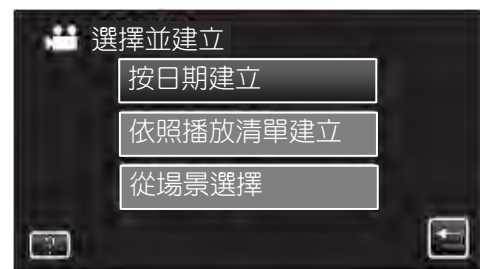

- 媒體改為被輕按的項目。根據光碟選擇合適的位置。
  - 選擇“藍光碟片”，您可以以高畫質把影片儲存在藍光光碟中。
  - 選擇“DVD (AVCHD)”，您可以以高畫質把影片儲存在 DVD 中。

- 5 輕按“依照播放清單建立”。

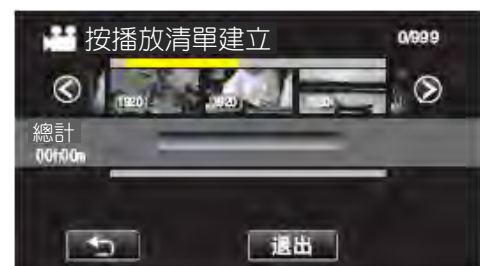

- 6 輕按要複製到光碟上的播放清單。



- ► 出現在選定的播放清單上。
- 再次輕按選定的播放清單，查看播放清單的內容。查看完後，輕按 .

- 輕按 </>，或移動變焦桿以顯示前一張/下一張播放清單。

#### 7 輕按“加入”，將播放清單插入。



- 重複第 6-7 步，排列播放清單。
- 輕按 </>，滾動翻閱影片清單（上行）。
- 要更改播放清單的位置，在第 6 步後用 </> 選擇插入點，並輕按“加入”。
- 插入的播放清單選定後，出現 ▶。輕按 ⊗ 放棄。
- 再次輕按選定的播放清單，檢查播放清單的內容。檢查完後，輕按 ⊗。
- 如要刪除清單內的影片(下方)，先輕按“刪除”之後，再輕按要刪除的影片。

#### 8 安排好後，輕按“儲存”。



#### 9 輕按“執行”。

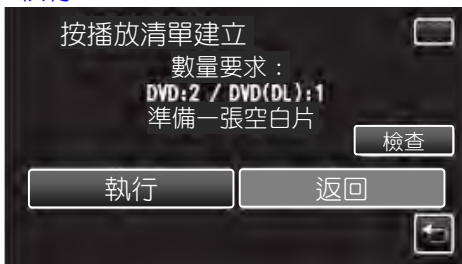

- 顯示複製檔案所需的光碟數量。據此準備光碟。
- 輕按“檢查”，查看內容。

#### 10 輕按“OK”。

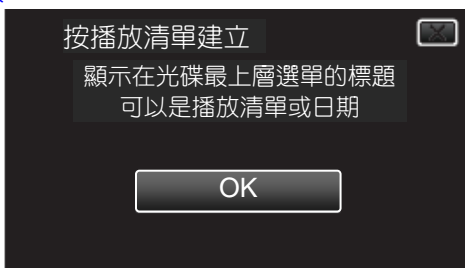

#### 11 輕按“執行”。

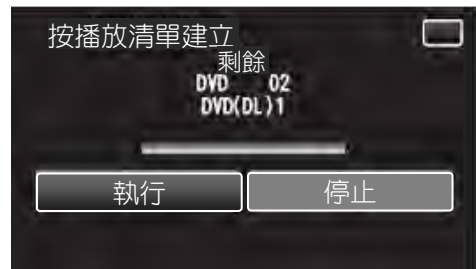

- 出現“插入下一張光碟或按「停止」退出建立”字樣時，更換光碟。

#### 12 顯示“完成”時，輕按“OK”。



#### 13 按住 ⏻ 按鍵 2 秒鐘或更久，關閉本機，並取下 USB。

#### 小心：

- 完成複製前，不要斷開電源或拔下 USB 電纜。
- 播放期間不出現在索引畫面上的檔案無法加以複製。也不能複製特殊檔案。
- 所有 DVD 都將被自動封尾。儘管以後無法再把檔案添增至 DVD-R/DVD-RW，但仍能把檔案添加至 BD-R/BD-RE。
- 以“DVD (AVCHD)”格式燒錄的 DVD 只能在 AVCHD 相容的設備上播放。

#### 註：

- 播放清單顯示在燒好的 DVD 的頂層選單上。
- 要查看建立好的光碟，請參閱“用外接藍光燒錄器播放” (p.100)。
- “用外接藍光燒錄器播放” (p.100)
- 建立播放清單
- “從錄好的影片中建立播放清單” (p.81)

## 複製選定的檔案

單獨選擇和複製所需的影片或相片。

- 1 選擇影片或相片模式。
- 2 輕按“選擇並建立”（影片）或“選擇並儲存”（相片）。

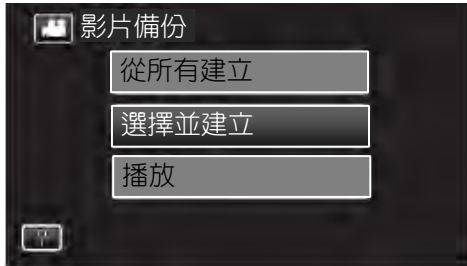

- 儘管上圖顯示為影片模式，但相片模式也適用。
- 輕按 ，在影片和相片模式之間切換。

- 3 輕按“藍光碟片”或“DVD (AVCHD)”。

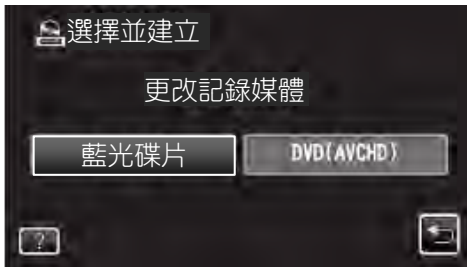

- 媒體改為所按到的項目。根據光碟選擇合適的設定。
- 選擇“藍光碟片”，您可以以高畫質把影片儲存在藍光光碟中。
- 選擇“DVD (AVCHD)”，您可以以高畫質把影片儲存在 DVD 中。

- 5 輕按“從場景中選出”（影片）或“從相片選擇”（相片）。

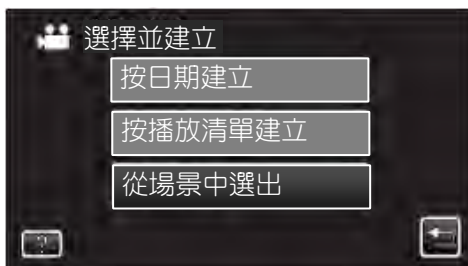

- 儘管上圖顯示為影片模式，但相片模式也適用。
- 輕按 ，在影片和相片模式之間切換。

- 6 輕按要複製的影片或相片。



- 選定檔案上出現一個勾號。如要去除勾號，則輕按兩次檔案。
- 輕按“檢查”，檢查檔案。檢查完後，輕按 。

- 7 選定所有檔案後，輕按“儲存”。



- 8 輕按“執行”。

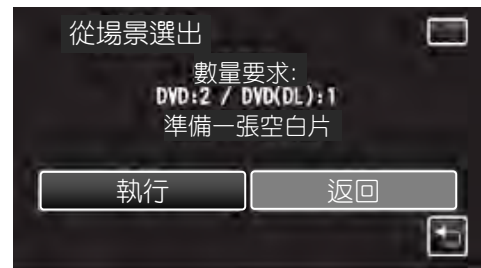

- 顯示複製檔案所需的光碟數量。據此準備光碟。

- 9 輕按“自動”或“按日期”。（僅限  模式）

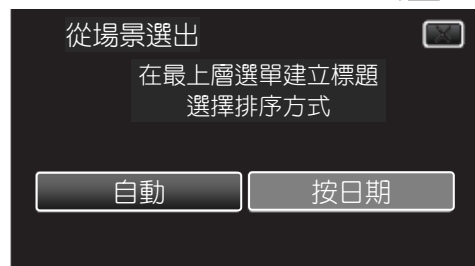

- 選“自動”時，錄影日期相似的影片以群組顯示。
- 選擇“按日期”時，根據錄影日期顯示影片。

- 10 輕按“執行”。

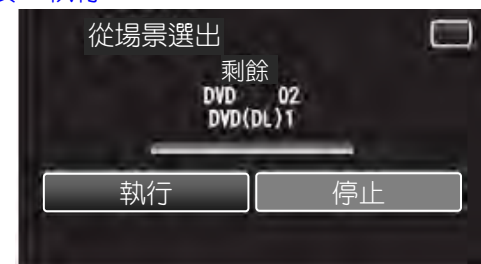

- 出現“插入下一張光碟或按「停止」退出建立”字



樣時，更換光碟。

- 11 顯示“完成”時，輕按“OK”。



- 12 按住  按鍵 2 秒鐘或更久，關閉本機，並取下 USB 電纜。

**小心：**

- 完成複製前，不要斷開電源或拔下 USB 電纜。
- 播放期間不出現在索引畫面上的檔案無法加以複製。也不能複製特殊檔案。
- 所有 DVD 都將被自動封尾。  
儘管以後無法把檔案增添至 DVD-R/DVD-RW，但仍能把檔案添加至 BD-R/BD-RE。
- 以“DVD (AVCHD)”格式燒錄的 DVD 只能在 AVCHD 相容的設備上播放。

**註：**

- 要查看建立好的光碟，請參閱““用外接藍光燒錄器播放” (p.100)”。
- “用外接藍光燒錄器播放” (p.100)

### 用外接藍光燒錄器播放

您可以播放在本機上建立的藍光碟片。

- 1 準備一台 BD 燒錄器（外接藍光驅動器）

- 把要播放的藍光碟片插入 BD 燒錄器（外接藍光驅動器）。

“準備一台外接藍光驅動器” (p.93)

- 2 輕按備份選單中的“播放”。

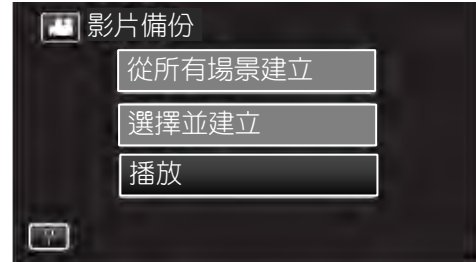

- 出現光碟中的影片索引畫面（縮圖顯示）。

- 3 輕按檔案開始播放。



- 有關影片播放的詳情，請參閱““影片播放的操作鍵” (p.64)”。

“影片播放的操作鍵” (p.64)

- 如要退出，請按住  鍵約 2 秒鐘，停止播放並關閉攝影機。然後，取下 USB 電纜。

## 經由連接藍光錄影機建立(燒錄)光碟

您可以用 USB 電纜將藍光錄影機與本機相連，用藍光錄影機燒錄光碟。

- 1 從本機上取下交流電源供應器和電池。
- 2 打開液晶顯示器。

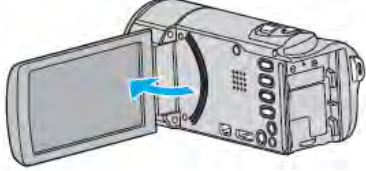

### 3 連接至藍光錄影機。

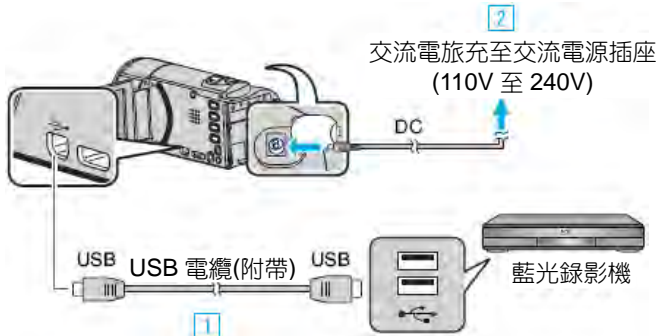

- 1 用隨附的 USB 電纜連接。
- 2 把交流電源供應器與本機連接。
  - 連接交流電源供應器時，本機自動接通電源。
  - 務必使用隨附的交流電源供應器。
  - 本機打開，“選擇裝置”銀幕出現。

### 4 輕按“連接其他”。

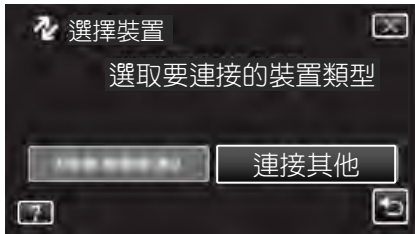

- 銀幕切換後，在藍光錄影機上執行操作。

### 6 在藍光錄影機上進行複製。

- 另請參閱藍光錄影機的使用說明書。
- 完成複製後，斷開 USB 電纜。USB 電纜斷開前，本機無法操作。

## 連接 DVD 錄影機時，將檔案複製到光碟上

您可以連接 DVD 錄影機，複製標準畫質的影片。

- 另請參閱電視機和 DVD 錄影機的使用說明書。
- 1 從本機上取下交流電源供應器和電池。
  - 2 打開液晶顯示器。

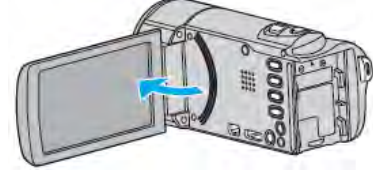

### 3 連接至 DVD 錄影機。

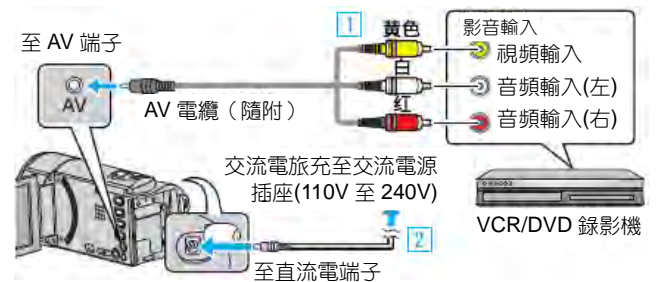

- 1 用隨附的 AV 電纜連接。
- 2 把交流電源供應器與本機連接。
  - 連接交流電源供應器時，本機自動接通電源。
  - 務必使用隨附的交流電源供應器。
  - 確認此時為錄影模式。

### 4 輕按“<<PLAY”，選擇播放模式。



- 每次輕按一下，就在錄影和播放之間切換模式。

### 5 準備錄影用的電視機／DVD 錄影機。

- 切換到相容的外部輸入。
- 將光碟（DVD-R 等）插入 DVD 錄影機。

### 6 做好本機的播放準備。

- 在“共用”選單中把“影片輸出”設定為相連電視機的長寬比（“4:3”或“16:9”。）
- “影像輸出”（p.147）

### 7 開始錄影。

- 在本機上開始播放並按下錄影機上的錄影鍵。
- “播放影片”（p.64）
- 播放完成後，停止錄影。

### 註：

- 有許多影片要複製時，您可以先建立一份播放清單然後播放，這樣可以一次性複製您所有喜歡的影片。  
“用選擇的檔案建立播放清單”（p.81）  
“清單播放”（p.72）
- 要想在複製過程中納入錄影日期和時間，可以在影片播放選單中把“顯示時間／日期”設為“開”。在共用選單中把“在 TV 上顯示”設為“開”。

## 連接 VCR，將檔案複製到 VHS 磁帶上

您可以連接 VCR 錄影機，複製標準畫質的影片。

- 另請參閱電視機和 VCR 錄影機的使用說明書。
- 1 從本機上取下交流電源供應器和電池。
  - 2 打開液晶顯示器。

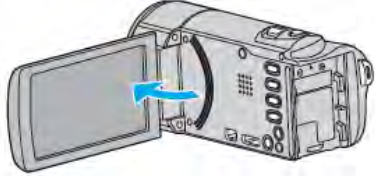

- 3 連接至 VCR/DVD 錄影機。

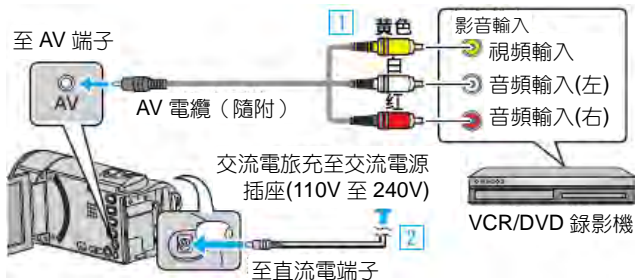

- 1 用隨附的 AV 電纜連接。
  - 2 把交流電源供應器與本機連接。
    - 連接交流電源供應器時，本機自動接通電源。
    - 務必使用隨附的交流電源供應器。
- 4 輕按“<<PLAY”，選擇播放模式。

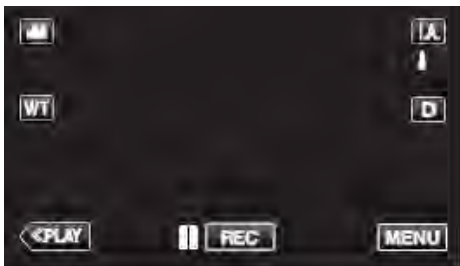

- 5 準備錄影用的 TV/VCR。
  - 切換到相容的外部輸入。
  - 插入錄影帶。
- 6 做好本機的播放準備。
  - 在“共用”選單中把“影像輸出”設定為相連電視機的長寬比(“4:3”或“16:9”。)
  - “影像輸出”(p.147)
- 7 開始錄影。
  - 在本機上開始播放並按錄影機上的錄影鍵。
  - “播放影片”(p.64)
  - 播放完成後，停止錄影。

- 註：
- 有許多影片要複製時，您可以預先建立一份播放清單，然後播放清單，就可以整個複製您喜歡的所有影片。  
“用所選檔案建立播放清單”(p.81)  
“清單播放”(p.72)
  - 要想在複製過程中納入錄影日期和時間，可以在影片播放選單中把“顯示時間/日期”設為“開”。在共用選單中把“在電視機上顯示”設為“開”

## 用 USB 外接硬碟機複製檔案

您可以把本機的影片和相片檔案複製到 USB 外接硬碟機上。也可以在本機上播放 USB 外接硬碟機上的檔案。

- 另請參閱外接硬碟機的使用說明書。

### 相容的外接硬碟機

- 註：
- 可以使用最多 2TB 的 USB 外接硬碟機。

### 用 USB 外接硬碟機複製及播放

- “準備 USB 外接硬碟機”(p.103)
- “複製所有檔案”(p.103)
- “播放 USB 外接硬碟機中的檔案”(p.104)
- “刪除 USB 外接硬碟機中的資料夾”(p.105)

### 從 USB 外接硬碟機匯入檔案

- “從 USB 外接硬碟機匯入檔案”(p.106)

- 註：
- 第一次把 USB 外接硬碟機與本機連接時，要將其格式化。(所有資料都將刪除。)
  - “格式化 USB 外接硬碟機”(p.105)
  - 當您用電腦操作從本機上直接複製到 USB 外接硬碟機的資料時，請參閱隨附 Everio MediaBrowser 4 軟體的幫助檔案。
  - 不能使用容量超過 2 TB 的 USB 外接硬碟機。
  - 複製檔案可能需要一些時間。(例如，用 XP 模式儲存 1 小時影片需要 20 分鐘時間。)
  - 有很多檔案要備份時，完成備份可能需要一點時間。存取指示燈閃爍，表示運作正常中，此時稍等片刻。
  - 播放期間，聲音或影片可能中斷。

- 小心：
- 不要用 USB 集線器連接本機的 USB 外接硬碟機。
  - 使用其他 USB 設備時，如 DVD 燒錄器、外接藍光燒錄機或另一個 USB 外接硬碟機時，取下 USB 外接藍光燒錄機。
  - 複製和播放時，避免以下操作。
    - 關閉本機或 USB 外接硬碟機。
    - 斷開 USB 電纜。
  - 不要用電腦格式化 USB 外接硬碟機。如果已經這樣做了，那麼再用本機去格式化一次。(USB 外接硬碟機中的所有資料都將抹去。)
  - 避免用電腦進行如下操作。
    - 刪除 USB 外接硬碟機中的檔案或資料夾。
    - 移動 USB 外接硬碟機中的檔案或資料夾。
    - 更改 USB 外接硬碟機中檔案或資料夾的名稱。
 這些操作會使資料無法在本機上播放。
  - 當您用電腦編輯 USB 外接硬碟機中的資料時，編輯前把資料複製到電腦上。如果直接用電腦編輯 USB 外接硬碟機中的資料，將無法在本機上播放。



## 準備 USB 外接硬碟機

### 註：

- 與外接硬碟機連接時，使用帶 Mini-A (公) – B (公) 端子的 USB 電纜。
- 要使用 USB 外接硬碟機附帶的 USB 電纜，需購買以下的 USB 轉換電纜。  
零件編號：“QAM0852-001 Mini-A (公) – A (母)”  
“請就近向維修中心洽詢。”

- 1 從本機上取下交流電源供應器和電池。
- 2 打開液晶顯示器。

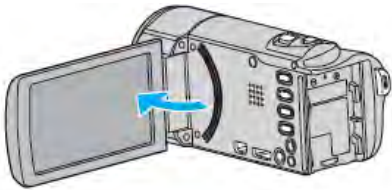

- 3 連接 USB 電纜和交流電源供應器。

- 按 **電源** 鍵約 2 秒鐘，關閉攝影機。

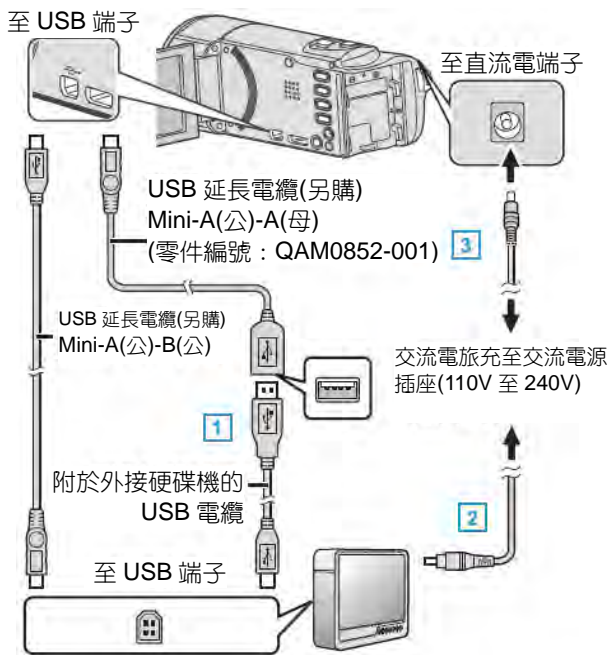

\*請就近向維修中心詢問。

- 1 將 USB 電纜與 USB 外接硬碟機連接。
- 2 連接 USB 外接硬碟的交流電源供應器。
  - 打開外接硬碟。
- 3 把交流電源供應器與本機連接。
  - 連接交流電源供應器時，本機自動接通電源。
  - 本機打開，“備份”選單出現。
  - 連接 USB 電纜期間，顯示“備份”選單。
  - 另請參閱外接硬碟機的使用說明書。

### 小心：

- 連接設備時務必切斷電源。否則可能會發生電擊或故障。
- 不要用 USB 集線器連接本機和 USB 外接硬碟機。

## 複製所有檔案

本機上錄製的所有影片或相片都將被複製。您也可以只選擇並複製未曾複製的影片或相片。

- 1 選擇影片或相片模式。
- 2 輕按“備份”。

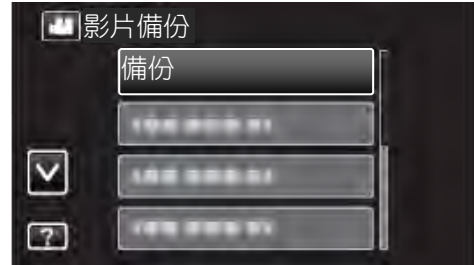

- 4 輕按需要的方法。

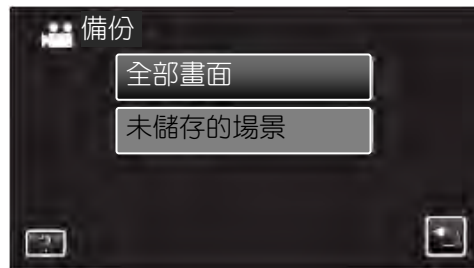

- “全部畫面”（影片）/ “全部相片”（相片）：本機上所有的影片及相片都將被複製。
- “未儲存的場景”（影片）/ “未儲存的相片”（相片）：自動選擇和複製尚未複製的影片及相片。

- 5 檢查並確認硬碟上有足夠的剩餘空間，並輕按“是”。

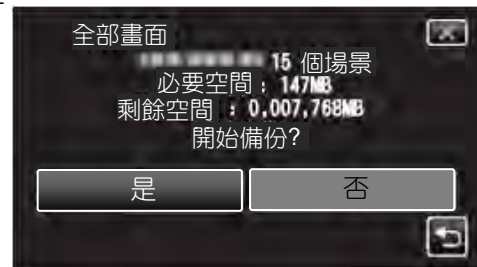

- 輕按“是”時開始備份。

- 6 顯示“完成”時，輕按“OK”。



- 7 按住 **電源** 按鍵 2 秒鐘或更久，關閉本機，並取下 USB 電纜。



**小心：**

- 完成複製前，不要斷開電源或拔下 USB 電纜。
- 播放期間不出現在索引畫面上的檔案無法加以複製。也不能複製特殊檔案。
- 複製檔案可能需要一些時間。(例如，用 XP 模式儲存 1 小時影片需要 20 分鐘時間。)

**播放 USB 外接硬碟機中的檔案**

外接硬碟機中所儲存的影片或相片可以在本機上播放。

- 1 選擇影片或相片模式。
- 2 輕按“播放”。



- 3 輕按要播放的資料夾



- 輕按“⏪”返回“備份”選單。

- 4 輕按要播放的檔案。



- 輕按“⏪”，返回資料夾索引畫面。
- 有關影片播放的詳情，請參閱“影片播放的操作鍵”(p.64)。
- “影片播放的操作鍵”(p.64)
- 如果退出，請按住  鍵約 2 秒鐘，停止播放並關閉攝影機。然後，取下 USB 電纜。

**註：**

- 播放期間，聲音或影片可能中斷。

### 刪除 USB 外接硬碟機中的資料夾

複製到外接硬碟機中的檔案可以被刪除。

#### 小心:

- 刪掉的檔案無法恢復。
- 一定要把重要的檔案備份到電腦上。  
“備份所有檔案” (p.111)

- 1 選擇影片或相片模式。
- 2 輕按“刪除”。

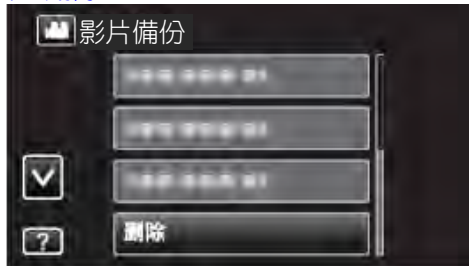

- 3 輕按要刪除的資料夾。

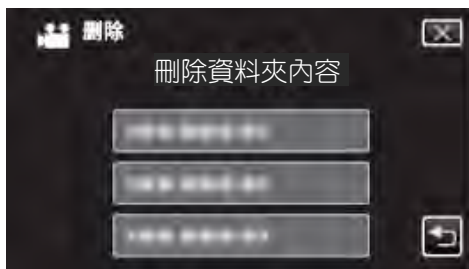

- 4 輕按“是”。

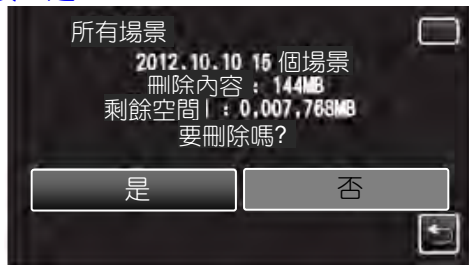

- 刪除後，輕按“OK”。

### 格式化 USB 外接硬碟機

外接硬碟機中的所有檔案都可以被刪除。

#### 小心:

- 格式化時，外接硬碟機中的所有資料都將被刪除。  
格式化前，把外接硬碟機上的所有檔案都複製到電腦上。

- 1 選擇影片或相片模式
- 2 輕按“格式化”。

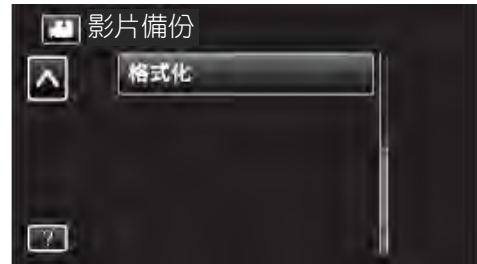

- 3 輕按“是”

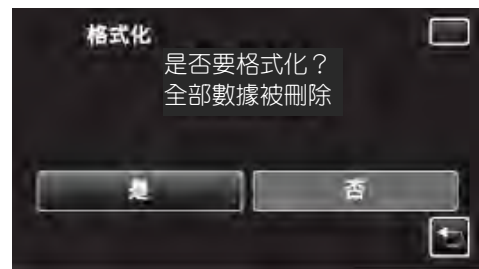

- 完成格式化後，輕按“OK”。

## 從 USB 外接硬碟機匯入檔案

您可以把影片檔案從 USB 外接硬碟複製到本機的 SD 卡上。

- 1 選擇影片模式。
- 2 輕按“備份”中的“從裝置匯入”。

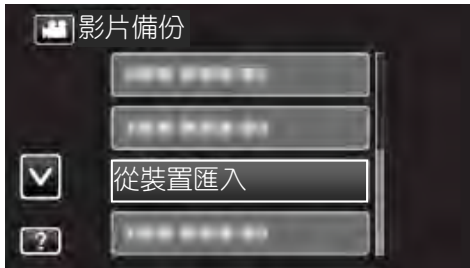

- 4 輕按要匯入的資料夾。

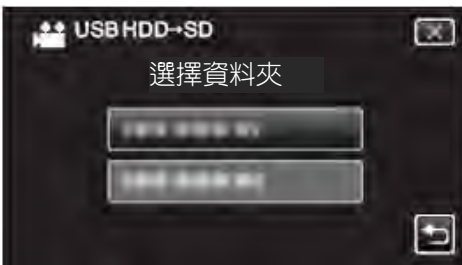

- 5 輕按要匯入的檔案。



- ✓ 出現在選定的檔案上。  
要去除一個檔案的✓，請再次輕按此檔案。
- 輕按“全選”，選擇所有檔案。
- 輕按“取消全選”，取消全部選定。

- 6 輕按“確定”。



- 沒有選定檔案時，“確定”沒有作用。

- 7 輕按“是”。

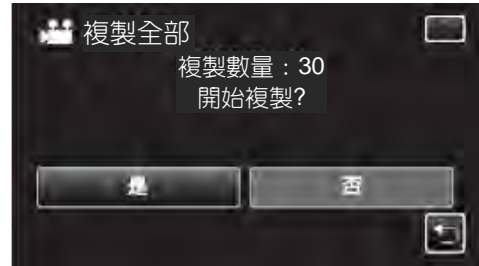

- 輕按“是”時開始匯入。
- 如果取消檔案的匯入，輕按“停止”，然後輕按“是”。

- 8 匯入完成後，輕按“OK”。

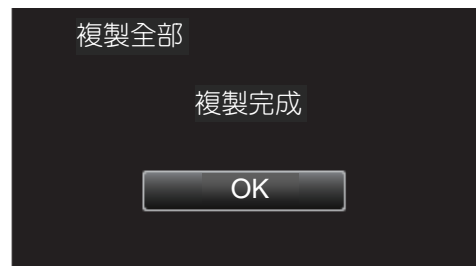

- 9 按住 **電源** 按鍵 2 秒鐘或更久，關閉本機，並取下 USB 電纜。

### 註：

- 從其他設備儲存到 USB 外接硬碟的檔案不能複製到本機上。

# MEMO



MEMO

## 複製到 Windows PC

您可以隨附的軟體把檔案複製到電腦上。

還可以用電腦的 DVD 或藍光燒錄器建立光碟。

如果沒有安裝隨附的軟體，那麼連接本機時，電腦會把本機當作外接儲存器。

註：

- 要把影片錄製到光碟上，所用電腦必須有可以錄影的 DVD 或藍光燒錄器。
- 不能用隨附軟體將相片錄製到光碟上。
- 要製作 DVD-Video 光碟，必須另行安裝軟體。  
詳見 Pixela 官網。

<http://www.pixela.co.jp/oem/jvc/mediabrowser/e/>

- 不支援用其他軟體備份檔案。

## 使用隨附軟體 Everio MediaBrowser 4 時遇到問題。

向下列客戶服務中心洽詢。

- Pixela 用戶支援中心

電話	美國和加拿大 (英語): +1-800-458-4029 (免費電話) 歐洲 (英國、德國、法國和西班牙) (英語/德語/法語/西班牙語): +800-1532-4865 (免費電話) 歐洲其他國家 (英語/德語/法語/西班牙語): +44-1489-564-764 亞洲 (英語): +63-2-438-0090 亞洲 (中文): 10800-163-0014 (免費電話)
官網	<a href="http://www.pixela.co.jp/oem/jvc/mediabrowser/e/">http://www.pixela.co.jp/oem/jvc/mediabrowser/e/</a>

- 有關如何使用軟體的詳細說明，參閱 Everio MediaBrowser 4 “幫助” 選單中的 “MediaBrowser 幫助”。

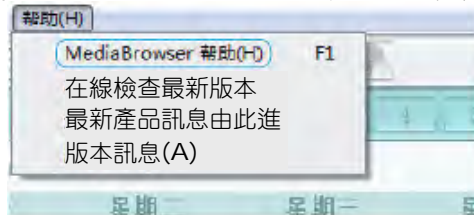

## 核對系統需求 (指標)

在“開始”選單右擊“電腦”(或“我的電腦”)，並選取“內容”，查看以下各項內容。

### Windows Vista/Windows 7

- 參閱詳細用戶使用指南顯示中的操作說明。

### Windows XP

- 參閱詳細用戶使用指南顯示中的操作說明。

	Windows Vista/Windows 7	Windows XP
操作系統	Windows Vista 32/64 位元 Home Basic 或 Home Premium (僅限預裝版) Service Pack 2 Windows 7 32/64 位元 Home Premium (僅限預裝版) Service Pack 1	Windows XP Home Edition 或 Professional (僅限預裝版) Service Pack 3
中央處理器	Intel Core Duo、CPU 1.66 GHz 或以上 (推薦 Intel Core 2 Duo、CPU 2.13 GHz 或以上)	Intel Core Duo、CPU 1.66 GHz 或以上 (推薦 Intel Core 2 Duo、CPU 2.13 GHz 或以上)
內建記憶體	至少 2 GB	至少 1 GB
影片編輯	Intel Core i7、推薦 CPU 2.53 GHz 或更高	Intel Core i7、推薦 CPU 2.53 GHz 或以上

### ■ 其他要求

顯示：1024×768 像素或更高 (推薦 1280×1024 像素或以上)

顯卡：推薦 Intel G965 或以上

註：

- 如果您的個人電腦達不到上述系統要求，隨附軟體的操作就得不到保證。
- 如需更多資訊，請聯絡電腦製造商。

### 安裝隨附的軟體

您可以按日曆格式顯示錄好的圖像，並用隨附的軟體進行簡單的編輯。

---

### Windows Vista/Windows 7

- 參閱詳細用戶使用指南顯示中的操作說明。
- 

### Windows XP

- 參閱詳細用戶使用指南顯示中的操作說明。

## 備份所有檔案

備份前，確認電腦硬碟上留有足夠的剩餘空間。  
如果沒有足夠的剩餘空間，不會開始備份。

- 1 從本機上取下交流電源供應器和電池。
- 2 打開液晶顯示器。

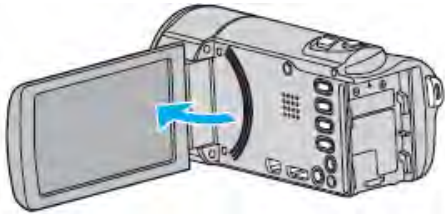

- 3 連接 USB 電纜，再連接交流電源供應器。

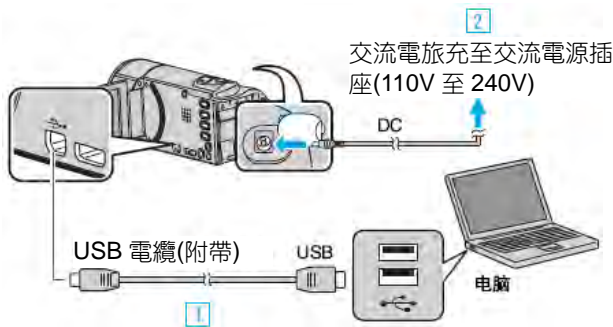

- 1 用隨附的 USB 電纜連接。
  - 2 把交流電源供應器與本機連接。
- 連接交流電源供應器時，本機自動接通電源。
  - 務必使用隨附的交流電源供應器。
- 3 出現“選擇裝置”選單。
- 4 輕按“連接個人電腦”。

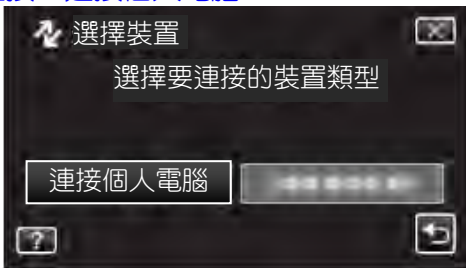

- 5 輕按“備份”。



- 輕按×，退出選單。
  - 輕按↶，返回上一個畫面。
  - 隨附軟體 Everio MediaBrowser 4 在電腦上啟動。
- 隨後的操作在電腦上進行。

- 6 選擇影像檔案的來源。



單擊“攝影機中所有空間”

- 7 開始備份

儲存目的地 (PC)



- 備份開始。

- 8 完成備份後，點擊“OK”。



### 註：

- 備份前，把儲存影片和相片的 SD 卡裝入本機。
- 如果使用隨附軟體 Everio MediaBrowser 4 遇到任何問題，請洽詢“Pixela 用戶支援中心”。

電話	美國和加拿大(英語): +1-800-458-4029(免費電話) 歐洲(英國、德國、法國和西班牙) (英語/德語/法語/西班牙語): +800-1532-4865(免費電話) 歐洲其他國家 (英語/德語/法語.西班牙語): +44-1489-564-764 亞洲(英語): +63-2-438-0090 亞洲(中文): 10800-163-0014(免費電話)
官網	<a href="http://www.pixela.co.jp/oem/jvc/mediabrowser/e/">http://www.pixela.co.jp/oem/jvc/mediabrowser/e/</a>

- 備份前刪除不要的影片。  
備份許多影片很費時間。  
“刪除不需要的檔案”(p.74)



## 把本機與電腦斷開

- 1 點擊“安全移除硬體及退出媒體”。



- 2 點擊“安全移除 USB Mass Storage Device”。
- 3 (如果是 Windows Vista) 點擊“OK”。
- 4 取下 USB 電纜，關閉液晶顯示器。

## 編排檔案

完成檔案的備份後，加上“家庭旅遊”或“運動會”等標籤加以編排。

這不僅對燒錄光碟有用，而且對查看檔案也有用。

- 1 雙擊 Everio MediaBrowser 4 圖標。

- 隨附軟體開啟。



- 2 顯示待編排檔案的月份

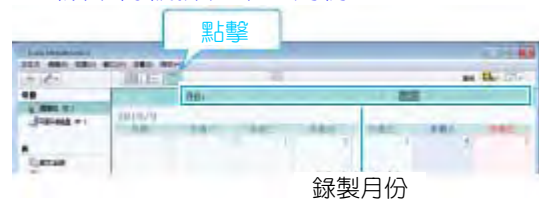

- 3 建立用戶清單。

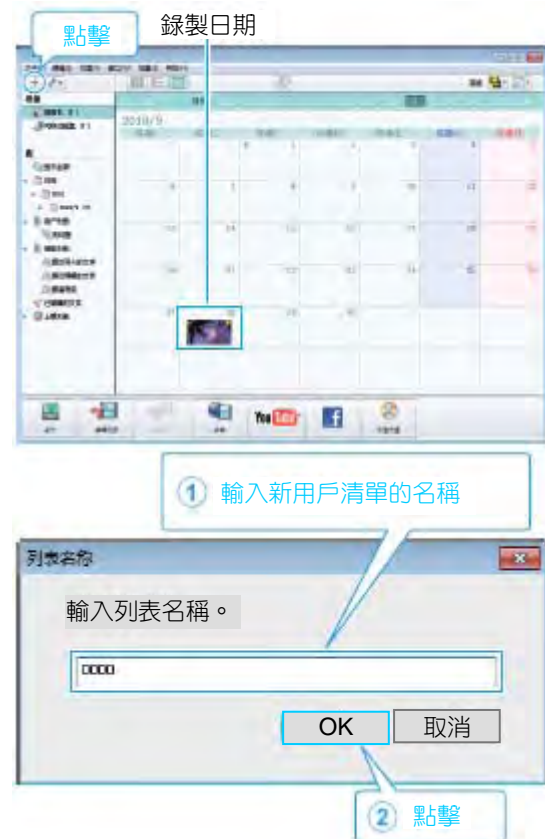

- 在用戶清單庫中加上新的用戶清單。

4 點擊錄製日。

- 顯示該日錄製的檔案的縮圖。



5 把檔案登錄到已經建立的用戶清單上。



確定影片或相片：

- 您可以用畫面右上角的“選擇”選單選擇檔案。
- 查看右上角縮圖的影片／相片圖標。



註：

- 如果使用隨附軟體 Everio MediaBrowser 4 遇到任何問題，請洽詢“Pixela 用戶支援中心”。

電話	美國和加拿大 (英語) : +1-800-458-4029(免費電話) 歐洲 (英國、德國、法國和西班牙) (英語/德語/法語/西班牙語) : +800-1532-4865 (免費電話) 歐洲其他國家 (英語/德語/法語/西班牙語) : +44-1489-564-764 亞洲 (英語) : +63-2-438-0090 亞洲 (中文) : 10800-163-0014 (免費電話)
官網	<a href="http://www.pixela.co.jp/oem/jvc/mediabrowser/e/">http://www.pixela.co.jp/oem/jvc/mediabrowser/e/</a>

把影片複製到光碟上

把經由用戶清單安排的檔案複製到光碟上。

- 1 把一張新光碟插入電腦的可錄 DVD 燒錄器。
- 2 選擇想要的用戶清單。



3 選擇光碟類型。



4 依次選擇要複製到光碟的檔案。



- 點擊“設定”選擇光碟類型。
- 點擊“全選”選擇所有顯示的檔案。
- 選完後，點擊“下一步”。

5 設定光碟頂層選單的標題。



- 點擊“設定”，選擇選單背景。
- 設定完成後，點擊“開始”。

6 完成複製後，點擊“OK”。



註：

- 以下各類光碟可在隨附軟體 Everio MediaBrowser 4 上使用。

DVD-R

DVD-R DL

DVD-RW

DVD+R

DVD+R DL

DVD+RW

- 附附軟體 Everio MediaBrowser 4 支援以下格式。

AVCHD

DVD-Video\*

\*要製作 DVD-Video 光碟，必需安裝額外的軟體。

詳見 Pixela 官網。

<http://www.pixela.co.jp/oem/jvc/mediabrowser/e/>

- 用 Everio MediaBrowser 4 播放器播放 AVCHD 光碟。操作方法參閱隨附 Everio MediaBrowser 4 軟體的幫助檔案。
- 當複製 UXP 錄影模式錄妥的影片，以便燒錄 AVCHD 光碟時，需要在複製前將影片轉換成 XP 錄影模式。因此，可能比複製用其它模式錄製的影片耗時更長。
- 要查看 Everio MediaBrowser 4 的幫助檔案，經由 Everio MediaBrowser 4 的選單欄選擇“幫助”，或在鍵盤上按 F1。
- 如果使用隨附軟體 Everio MediaBrowser 4 遇到任何問題，請洽詢“Pixela 用戶支援中心”。

電話	美國和加拿大（英語）：+1-800-458-4029（免費電話） 歐洲（英國、德國、法國和西班牙） （英語/德語/法語/西班牙語）：+800-1532-4865（免費電話） 歐洲其他國家 （英語/德語/法語/西班牙語）： +44-1489-564-764 亞洲（英語）：+63-2-438-0090 亞洲（中文）：10800-163-0014（免費電話）
官網	<a href="http://www.pixela.co.jp/oem/jvc/mediabrowser/e/">http://www.pixela.co.jp/oem/jvc/mediabrowser/e/</a>

### 在不使用隨附軟體的情況下備份檔案

用以下方法把檔案複製到電腦上。

- 1 從本機上取下交流電源供應器和電池。
- 2 打開液晶顯示器。

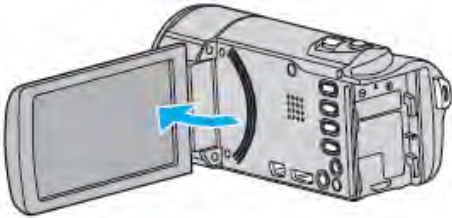

- 3 連接 USB 電纜，再連接交流電源供應器。

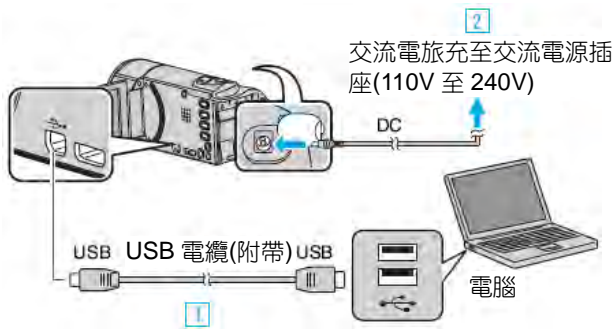

- 1 用隨附的 USB 電纜連接。
  - 2 把交流電源供應器與本機連接。
- 連接交流電源供應器時，本機自動接通電源。
  - 務必使用隨附的交流電源供應器。
- 3 出現“選擇裝置”選單。

- 4 輕按“連接個人電腦”。

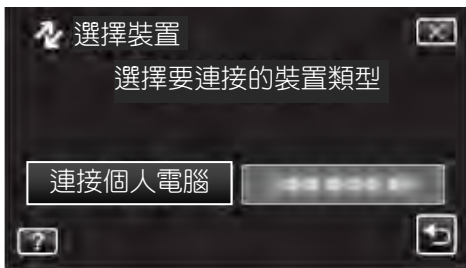

- 5 輕按“在電腦上播放”。

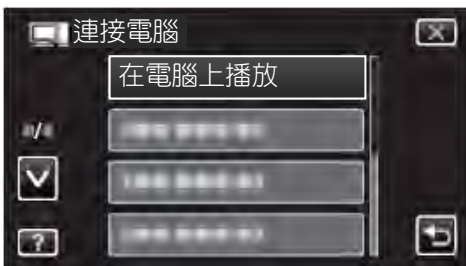

- 輕按×，退出選單。
- 輕按↶，返回上一個畫面。
- 如果 Everio MediaBrowser 4 程式啟動，則關閉

之。

- 銀幕切換後，在電腦上執行操作。
- 6 從“開始”選單選擇“電腦”(Windows Vista)／“我的電腦”(Windows XP)／“電腦”(Windows 7)，然後點擊“JVCCAM\_SD”圖標。
    - 打開有所需檔案的資料夾。
    - “檔案和資料夾清單”(p.116)
  - 7 把檔案複製到電腦的任何資料夾(桌面等)。

**小心：**

- 當資料夾或檔案在電腦上被刪除／移除／重命名時，就再也不能在本機上播放了。

**註：**

- 要編輯／瀏覽檔案，需使用支援 AVCHD (影片)／JPEG (相片) 檔案的軟體。
- 在電腦上，上述操作方法可能因所用系統而異。

### 把本機與電腦斷開

- 1 點擊“安全移除硬體並退出媒體”。



- 2 點擊“安全移除 USB Mass Storage Device”。
- 3 (如果是 Windows Vista) 點擊“OK”。
- 4 取下 USB 電纜，關閉液晶顯示器。



## 檔案和資料夾清單

在內建記憶體和 SD 卡上，按如下方式建立資料夾和檔案。  
只有必要時才建立。

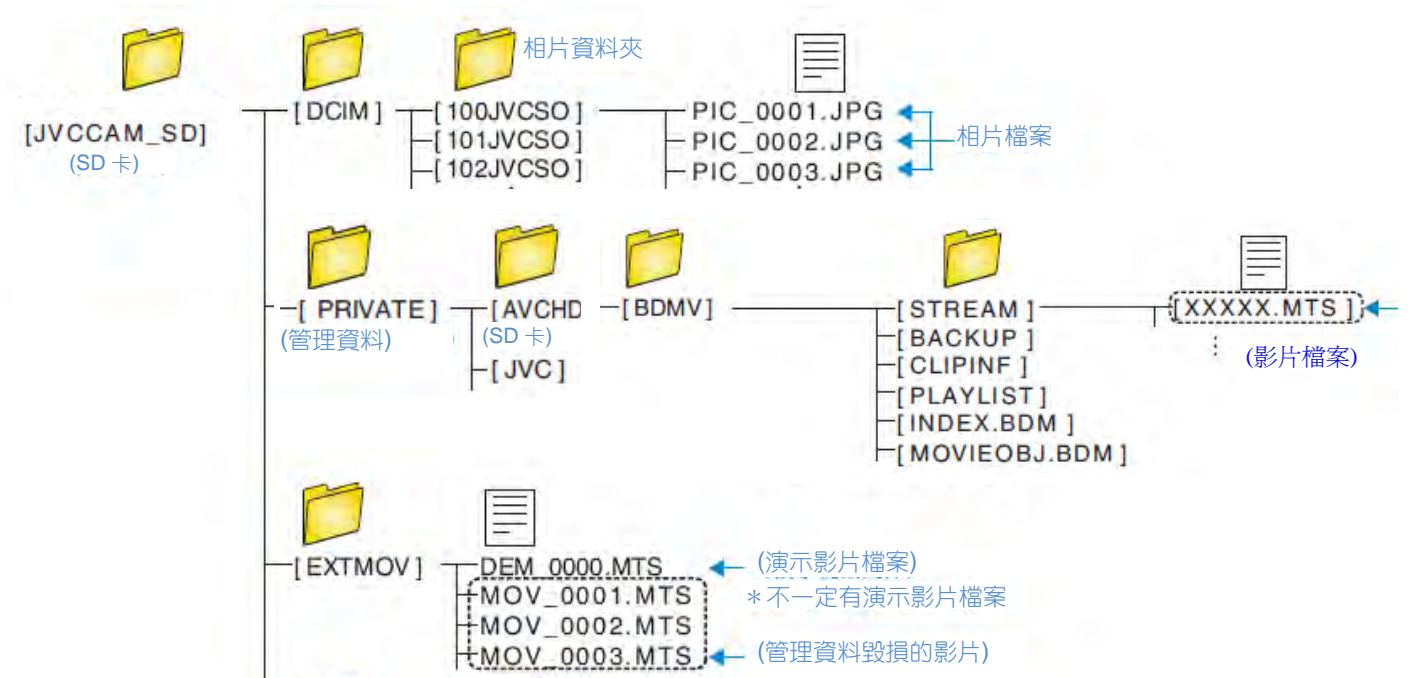

### 小心：

- 當資料夾或檔案在電腦上被刪除／移除／重命名時，就再也不能在本機上播放了。

## 複製到 Macintosh 電腦

用以下方法把檔案複製到 Mac 電腦上。

- 1 從本機上取下交流電源供應器和電池。
- 2 打開液晶顯示器。

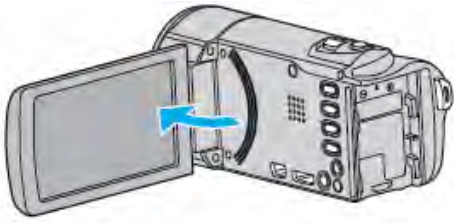

- 3 連接 USB 電纜，再連上交流電源供應器。

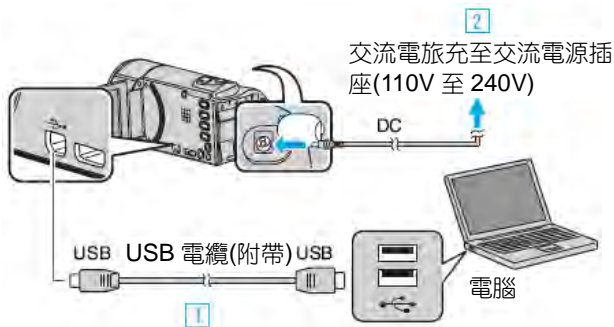

- 1 用隨附的 USB 電纜連接。
  - 2 把交流電源供應器與本機連接。
- 連接交流電源供應器時，本機自動接通電源。
  - 務必使用隨附的交流電源供應器。
- 3 出現“選擇裝置”選單。
- 4 輕按“連接個人電腦”。

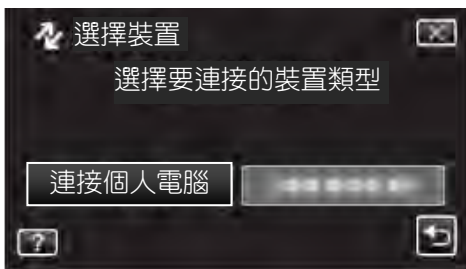

- 5 輕按“在電腦上播放”。

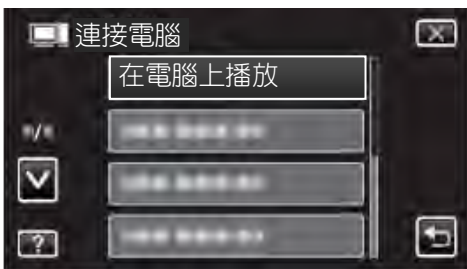

- 輕按×，退出選單。
- 輕按↶，返回上一個畫面。
- JVCCAM\_SD”圖標顯示在桌面上。

## 6 開始 iMovie。

- 隨後的操作在 Mac 電腦上進行。

### 小心：

- 當資料夾或檔案在電腦上被刪除／移除／重命名時，就再也不能在本機上播放了。
- 複製到 Mac 電腦上的 MTS 檔案無法匯入至 iMovie。要使用 iMovie 中的 MTS 檔案，需以 iMovie 匯入檔案。

### 註：

- 要編輯／瀏覽檔案，需使用支援 AVCHD（影片）/JPEG（相片）檔案的軟體。
- 將本機從電腦去除時，把桌面上的“JVCCAM\_SD”圖標拖曳到垃圾筒即可。

## iMovie 和 iPhoto

您可以用蘋果公司的 iMovie'08，'09，'11（影片）或 iPhoto（相片）把本機上的檔案匯入電腦。如要檢核系統需求，請從 Apple 選單選擇“關於 Mac”。您可以確定操作系統版本、處理器和內建記憶體容量。

- 有關 iMovie 或 iPhoto 的最新資訊，請查閱 Apple 網站。
- 如需有關如何使用 iMovie 或 iPhoto 的詳情，請查閱各軟體的幫助檔案。
- 不能保證所有電腦環境下都能進行此類操作。

## 操作選單

本機有三類選單。

- **捷徑選單** – 該選單包含影片／相片主選單的推薦功能。
- **主選單** – 此選單包含影片錄製、相片錄製、影片播放和相片播放等模式各自特有的項目。
- **主選單中的****（“共用”）選單** – 此選單包含影片錄製、相片錄製、影片播放和相片播放模式的所有同項目。

## 操作捷徑選單

您可以用捷徑選單，在影片／相片錄影模式下，配置了推薦功能的各種設定。

- 1 輕按“MENU”。



- 出現捷徑選單。

- 2 輕按需要的選單和設定。

<影片錄影模式下的捷徑選單>



“Wi-Fi 使用性” (☞p.164)

“使用直接連線作影像監視(直接監視)” (☞p.166)

“錄影並經過 E-mail(影片寄送)” (☞p.177)

- 笑臉：允許“微笑拍攝”和“笑臉%/名稱顯示”的設定。
- 動畫效果拍攝：允許設定“動畫效果”，“臉孔裝飾效果”，“手繪效果”和“印記”等效果。
- MENU：允許其他選單的設定。

<相片錄影模式下的捷徑選單>



- 笑臉：允許“笑臉拍攝”和“笑臉%/名稱顯示”的設定。
- MENU：允許其他選單的設定。

註：

- 退出畫面

輕按“×”（退出）。

- 顯示幫助檔案

輕按“？”（幫助）並輕按項目。

### 操作主選單

您可以用選單配置各種設定。

#### 1 輕按“MENU”。

- 選單因所用模式而異。



- 從錄影模式進入時，隨著捷徑選單出現，再次輕按“MENU”。

#### 2 輕按需要的選單。



#### 3 輕按需要的設定。



#### 註：

- 顯示前一張/下一張選單。

輕按 </>

- 退出畫面

輕按“×”（退出）。

- 返回前一個畫面

輕按“↶”（返回）。

- 顯示幫助檔案

輕按“？”（幫助）並輕按項目。

有些項目可能沒有幫助檔案。

### 操作共用選單

無論在何種模式下，您都可以用共用選單，配置共用設定項。

#### 1 輕按“MENU”。

- 選單因所用模式而異。



- 從錄影模式進入時，隨著捷徑選單出現，再次輕按“MENU”。

#### 2 輕按“⚙️”。

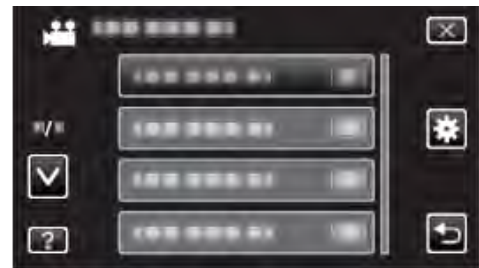

#### 3 輕按需要的設定。

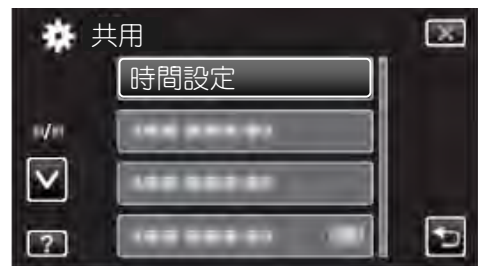

#### 註：

- 顯示前一張/下一張選單。

輕按 </>

- 退出畫面

輕按“×”（退出）。

- 返回前一個畫面

輕按“↶”（返回）。

- 顯示幫助檔案

輕按“？”（幫助）並輕按項目。



## 錄影選單（影片）

您可以根據拍攝對象或用途調整各種設定，如亮度和白平衡。您也可以更改畫質和增光等設定。

### 1 打開液晶顯示器。

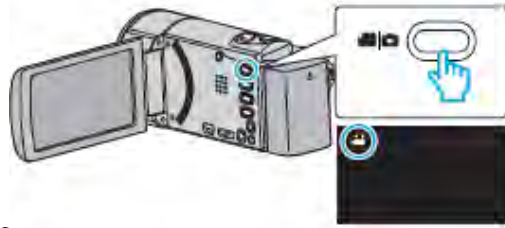

- 查看錄影模式是不是 。







### 2 輕按“MENU”。



- 出現捷徑選單。

### 3 輕按捷徑選單中的“MENU”。



設定	詳細說明
場景選擇	可以選擇適合拍攝條件的設定。 “按場景（拍攝對象）進行拍攝”（  p.32） *僅在手動錄影模式下顯示。
聚焦	可以手動調整聚焦。 “手動調整聚焦”（  p.34） *僅在手動錄影模式下顯示。
調整亮度	調整畫面的整體亮度。 “調整亮度”（  p.35） *僅在手動錄影模式下顯示。
白平衡	根據攝影時的光源調整色彩。 “設定白平衡”（  p.36） *僅在手動錄影模式下顯示。
背光補償	當拍攝對象因背光而發暗時用該設定來修正圖像。 “設定背光補償”（  p.37） *僅在手動錄影模式下顯示。
近拍	使用變焦遠攝（T）端，進行近距離拍攝。 “近拍特寫”（  p.38） *僅在手動錄影模式下顯示。

設定	詳細說明
觸碰優先 AE/AF	依據拍攝對象的臉部或選定區域自動調整聚焦和亮度。 “清楚地擷取拍攝對象（觸碰優先 AE/AF）” (p.44)
增光	在暗處錄影時，自動使拍攝對象顯得明亮。 “增光” (p.124)
風聲消除	減低由強風所造成的雜訊。 “風聲消除” (p.124)
動畫效果	錄製影片時帶上動畫效果。 “動畫效果錄影” (p.39)
臉孔裝飾效果	檢知臉部並能進行裝飾，例如加上太陽眼鏡之類。 “臉部裝飾錄影” (p.41)
印記	添加不同裝飾圖案來錄影。 “裝飾圖案錄影” (p.41)
手繪效果	添加個手繪塗鴉來錄影。 “個人手繪效果錄影” (p.42)
高速錄影	以加快錄影速度進行拍攝，錄出慢動作鏡頭，強調慢動作分解。 再以正常速度放出圓滑的慢動作。 “慢動作(高速錄影)” (p.55)
延時錄影	經由按一定的間隔拍攝若干幀畫面，在短時間內顯示長時間內緩慢發生的場景的變化。 “間隔錄影（延時錄影）” (p.56)
自動錄影	這一功能使本機經由感知拍攝對象在液晶顯示器所示紅框內的運動（亮度）變化，而自動錄影。 “經由感應動作自動錄影”（自動錄影）(p.58)
Wi-Fi	設定使用 Wi-Fi 功能。 “Wi-Fi 使用性” (p.164)
錄影日期／時間	您可以在錄製影片時帶上日期和時間。 您想要儲存帶有日期和時間顯示的檔案時，可設定此項。 （錄製後不能刪除日期和時間。） “帶有日期和時間錄製影片” (p.61)
臉部小視窗	在小視窗中放大和顯示已登錄的臉部。 “顯示選定臉部的放大圖期間進行錄製（臉部小視窗）” (p.48)
微笑拍攝	偵測到笑臉時自動擷取相片。 “自動擷取笑臉（微笑拍攝）” (p.45)
笑臉%／姓名顯示	設定偵測到臉部時顯示的項目。 “設定笑臉%／姓名顯示” (p.52)
臉孔登錄	登錄經常被本機拍攝者的臉部。 “登錄臉孔個人認證資訊” (p.50)
寵物拍攝	檢知寵物臉孔時(如貓、狗)，自動進行拍照。 “自動擷取寵物(寵物拍攝)” (p.47)
影片畫質	設定影片畫質。 “影片畫質” (p.126)
變焦	設定最高變焦倍率。 “變焦” (p.126)

---

變焦麥克風	設定變焦麥克風。 “變焦麥克風” (p.127)
-------	-----------------------------

---

### 場景選擇

可以選擇適合拍攝條件的設定。

操作細節

“按場景（拍攝對象）進行拍攝” (📷p.32)

---

### 聚焦

可以手動調整聚焦。

操作細節

“手動調整聚焦” (📷p.34)

---

### 調整亮度

調整畫面的整體亮度。

操作細節

“調整亮度” (📷p.35)

---

### 白平衡

根據攝影時的光源調整色彩。

操作細節

“設定白平衡” (📷p.36)

---

### 背光補償

當拍攝對象因背光而發暗時用該設定修正圖像。

操作細節

“設定背光補償” (📷p.37)

---

### 近拍

使用變焦遠攝（T）端，進行近距離拍攝。

操作細節

“近拍特寫” (📷p.38)

---

### 觸碰優先 AE/AF

依據拍攝對象的臉部或選定區域自動調整聚焦和亮度。

操作細節

“清楚地擷取拍攝對象（觸碰優先 AE/AF）” (📷p.44)

---



## 增光

在暗處錄影時，自動使拍攝對象顯得明亮。

設定	詳細說明
關	停用該功能。
開	場景黑暗時，用電子方式使場景變亮。
自動慢速快門	場景黑暗時，放慢快門速度，使場景變亮。

註：

- 雖然“自動慢速快門”亮化場景的強度高於“開”，但拍攝對象的動作可能顯得不自然。

## 顯示項目

- 1 打開液晶顯示器。



- 查看錄影模式是不是 。

- 2 輕按“MENU”。



- 出現捷徑選單。

- 3 輕按捷徑選單中的“MENU”。



- 4 輕按“增光”。



## 風聲消除

減低由強風所造成的雜訊。

設定	詳細說明
關	停用該功能。
開	啟用該功能。

## 顯示項目

- 1 打開液晶顯示器。

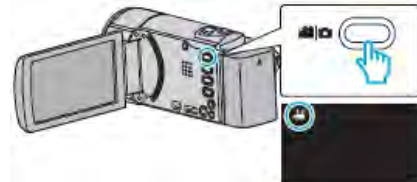

- 查看錄影模式是不是 。

- 2 輕按“MENU”。

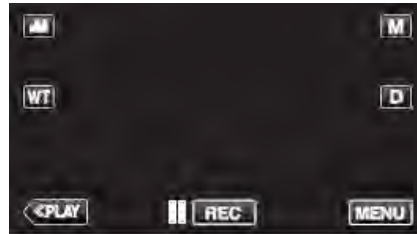

- 出現捷徑選單。

- 3 輕按捷徑選單中的“MENU”。



- 4 輕按“風聲消除”。



## 動畫效果

錄製影片時帶上動畫效果。

操作細節

“動畫效果錄影” (  p.39)

## 臉孔裝飾效果

檢知臉部並能進行裝飾，例如加上太陽眼鏡之類。

操作細節

“臉部裝飾錄影” (  p.41)

---

## 印記

添加不同裝飾圖案來錄影。

操作細節

“裝飾圖案錄影” (📷p.41)

---

## 手繪效果

錄製影片時帶動畫效果。

操作細節

“個人手繪效果錄影” (📷p.42)

---

## 高速錄影

以加快錄影速度進行拍攝，錄出慢動作鏡頭，強調慢動作分解。再以正常速度放出圓滑的慢動作。

操作細節

“慢動作(高速錄影)” (📷p.55)

---

## 延時錄影

經由按一定的間隔拍攝若干幀畫面，在短時間內顯示長時間內緩慢發生的場景變化。

這對做觀察很有用，比如花蕾的綻放。

操作細節

“間隔錄影（延時錄影）” (📷p.56)

---

## 自動錄影

經由感受拍攝對象在液晶顯示器上所示紅框內的運動變化（亮度），自動開始錄影。

操作細節

“經由感應動作自動錄影（自動錄影）” (📷p.58)

---

## Wi-Fi

設定使用 Wi-Fi 功能。

操作細節

“Wi-Fi 使用性” (📷p.164)

---

## 記錄日期／時間

您可以在錄製影片時帶上日期和時間。

您想要儲存帶有日期和時間顯示的檔案時，可設定此項。（錄製後不能刪除日期和時間。）

操作細節

“帶日期和時間錄製影片” (📷p.61)

---

## 臉部小視窗

在小視窗中放大和顯示已登錄的臉部。

操作細節

“顯示選定臉部的放大圖期間進行錄影（臉部小視窗）” (📷p.48)

---

## 微笑拍攝

偵測到笑臉時自動擷取相片。

操作細節

“自動擷取笑臉（微笑拍攝）” (📷p.45)

---

## 笑臉%/姓名顯示

設定偵測到臉部時顯示的項目。

操作細節

“設定笑臉%/名稱顯示” (📷p.52)

---

## 臉孔登錄

登錄經常被本機拍攝者的臉部。

操作細節

“登錄人臉個人認證資訊” (📷p.50)

---

## 寵物拍攝

當檢知到寵物臉孔時(如貓、狗)，自動進行拍照。

操作細節

“自動補捉寵物(寵物攝影)” (📷p.47)。

## 影片畫質

設定影片畫質。

設定	詳細說明
UXP	能按最佳畫質錄影。 僅適用於藍光碟片。用高畫質拍攝的影片不能儲存為 DVD。
XP	能按高畫質錄影。
SP	能按標準畫質錄影。
EP	能長時間錄影。
SSW	能按最佳畫質錄影。
SEW	能按最佳畫質錄影。

註：

- 錄製快速移動的場景或亮度變化劇烈的場景時，設為“UXP”或“XP”模式，以免出現雜訊。
- 用 BD 燒錄器(外接)儲存“UXP”模式下錄製的影片。
- 當剩餘錄影時間顯示，輕按影片畫質，可以改變所需的“影片畫質”。

### 顯示項目

- 1 打開液晶顯示器。

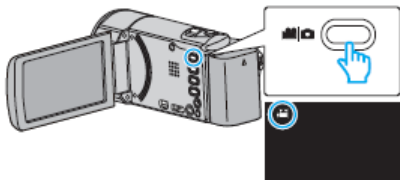

- 查看錄影模式是不是 。

- 2 輕按“MENU”。

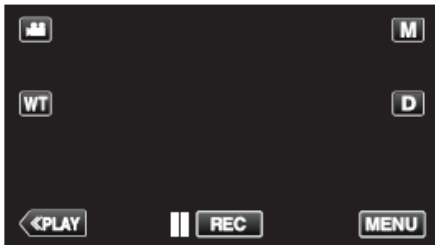

- 出現捷徑選單。

- 3 輕按捷徑選單中的“MENU”。



- 4 輕按“影片畫質”。



## 變焦

設定最高變焦倍率。

設定	詳細說明
40 倍	能以 1-40 倍光學變焦錄影。不需要數位變焦時設定此項。
70 倍／動態	變焦倍率最高可達 70 倍。
80 倍／數位	以 1-40 倍光學變焦和 41-80 倍數位變焦錄影。
200 倍／數位	以 1-40 倍光學變焦和 41-200 倍數位變焦錄影。

註：

- 只有“影片畫質”設為“SSW”或“SEW”時，才能使用“70 倍動態變焦”。
- 使用數位變焦時，因用數位放大，圖像會變得粗糙。
- 圖像穩定器打開或關閉時，觀看的角度會改變。

### 顯示項目

- 1 打開液晶顯示器。

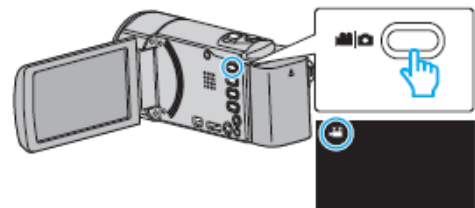

- 查看錄影模式是不是 。

- 2 輕按“MENU”。

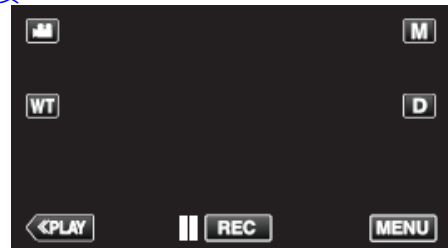

- 出現捷徑選單。

- 3 輕按捷徑選單中的“MENU”。



4 輕按“變焦”。



變焦麥克風

設定變焦麥克風

設定	詳細說明
關	禁用變焦麥克風。
開	按變焦操作方向錄製聲音。

顯示項目

1 打開液晶顯示器。

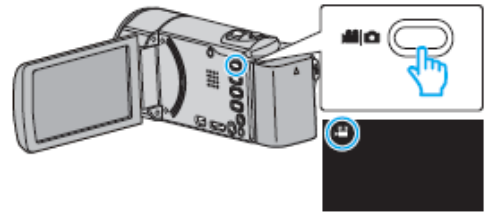

- 查看錄影模式是不是 。

2 輕按“MENU”。

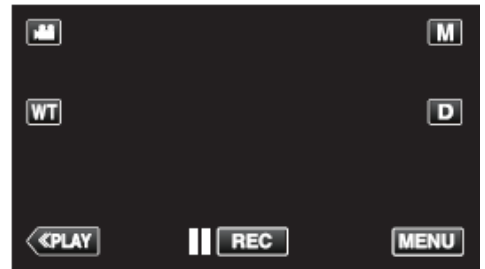

- 出現捷徑選單。

3 輕按捷徑選單中的“MENU”。

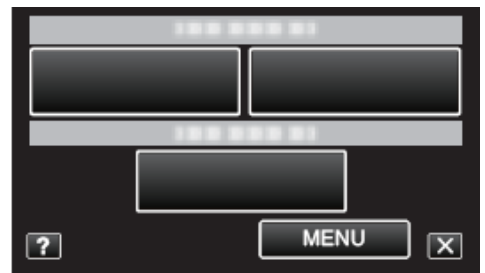

4 輕按“變焦麥克風”。



## 錄影選單（相片）

您可以根據拍攝對象或用途調整各種設定，如亮度和白平衡。您也可以更改畫質和增益等設定。

### 1 打開液晶顯示器。



- 查看錄影模式是不是 。

### 2 輕按“MENU”。

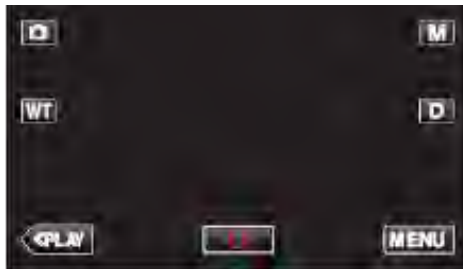

- 出現捷徑選單。

### 3 輕按捷徑選單中的“MENU”。



設定	詳細說明
場景選擇	可以選擇適合拍攝條件的設定。 “根據場景(拍攝對象)進行拍攝” (☞p.32) *僅在手動錄影模式下顯示。
聚焦	可以手動調整聚焦。 “手動調整聚焦” (☞p.34) *僅在手動錄影模式下顯示。
調整亮度	調整畫面的總體亮度。 “調整亮度” (☞p.35) *僅在手動錄影模式下顯示。
白平衡	根據攝影之光源調整色彩。 “設定白平衡” (☞p.36) *僅在手動錄影模式下顯示。
背光補償	當拍攝對象因背光而發暗時用該設定修正圖像。 “設定背光補償” (☞p.37) *僅在手動錄影模式下顯示。



設定	詳細說明
近拍	使用變焦遠攝(T)端，進行近距離的特寫鏡頭。 “近拍特寫” (☞p.38) *僅在手動錄影模式下顯示。
觸碰優先 AE/AF	依據拍攝對象的臉部或選定區域自動調整聚焦和亮度。 “清楚地擷取拍攝對象(觸碰優先 AE/AF)” (☞p.44)
自拍定時	拍攝團體照時使用該功能。 “拍攝團體照(自拍定時器)” (☞p.59)
增光	在暗處錄影時，自動使拍攝對象顯得明亮。 “增光” (☞p.131)
自動錄影	經由感應液晶顯示器內的紅框中的亮度變化，本機自動拍下相片。 “經由感應動作自動錄影(自動錄影)” (☞p.58)
快門模式	可以調整連拍設定。 “快門模式” (☞p.132)
微笑拍攝	偵測到笑臉時自動擷取相片。 “自動擷取笑臉(微笑拍攝)” (☞p.45)
笑臉%/姓名顯示	設定偵測到臉部時顯示的項目。 “設定笑臉%/名稱顯示” (☞p.52)
臉孔登錄	登錄經常被本機所拍攝者的臉部。 “登錄人臉個人認證資訊” (☞p.50)
寵物拍攝	當檢知到寵物的臉孔時(如貓、狗)，自動進行拍照。 “自動補捉寵物(寵物拍攝)” (☞p.47)
相片大小	設定相片的圖像尺寸(像素數)。 “相片大小” (☞p.133)

---

## 場景選擇

可以選擇適合拍攝條件的設定。

操作細節

“根據場景(拍攝對象)進行拍攝” (☞p.32)

---

## 聚焦

可以手動調整聚焦。

操作細節

“手動調整聚焦” (☞p.34)

---

## 調整亮度

調整畫面的總體亮度。

操作細節

“調整亮度” (☞p.35)

---

## 白平衡

根據攝影光源調整色彩。

操作細節

“設定白平衡” (☞p.36)

---

## 背光補償

當拍攝對象因背光而發暗時用該設定修正圖像。

操作細節

“設定背光補償” (☞p.37)

---

## 近拍

使用變焦遠攝(T)端，進行近距離特寫。

操作細節

“近拍特寫” (☞p.38)

---

## 觸碰優先 AE/AF

依據拍攝對象的臉部或選定區域自動調整聚焦和亮度。

操作細節

“清楚地擷取拍攝對象(觸碰優先 AE/AF)” (☞p.44)

---

### 自拍定時

拍攝團體照時使用該功能。

操作細節

“拍攝團體照(自拍定時器)” (☞p.59)

### 增光

在暗處錄影時，自動使拍攝對象顯得明亮。

設定	詳細說明
關	停用該功能。
開	場景黑暗時，用電子方式使場景變亮。

註：

- 出現捷徑選單。  
“增光(影片)” (☞p.124)

### 顯示項目

- 1 打開液晶顯示器。

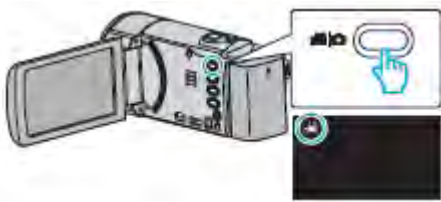

- 查看錄影模式是不是 。

- 2 輕按“MENU”。

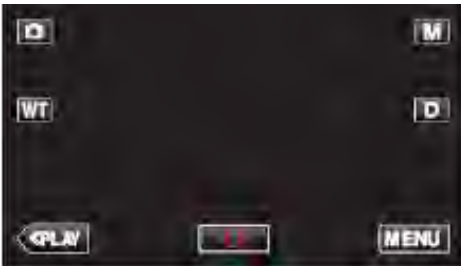

- 出現捷徑選單。

- 3 輕按捷徑選單中的“MENU”。



- 4 輕按“增光”。

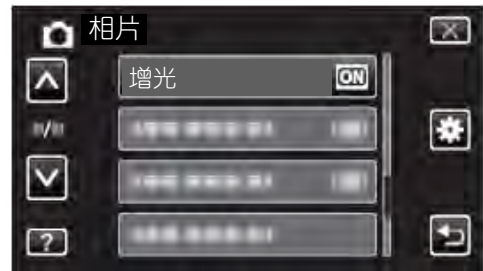

### 自動錄影

經由感知拍攝對象在液晶顯示器上所示紅框內的運動變化(亮度)，自動開始錄影。

操作細節

“檢知動作自動錄影(自動錄影)” (☞p.58)

## 快門模式

可以調整連拍設定。

設定	詳細說明
單次拍攝	錄製一張相片。
連拍	按住快照鍵時連續錄製相片。

註：

- 連拍速度不能變更。
- 某些 SD 卡部支援連拍功能。
- 如果反復使用此功能，連拍速度會下降。

## 顯示項目

- 1 打開液晶顯示器。



- 查看錄影模式是不是 。

- 2 輕按“MENU”。

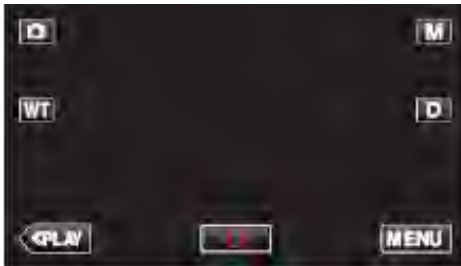

- 出現捷徑選單。

- 3 輕按捷徑選單中的“MENU”。

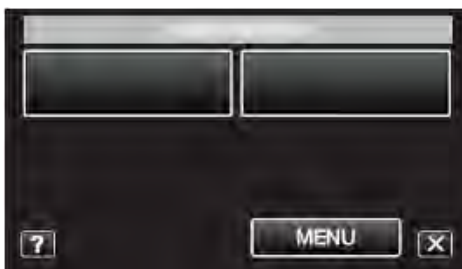

- 4 輕按“快門模式”。

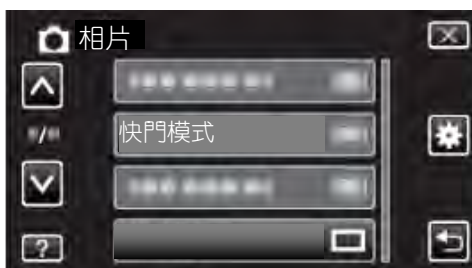

## 笑臉拍攝

偵測到笑臉時自動擷取相片。

操作細節

“自動擷取笑臉(微笑拍攝)” ( p.45)

## 笑臉%/姓名顯示

設定偵測到臉部時顯示的項目。

操作細節

“設定笑臉%/名稱顯示” ( p.52)

## 臉孔登錄

登錄經常被本機所拍攝者的臉部。

操作細節

“登錄人臉個人認證資訊” ( p.50)

## 寵物拍攝

當檢知到寵物臉孔時(如貓、狗)，自動進行拍照。

操作細節

“自動捕捉寵物(寵物拍攝)” ( p.47)

### 相片大小

設定相片的圖像尺寸(像素數)。

設定	詳細說明
1920×1080(2M)	以 16:9 的長寬比拍攝相片。 • 以 16:9 長寬比拍攝的相片邊緣，列印時可能會被切掉。
1440×1080(1.5M) 640×480(0.3M)	以 4:3 的長寬比拍攝相片。

### 顯示項目

1 打開液晶顯示器。



- 查看錄影模式是不是 。

2 輕按“MENU”。

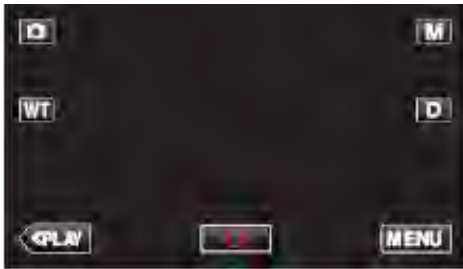

- 出現捷徑選單。

3 輕按捷徑選單中的“MENU”。



4 輕按“相片大小”。





## 播放選單(影片)

您可以刪除或搜尋特定影片。

### 1 打開液晶顯示器。



- 查看錄影模式是不是 。

### 2 輕按 “<<PLAY” ，選擇播放模式。



- 每次輕按一下，就在錄影和播放之間改換模式。

### 3 輕按 “MENU” 。



設定	詳細說明
搜尋日期	您可以按錄製日期搜尋和播放影片或相片。 “按日期搜尋特定的影片/相片” (☞p.69)
顯示時間/日期	影片播放過程中顯示錄製日期和時間。 “顯示時間/日期” (☞p.135)
摘要播放	播放已錄影片的摘要。 “快速查看影片內容(摘要播放)” (☞p.66)
播放清單	播放您建立的播放清單。 “播放播放清單” (☞p.72)
編輯清單	建立或編輯播放清單。 “用所選檔案建立播放清單” (☞p.81) “按日期建立播放清單” (☞p.82) “編輯播放清單” (☞p.83)
保護/取消	保護檔案以免無意中刪除。 “保護/取消保護目前顯示的檔案” (☞p.75) “保護/取消保護選定檔案” (☞p.76)

修剪	選擇所需的部分影片，儲存為一個新的影片檔案。 “擷取影片中的需要部分(修剪)” (☞p.78)
上傳設定	擷取並複製一段錄好的影片(最長 15 分鐘)，用於上傳到 YouTube。 “上傳設定” (☞p.136)
播放其他檔案	播放管理資訊不完整的影片。 “播放管理資訊不完整的影片” (☞p.67)
K2 TECHNOLOGY	錄製過程中錄入幾乎錄不進去的小聲音或高音，並用接近於原音的音質播放。 “K2 TECHNOLOGY” (☞p.136)

4 輕按“顯示時間/日期”。

搜尋日期

根據錄影日期縮小影片索引畫面的顯示範圍。

操作細節

“按日期搜尋特定的影片/相片” (☞p.69)

顯示時間/日期

設定是否在影片播放過程中顯示錄影日期和時間。

設定	詳細說明
關	播放過程中不顯示錄影日期和時間。
開	播放過程中顯示日期和時間。

顯示項目

1 打開液晶顯示器。



- 查看錄影模式是不是 。

2 輕按“<<PLAY”，選擇播放模式。



3 輕按“MENU”。



摘要播放

播放已錄影片的摘要。

操作細節

“快速查看影片內容(摘要播放)” (☞p.66)

播放清單

播放您建立的播放清單。

操作細節

“清單播放” (☞p.72)

編輯清單

把最喜歡的影片排在一份清單中，稱為播放清單。經由建立播放清單，您可以按喜歡的順序僅僅播放您喜歡的影片。

即使登錄到播放清單中，原來的影片檔案也仍在原處。

操作細節

“用所選的檔案建立播放清單” (☞p.81)

“按日期建立播放清單” (☞p.82)

“編輯播放清單” (☞p.83)

保護/取消

保護檔案以免無意中刪除。

操作細節

“保護/取消保護目前顯示的檔案” (☞p.75)

“保護/取消保護選定檔案” (☞p.76)

**修剪**

選擇所需的部分影片，儲存為一個新的影片檔案。

操作細節

“擷取影片中的需要部分(修剪)” (p.78)

**上傳設定**

擷取並複製一段錄好的影片(最長 15 分鐘)，用於上傳到 YouTube。

操作細節

“擷取要上傳到 YouTube 的影片” (p.79)

**播放其他檔案**

播放管理資訊不完整的影片。

操作細節

“播放管理資訊毀損的影片” (p.67)

**K2 TECHNOLOGY**

錄製過程中錄入幾乎錄不進去的小聲音或高音，並用接近於原音的音質播放。

設定	詳細說明
關	停用 K2 TECHNOLOGY。
開	啟用 K2 TECHNOLOGY。

**顯示項目**

- 1 打開液晶顯示器。



- 查看錄影模式是不是 。

- 2 輕按 “<<PLAY”，選擇播放模式。



- 3 輕按 “MENU”。



- 4 輕按 “K2 TECHNOLOGY”



**註：**K2 技術是 JVC 獨特的錄音技術，可以將錄音頻寬突破 CD 規範的限制，並將逾越的範圍隱藏起來。在沒有 K2 的設備中，仍以 CD 範圍還原。但在具有 K2 編碼/解碼器的設備(如本機)，就可以將 CD 無法錄到的高次諧波同時解碼還原。而高次諧波(偶數)正是樂音的重要成分。

## 播放選單(相片)

您可以刪除或查找特定的相片。

1 打開液晶顯示器。



- 查看錄影模式是不是 。

2 輕按 “<<PLAY” ，選擇播放模式。

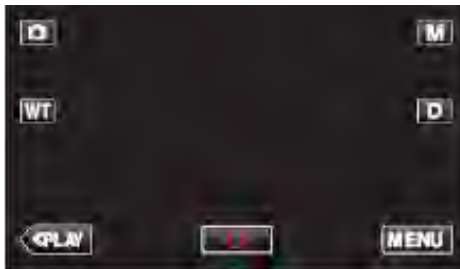

- 每次輕按一下，就在錄影和播放之間改換模式。

3 輕按 “MENU” 。



設定	詳細說明
搜尋日期	您可以按錄製日期搜尋和播放影片或相片。 “按日期搜尋特定的影片/相片” (☞p.69)
幻燈片放映效果	設定幻燈片播放中的過渡效果。 “幻燈片放映效果” (☞p.138)
保護/取消	保護檔案以免無意中刪除。 “保護/取消保護目前顯示的檔案” (☞p.75) “保護/取消保護選定檔案” (☞p.76)

### 搜尋日期

根據錄製日期縮小相片索引畫面。

操作細節

“按日期搜尋特定的影片/相片” (☞p.69)

## 幻燈片放映效果

設定幻燈片播放中的過渡效果。

設定	詳細說明
滑動	按照從右向左滑的方式切換畫面。
百葉窗	按照分割成直條的方式切換畫面。
棋盤格	按照變換棋盤圖案的方式切換畫面。
隨機	按滑動、“百葉窗”和“棋盤格”方式隨機切換畫面。

註：

- 在播放外接驅動器(如 USB 外接磁盤驅動器)的相片時，幻燈片效果無法使用。

## 顯示項目

- 1 打開液晶顯示器。



- 查看錄影模式是不是 。

- 2 輕按“<<PLAY”，選擇播放模式。

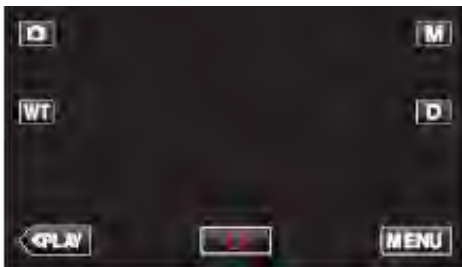

- 3 輕按“MENU”。



- 4 輕按“幻燈片效果”。



## 保護/取消

保護檔案以免無意中刪除。

操作細節

“保護/取消保護目前顯示的檔案” (  p.75)

“保護/取消保護選定檔案” (  p.76)



## 共用選單

1 輕按“MENU”。



- 從錄影模式進入時，隨著捷徑選單出現，再次輕按“MENU”。

2 輕按“⚙️”。



設定	詳細說明
時間設定	重設目前時間，或在海外使用本機期間設定成當地時間。 “時間設定” (☞p.19) “旅行期間按當地時間設定時間” (☞p.23) “設定日光節約時間” (☞p.23)
日期顯示樣式	設定年月日的順序和時間顯示格式(24 小時/12 小時)。 “日期顯示樣式” (☞p.141)
LANGUAGE	畫面語言可以改變。 “更改顯示語言” (☞p.21)
顯示器亮度	設定液晶顯示器的亮度。 “顯示器亮度” (☞p.141)
操作聲音	打開或關閉操作聲響。 “操作聲音” (☞p.143)
靜音模式	設為靜音模式，即可關掉操作音，並減弱銀幕的亮度。 “靜音模式” (☞p.143)
自動關閉電源	設定這一功能，能預防忘記關電源的情況發生。 “自動關機” (☞p.144)
快速重新啟動	液晶顯示器關閉後 5 分鐘內，把耗電量降到錄影時用電量的 1/3。 “快速重新啟動” (☞p.144)
演示模式	以摘要形式介紹本機的特殊功能。 “演示模式” (☞p.145)

設定	詳細說明
調整觸控螢幕	在銀幕上調整按鍵的反應位置。 “觸控銀幕調整” (🔍p.145)
顯示在 TV 上	在電視銀幕上顯示圖標和日期/時間。 “在 TV 上顯示” (🔍p.146)
影像輸出	根據連接的電視機設定長寬比(16:9 或 4:3)。 “影像輸出” (🔍p.147)
HDMI 輸出	設定 HDMI 迷你端子的影片輸出解析度。 “HDMI 輸出” (🔍p.147)
HDMI 控制	用 HDMI 迷你端子連接電視機和攝影機時，把連動操作設為打開/關閉。 “HDMI 控制” (🔍p.148)
出廠預設值	把所有設定恢復到預設值。 “出廠預設值” (🔍p.148)
更新	把本機的功能更新到最新版本。 “更新” (🔍p.148)
格式化 SD 卡	刪除 SD 卡上的所有檔案。 “格式化 SD 卡” (🔍p.149)
開放源碼許可證	顯示開啟的軟體使用許可。(僅錄影模式) “開放源碼許可證” (🔍p.150)
行動裝置用戶指南	顯示 QR 碼以操作手機用戶指南。 “行動裝置用戶指南” (🔍p.150)

### 時間設定

重設目前時間，或在海外使用本機期間設為當地時間。

操作細節

“時間設定” (p.19)

“旅行期間按當地時間設定時間” (p.23)

“設定日光節約時間” (p.23)

### 日期顯示樣式

設定年月日的順序和時間顯示格式(24 小時/12 小時)。

1 輕按 “MENU” 。



- 從錄影模式進入時，隨著捷徑選單出現，再次輕按 “MENU” 。

2 輕按 “” 。



3 輕按 “日期顯示樣式” 。



4 輕按以便設定日期和時間顯示的方式。



- 日期顯示可設定成如下任何格式：“月.日.年”、“年.月.日”、“日.月.年”。
- 時間顯示可設定成如下任何格式：“12h”和“24h”。
- 輕按 或 ，改變顯示樣式。
- 設定完成後，輕按 “確定”。

### LANGUAGE

畫面語言可以改變。

操作細節

“更改顯示語言” (p.21)

### 顯示器亮度

設定液晶顯示器的亮度。

設定	詳細說明
自動	戶外使用時，把亮度自動設為“4”，室內使用時，則設為“3”。
4	調亮顯示器的背光，而不管周圍條件如何。
3	設為標準亮度。
2	調暗顯示器的背光，而不管周圍條件如何。
1	設為暗亮度。 選定此項有助於省電。

### 調整顯示器亮度

1 輕按 “MENU” 。



2 輕按 “” 。



3 輕按 “顯示器亮度” 。

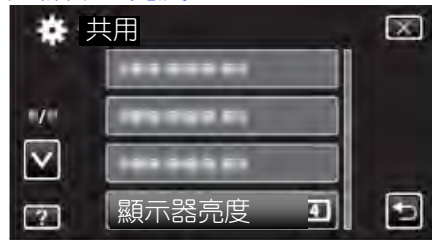

4 輕按需要的顯示器亮度。

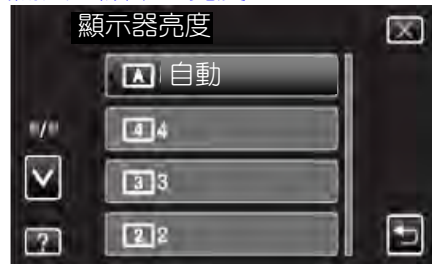

- “顯示器亮度”的預設設定是“自動”。要調整亮度，輕按 ，然後輕按一個介於“1”與“4”之間的數值。
- 輕按 或 ，向上或向下移動，擴大選擇範圍。

MEMO

### 操作聲音

打開或關閉操作時的聲響。

設定	詳細說明
關	關閉操作音。
開	打開操作音。

### 顯示項目

- 1 輕按“MENU”。



- 從錄影模式進入時，隨著捷徑選單出現，再次輕按“MENU”。

- 2 輕按“⚙️”。



- 3 輕按“操作聲音”。



### 靜音模式

使用靜音模式時，液晶顯示器變暗，且操作音不會輸出。用該模式在黑暗的地方(比如演出過程中)靜悄悄地錄製。

設定	詳細說明
關	關掉靜音模式。
開	打開靜音模式。

### 顯示項目

- 1 輕按“MENU”。



- 從錄影模式進入時，隨著捷徑選單出現，再次輕按“MENU”。

- 2 輕按“⚙️”。



- 3 輕按“靜音模式”。



### 註：

- 當“靜音模式”設為“開”時，出現 。
- 您也可以用本機上的 SILENT 鍵打開靜音模式。  
“在自動模式下拍攝影片” (p.28)
- 在靜音模式下，由於液晶顯示器變暗，可能難以看清銀幕。把“靜音模式”設為“關”，以便正常錄製。
- 在播放模式下，銀幕的亮度與平時一樣。但是不會發出操作和播放時的聲音。
- 經由 USB 連接電腦或 BD 燒錄器等外部裝置時，“靜音模式”將暫時關閉。



### 自動關閉電源

設定這一功能，能預防忘記關電源的情況發生。

設定	詳細說明
關	即使本機不工作 5 分鐘，電源也不會關閉。
開	如果本機不工作 5 分鐘，電源自動關閉。

註：

- 使用電池時，如果本機不工作 5 分鐘，電源自動關閉。
- 使用交流電源供應器時，本機會進入待機模式。

### 顯示項目

- 1 輕按“MENU”。



- 從錄影模式進入時，隨著捷徑選單出現，再次輕按“MENU”。

- 2 輕按“⚙️”。



- 3 輕按“自動關閉電源”。

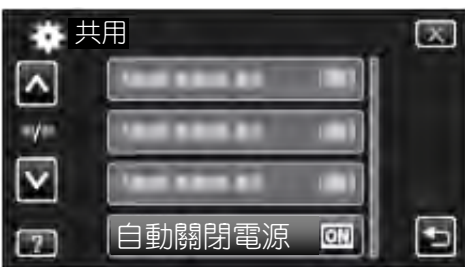

### 快速重新啟動

液晶顯示器在 5 分鐘內再次打開時，能迅速打開電源。

設定	詳細說明
關	停用該功能。
開	液晶顯示器在 5 分鐘內再次打開時，能迅速打開電源。

註：

- 液晶顯示器關閉後 5 分鐘內的耗電量降低。

### 顯示項目

- 1 輕按“MENU”。



- 從錄影模式進入時，隨著捷徑選單出現，再次輕按“MENU”。

- 2 輕按“⚙️”。



- 3 輕按“快速重新啟動”。



- 液晶顯示器關閉後 5 分鐘內的耗電量降低。

### 演示模式

播放本機特殊功能的演示。

設定	詳細說明
關	停用該功能。
開	播放本機特殊功能的演示。

### 播放演示模式

- ①取出電池和 SD 卡。
  - ②連接交流電源供應器。
  - ③打開液晶顯示器和電源。
- 3 分鐘後開始播放演示。
  - 要停止播放，請在畫面上輕按一下。

#### 註：

- 此模式在播放模式下無法使用。
- 啟用演示模式時，“笑臉%/姓名顯示”被設為“開”。“設定笑臉%/姓名顯示”(p.52)

### 顯示項目

- 1 輕按“MENU”。



- 從錄影模式進入時，隨著捷徑選單出現，再次輕按“MENU”。

- 2 輕按“⚙️”。



- 3 輕按“演示模式”。

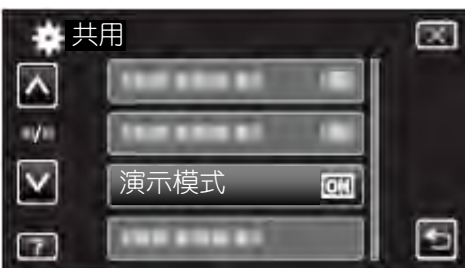

### 調整觸控銀幕

在銀幕上調整按鍵的反應位置。

- 1 輕按“MENU”。



- 從錄影模式進入時，隨著捷徑選單出現，再次輕按“MENU”。

- 2 輕按“⚙️”。



- 3 輕按“觸控銀幕調整”。

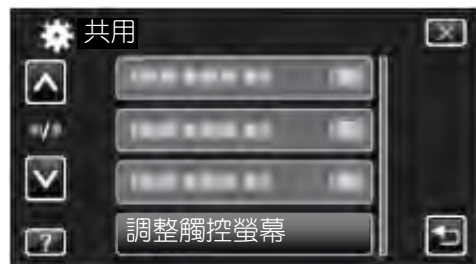

- 出現銀幕調整畫面。

- 4 輕按“+”。(總計 3 次)



- 繼續輕按“+”，它的位置隨每次輕按而變化。

## 5 再次輕按“+”，確認已調整的位置。(總計 3 次)



- 繼續輕按“+”，它的位置隨每次輕按而變化。
- 如果輕按調整銀幕上“+”標誌以外的位置，就會出錯。在此情況下，從第 4 步開始再試。

## 6 輕按“OK”。

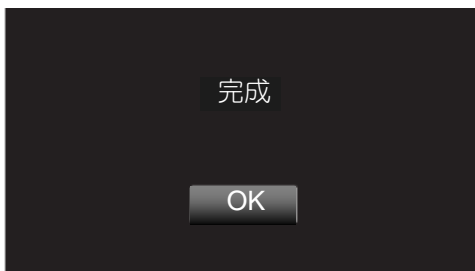

- 設定結束，返回選單畫面。

### 小心：

- 在調整銀幕過程中，除“+”標誌外，不要輕按其他地方(第 4–5 步)。否則可導致銀幕功能異常。

### 註：

- 調整時，用觸控筆輕輕地按下。
- 不要用帶尖頭的物體按，也不要用力按。

## 顯示於 TV 上

在電視銀幕上顯示圖標和日期/時間。

設定	詳細說明
關	不在電視機上顯示圖標和日期/時間。
開	在電視機上顯示圖標和日期/時間。

## 顯示項目

### 1 輕按“MENU”。



- 從錄影模式進入時，隨著捷徑選單出現，再次輕按“MENU”。

### 2 輕按“⚙️”。



### 3 輕按“在 TV 上顯示”。



### 影像輸出

根據相連的電視機設定長寬比(16:9 或 4:3)。

設定	詳細說明
4:3	連接一般電視機(4:3)時選擇此項。
16:9	連接寬銀幕電視機(16:9)時選擇此項。

#### 顯示項目

- 1 輕按“MENU”。



- 從錄影模式進入時，隨著捷徑選單出現，再次輕按“MENU”。

- 2 輕按“⚙️”。



- 3 輕按“影像輸出”。



### HDMI 輸出

連接電視時，設定本機 HDMI 端子的輸出。

設定	詳細說明
自動	建議一般情況選擇“自動”。
480p	當影片用“自動”無輸出時，選擇此項。

#### 顯示項目

- 1 輕按“MENU”。



- 從錄影模式進入時，隨著捷徑選單出現，再次輕按“MENU”。

- 2 輕按“⚙️”。



- 3 輕按“HDMI 輸出”。



## HDMI 控制

設定是否與相容 HDMI-CEC 的電視機連動操作。

設定	詳細說明
關	關閉連動操作。
開	打開連動操作。

## 顯示項目

1 輕按“MENU”。



- 從錄影模式進入時，隨著捷徑選單出現，再次輕按“MENU”。

2 輕按“⚙️”。



3 輕按“HDMI 控制”。



## 出廠預設值

把所有設定恢復到預設值。

1 輕按“MENU”。



- 從錄影模式進入時，隨著捷徑選單出現，再次輕按“MENU”。

2 輕按“⚙️”。



3 輕按“出廠預設值”。

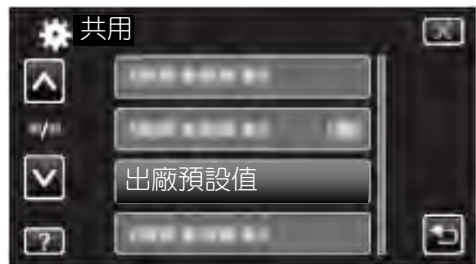

4 輕按“是”。

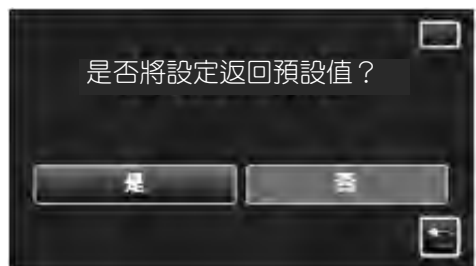

- 所有設定恢復到預設值。

## 更新

把本機的功能更新到最新版本。

詳見 JVC 官網。

(本機軟體沒有更新程式時，官網上沒有相關內容。)



## 格式化 SD 卡

刪除 SD 卡上的所有檔案。

設定	詳細說明
檔案	刪除 SD 卡上的所有檔案。
檔案+管理 編號	刪除 SD 卡上的所有檔案，把資料夾和檔案的編號重設為“1”。

### 小心：

- 沒有插入 SD 卡時不能選擇。
- 格式化時，SD 卡上的所有資料都會被刪除。  
格式化前，把 SD 卡上的所有檔案都複製到個人電腦上。
- 確認電池充飽了電，或連上交流電源供應器，因為格式化程式可能需要一些時間。

## 顯示項目

- 1 輕按“MENU”。



- 從錄影模式進入時，隨著捷徑選單出現，再次輕按“MENU”。

- 2 輕按“⚙️”。



- 3 輕按“格式化 SD 卡”。

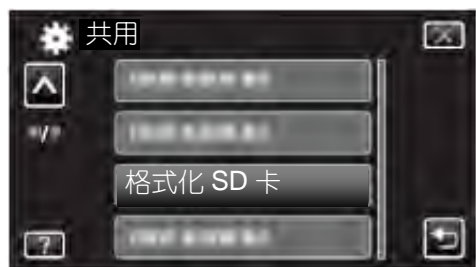

## 開放源碼許可證

顯示本機所用軟體許可。

## 行動裝置用戶指南

顯示 QR 碼以操作手機用戶指南。

1 輕按“MENU”。



- 從錄影模式進入時，隨著捷徑選單出現，再次輕按“MENU”。

2 輕按“⚙️”。



3 輕按“行動裝置用戶指南”。

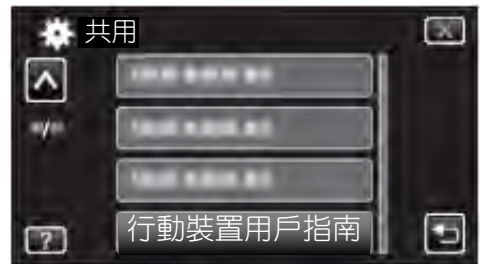

4 用智慧型手機讀取 QR 碼(條碼)。



- 如果正確讀取 QR 碼，入口網頁出現，選擇您攝影機型號以顯示手機用戶指南。

### 註：

- 要讀取 QR 碼，需要相關的運用，如無法讀取 QR 碼，請以手動方式在網路瀏覽器輸入 URL。
- Android 設備和 iPhone 都支援行動裝置用戶指南。您可以在標準的瀏覽器查看，如 Google Chrome(Android) 和 Mobile Safari(iPhone)。
- QR 碼是 Denso Wave Inc.的註冊商標。

## 正面

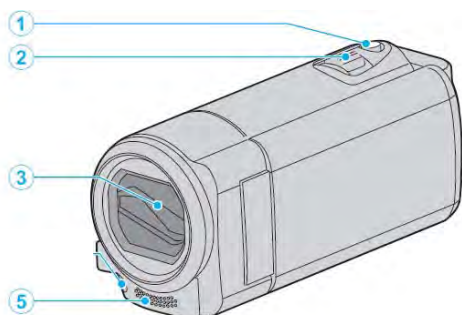
**1 SNAPSHOT(拍照)鍵**

- 拍攝靜態相片。

**2 變焦/音量桿**

- 拍攝時：調整拍攝範圍。
- 播放時(索引畫面)：移動到下一頁或前一頁。
- 播放影片時：調整音量。

**3 鏡頭蓋**

- 不要碰觸鏡頭。
- 在錄製影片期間，不要用手指遮住鏡頭。

**5 立體聲麥克風**

- 在錄製影片期間，不要用手指蓋住麥克風。

## 背面

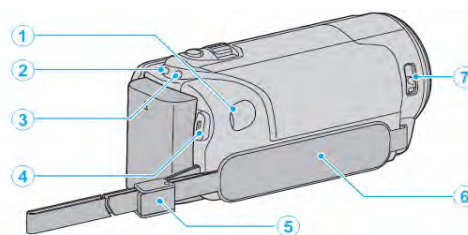
**1 直流電端子**

- 連接電源供應器給電池充電。

**2 ACCESS(存取)指示燈**

- 錄影或播放過程中亮燈/閃爍。  
此時不要取出電池、電源供應器或 SD 卡。

**3 POWER/CHARGE(電源/充電)指示燈**

- 亮起：電源“打開”
- 閃爍：充電進行中
- 熄滅：充電完成

**4 START/STOP(開始/停止)鍵**

- 開始/停止影片的錄製。

**5 握帶扣****6 握帶**

- 手穿過握帶，握緊本機。  
“握帶調整” (p.15)

**7 鏡頭蓋開關**

- 打開/關閉鏡頭蓋。

底部

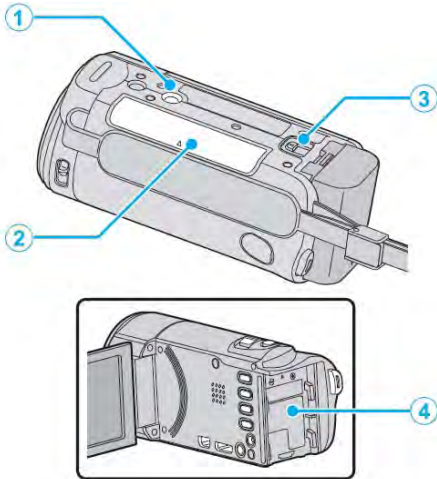

- 1 三腳架安裝孔  
“安裝三腳架” (☞p.21)
- 2 SD 卡插槽  
• 插入另購的 SD 卡  
“插入 SD 記憶卡” (☞p.15)
- 3 電池鬆脫桿  
“給電池充電” (☞p.14)
- 4 電池座

內裝

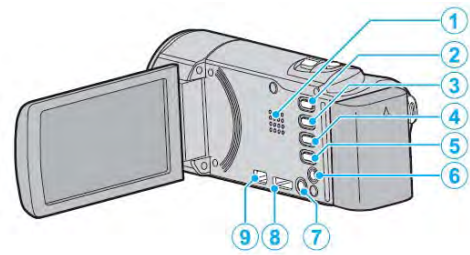

- 1 揚聲器  
• 播放影片時輸出聲頻。
- 2 影片/相片鍵  
• 在錄影與照相模式間切換。
- 3 靜音鍵  
• 持續壓著 SILENT 鍵數秒即進入靜音模式。  
要去除此模式，再壓下數秒。(☞p.27)
- 4 減震鍵  
• 每次壓下就可以改變錄影時的影像穩定情況。  
“減少攝影機的搖晃” (☞p.55)
- 5 INFO(資料)鍵  
• 錄影：顯示剩餘時間(僅限影片)和電池電力。  
• 放影：顯示檔案資料如錄製日期等。
- 6 AV 端子  
• 連接至電視機。
- 7 電源鍵  
• 持續按住即可在 LCD 顯示器打開時也可關閉/開  
啟電源。
- 8 HDMI 迷你端子  
• 使用 HDMI 迷你端子的電纜接至電視機。
- 9 USB 端子  
• 用 USB 電纜連接個人電腦。

## 液晶顯示器

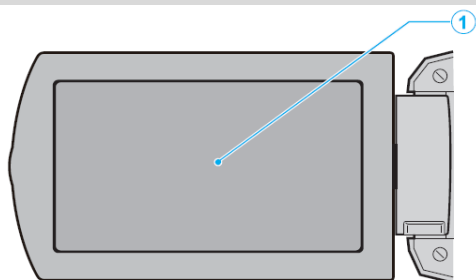

### 1 液晶顯示器

- 打開或關閉液晶顯示器即可開啟或關閉電源。
- 翻轉顯示器，可用來拍攝自己的大頭照。

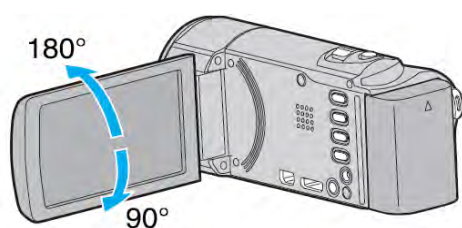

“使用觸控銀幕” (☞ p.17)

“LCD 顯示器上的按鍵名稱與功能” (☞ p.18)

### 小心：

- 液晶表面不可以承受重壓也勿用堅硬物體觸碰。  
銀幕會因此而刮傷甚至損壞。



## 共用錄影指示

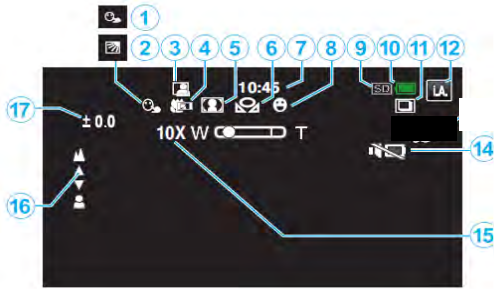

- 1 觸碰優先 AE/AF  
“清楚地捕捉拍攝對象(觸碰優先 AE/AF)”  
([p.44](#))
- 2 背光補償  
“設定背光補償” ([p.37](#))
- 3 自動錄影  
“偵測到動作時自動開始錄影” ([p.58](#))
- 4 近拍  
“進行微距拍攝” ([p.38](#))
- 5 場景選擇  
“根據場景(對象)拍攝” ([p.32](#))
- 6 白平衡  
“設定白平衡” ([p.36](#))
- 7 時間  
“時間設定” ([p.19](#))
- 8 微笑拍攝  
“自動捕捉微笑(微笑拍攝)” ([p.45](#))
- 9 媒體  
“
- 10 電池指示  
“檢查剩餘錄影時間” ([p.62](#))
- 11 連續拍攝  
“快門模式(相片)” ([p.132](#))
- 12 錄影模式  
“在自動模式下拍攝影片” ([p.25](#))  
“手動錄影” ([p.31](#))
- 14 靜音模式  
“靜音模式” ([p.143](#))
- 15 變焦  
“變焦” ([p.126](#))
- 16 聚焦  
“手動調整聚焦” ([p.34](#))
- 17 亮度  
“調整亮度” ([p.35](#))

## 影片錄製

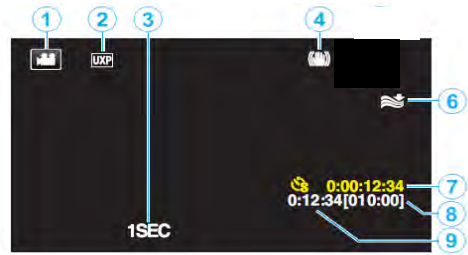

- 1 影片模式  
“ (影片/相片)鍵” ([p.152](#))
- 2 影片畫質  
“影片畫質” ([p.126](#))
- 3 延時錄影  
“間隔錄影(延時錄影)” ([p.56](#))
- 4 影像穩定器  
“減少攝影機晃動” ([p.55](#))
- 6 風聲切除  
“風聲切除” ([p.124](#))
- 7 延時錄影計數器  
“間隔錄影(延時錄影)” ([p.56](#))
- 8 檢查剩餘錄影時間  
“檢查剩餘錄影時間” ([p.62](#))
- 9 場景計數器

## 拍攝相片



- 1 相片模式  
“影片/相片鍵” (p.152)
- 2 相片大小  
“相片大小” (p.133)
- 3 自拍定時器  
“拍攝團體照(自拍定時器)” (p.59)
- 4 剩餘拍攝張數  
“檢查剩餘錄影時間” (p.63)
- 5 聚焦
- 6 錄影進行中

## 播放影片



- 1 影片模式  
“影片/相片鍵” (p.152)
- 2 影片畫質  
“影片畫質” (p.126)
- 3 操作指示  
“播放影片的操作鍵” (p.64)
- 4 日期/時間  
“顯示錄影的日期和時間”
- 5 媒體
- 6 電池指示  
“檢查剩餘錄影時間” (p.62)
- 7 播放時間  
“播放影片” (p.64)
- 8 延時播放  
“延時錄影設定” (p.57)
- 9 外接儲存裝置播放  
“用 DVD 燒錄器播放” (p.92)  
“用外接藍光燒錄器播放” (p.100)  
“播放 USB 外接硬碟機中的檔案” (p.104)
- 10 1080p 輸出  
“HDMI 輸出” (p.147)
- 11 靜音模式  
“使用靜音模式” (p.27)
- 12 場景計數器

## 播放相片



- 1 相片模式  
“影片/相片鍵” (☞p.152)
- 2 資料夾編號
- 3 檔案編號
- 4 日期/時間
  - 顯示錄影的日期和時間。
- 5 媒體
- 6 電池指示  
“檢查剩餘錄影時間” (☞p.62)
- 7 靜音模式  
“使用靜音模式” (☞p.27)
- 8 外接儲存裝置播放  
“用 DVD 燒錄器播放” (☞p.92)  
“用外接藍光燒錄器播放” (☞p.100)  
“播放 USB 外接硬碟機中的檔案” (☞p.104)
- 9 1080p 輸出  
“HDMI 輸出” (☞p.147)

## 當攝影機工作不正常時

- 1 關閉 LCD 顯示器。

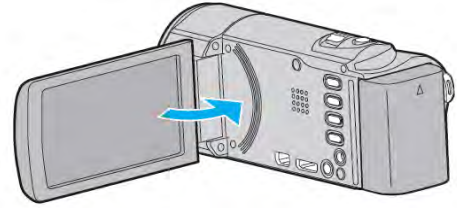

- 2 移除交流旅充和電池，再重新裝上。  
打開 LCD 顯示器攝影機電源自動開啟。  
(重置完成)

## 電池

### 使用電池時無法打開電源。

給電池充電。

“給電池充電” (☞p.14)

檢查端子是否骯髒。

如果本機的端子或電池骯髒，請用棉花棒或類似物品擦拭。

如果使用 JVC 電池以外的任何其他電池，則無法保證安全性和性能。請務必使用 JVC 電池。

### 即使充過電，使用時間也很短。

重複充電會導致電池變質。請換上新電池。

“選購附件” (☞p.24)

### 無法為電池充電。

電池已充飽電後，指示燈就不再閃爍。

檢查端子是否骯髒。

如果本機的端子或電池骯髒，請用棉花棒或類似物品擦拭。

使用非原廠電源供應器(交流旅充)時，可能會損壞本機。請務必使用原廠電源供應器。

### 剩餘電池電量顯示不正確。

連接電源供應器時，不會顯示電池電量。

如果在高溫或低溫下長期使用本機，或電池反復充電，可能無法正確顯示剩餘電量。

## 錄製

### 不能進行錄影。

檢查  鍵。

“ (影片/相片)鍵” (☞p.152)

如果遇上多重光源與不同拍攝條件在智慧全自動模式下，可能無法正確曝光和調焦，此時請改為手動設定。

“手動調整聚焦” (☞p.34)

### 自動停止錄影。

錄影會自動停止，因為根據規格，不能連續錄影 12 個小時以上。(可能需要過一段時間才能接著錄影。)

關閉本機，等待一會兒再打開。(溫度升高時，本機自動停止，以便保護電路。)

### 相片的連拍速度很慢。

如果反復使用此功能，連拍速度會下降。

連拍速度可能因 SD 卡或某些錄影條件而下降。

### 不能自動調整焦點。

如果您在暗處錄影，或者拍攝對象沒有明暗對比，那麼您可以手動調整聚焦。

“手動調整聚焦” (☞p.34)

用鏡頭清潔布擦拭鏡頭。

在手動錄影選單上取消手動聚焦。

“手動調整聚焦” (☞p.34)

### 變焦不起作用。

拍攝相片模式下沒有數位變焦功能。

延時錄影時無法使用變焦。(同時也不能拍攝相片和使用影像穩定器功能。)

要使用數位變焦，請在選單中對應調整“變焦”。

“變焦” (☞p.126)

### 錄製快速移動或亮度變化很大的場景時，發生馬賽克雜訊。

錄影時把“影片畫質”設為“UXP”或“XP”。

“影片畫質” (☞p.126)

### 錄好的影像上出現垂直線條。

拍攝用強光照明的拍攝對象時，出現該現象。這不是故障。

## SD 記憶卡

無法插入 SD 記憶卡。

確定 SD 記憶卡方向有無插反。

“插入 SD 記憶卡” (🔗p.15)

## 播放

聲音或影片中斷。

在兩個場景連接部位，有時播放會中斷。這不是故障。

無聲。

當設定為靜音模式時，操作聲和放影聲均無輸出，請關掉靜音模式。

“使用靜音模式” (🔗p.27)

在共用選單中將“操作聲音”設定為“開”。

“操作聲音” (🔗p.143)

在延時錄影模式下，聲音不會錄下來。

“間隔錄影(延時錄影)” (🔗p.56)

同一影像長時間顯示。

請使用高速 SD 卡(Class 4 或更高速度)。

“可用記憶卡種類” (🔗p.16)

請用棉花棒或類似物品擦拭 SD 卡的端子。

執行“共用”選單中的“格式化 SD 記憶卡”。(所有資料都將刪除。)

“格式化 SD 記憶卡” (🔗p.149)

畫面不流暢。

請使用高速 SD 卡(Class 4 或更高速度)。

“可用記憶卡種類” (🔗p.16)

請用棉花棒或類似物品擦拭 SD 卡的端子。

執行“共用”選單中的“格式化 SD 記憶卡”。(所有資料都將刪除。)

“格式化 SD 記憶卡” (🔗p.149)

確認您的電腦系統需求(使用 Everio MediaBrowser 4 播放時)

“確認系統需求(指標需求)” (🔗p.109)

找不到錄好的檔案。

取消日期搜尋功能。

“依日期搜尋指定影片/相片” (🔗p.69)

在選單中選擇“播放其他檔案”(即使影片檔案管理資料毀損，仍然可以播放。)

“播放檔案管理資料毀損的影片” (🔗p.67)

影像在電視機上沒有正確顯示

將電纜拔下再重新接上。

“經由 HDMI 迷你端子連接” (🔗p.70)

關閉本機並再次啟動。

影像在電視機上垂直拉長。

在“共用”選單中把“影像輸出”設為“4:3”。

“影像輸出” (🔗p.147)

對電視畫面作出相應的調整。



顯示在電視上的影像太小。

在“共用”選單中把“影像輸出”設為“16:9”。  
“影像輸出” (☞p.147)

使用 HDMI 迷你電纜連接電視時，沒有正確輸出影像和聲音。

取決於外接的電視機，有可能無法正確輸出影像和聲音。此時，請進行如下操作。

①斷開 HDMI 迷你電纜，並再次連接。

②關閉本機並再次啟動。

“經由 HDMI 迷你端子連接” (☞p.70)

無法觀賞有標題的 DVD 光碟。

如果將本攝影機連接到 DVD 燒錄器(另購)，標題無法播放。

## 編輯/複製

無法刪除檔案。

無法刪除受保護的檔案(影片/相片)。刪除檔案前請先取消保護。

“保護檔案” (☞p.75)

無法使用 DVD 燒錄器建立(燒錄)DVD 片。

USB 線未正確連接。

“備妥 DVD 燒錄器(CU-VD50TW)” (☞p.86)

“備妥 DVD 燒錄器(CU-VD3TW)” (☞p.86)

無法使用 BD 燒錄器(外接 BD 燒錄器)建立光碟。

USB 線未正確連接。

“備妥外接藍光(BD)燒錄器” (☞p.93)

備份選單不消失。

只要接上了 USB 線，“備份選單”就會顯示。

備份選單無法關掉。

將本機和 DVD 燒錄器，或將交流旅充拔掉。

無法刪除以 USB 線連接的外接硬碟機中資料夾。

要用電腦才能刪除資料夾。

(如果用電腦加入新的檔案或將資料夾移動/重新命名，它們就無法用本攝影機刪除。)

### 電腦

無法將檔案複製到電腦的硬碟上。

要正確連接 USB 線。

如果未安裝隨機搭贈的 Everio MediaBrowser 4 軟體，某些功能可能無法正確作用。

“安裝隨附軟體” (p.109)

進行備份之前，確認電腦必須有足夠的 HDD 空間。

無法用電腦把檔案複製到 DVD 或 BD 片上。

要把影片錄製到光碟上，所用電腦必須有可以錄影的 DVD 或 BD 燒錄器。

無法上傳檔案到 YouTube 上。

先確認您是否已建立了 YouTube 帳號。(YouTube 需要帳號才能上傳。)

如在本機無法上傳，請變更檔案格式來上傳。

參考“Q&A”，“最新消息”，“下載資訊”，等等。

請在搭贈的 Everio MediaBrowser 4 軟體的幫助檔案中點選“最新產品訊息”

我使用 Mac 電腦。

要錄製檔案到 Mac 電腦上 (p.117)。

電腦無法辨認 SDXC 記憶卡。

確認您電腦作業軟體(OS)有無升級。

“當您的電腦無法辨認 SDXC 卡” (p.16)

### 畫面/影像

LCD 顯示器很難看清楚。

如果在很亮的地方使用，如陽光直射的地方，液晶顯示器可能很難看清楚。

液晶顯示器上出現一條或一團亮光。

改變本機的方向，防止光源進入視線。(本機附近有強光源時，會出現一條或一團亮光，但這不是故障。)

拍攝的對象太暗。

當背景亮和拍攝對象暗時，請用背光補償。

“設定背光補償” (p.37)

使用場景選擇中的“全彩夜視”。

“根據場景(對象)拍攝” (p.32)

使用選單中的“增光”。

“增光” (p.124)

把錄影選單中的“調整亮度”設在“+”側。

“調整亮度” (p.35)

拍攝的對象太亮。

如果您已設定了背光補償，則把它設為“關”。

“設定背光補償” (p.37)

把錄影選單中的“調整亮度”設在“-”側。

“調整亮度” (p.35)

色彩看起來怪怪的。(太藍、太紅等)

稍等片刻，直到獲得自然的色彩。(調整白平衡可能需要一些時間。)

在錄影選單中把“白平衡”設為“手動”。根據光源從“晴天”/“陰天”/“氙燈”/“潛水：藍”/潛水：綠“中選擇。

選擇“手動白平衡”，並作相應調整。

“設定白平衡” (p.36)

色彩看起來不同。

根據錄影選單設定“白平衡”。

“設定白平衡” (p.36)

銀幕上有亮點或暗點。

儘管液晶顯示器的銀幕可能有 99.99% 以上的有效像素，但 0.01% 的像素可能是亮點(紅、藍、綠)或黑點。這不是故障。這些點不會錄進畫面。

## 其他問題

### 觸控銀幕上的按鍵不作用。

使用時只輕按觸控銀幕上的按鍵。如果用指甲或戴了手套來觸控，銀幕上的按鍵沒有反應。

### 影像粗糙。

使用數位變焦時，由於使用數位放大，影像會顯得粗糙。

### 本機發熱。

這不是故障。(本機使用較長一段時間後可能變熱。)

### 畫面語言已改變。

當您用 HDMI 迷你電纜把本機與語言設定不同的電視機連接時，可能會出現這種情況。

“經由 HDMI 與電視機連動操作” (p.70)

### 使用 HDMI 迷你電纜連接電視時，沒有正確輸出影像和聲音。

根據外接的電視機而定，可能無法正確輸出影像和聲音。此時，請進行如下操作。

①斷開 HDMI 迷你電纜，並再次連接。

②關閉本機並再次啟動。

“經由 HDMI 迷你端子連接” (p.70)

### HDMI-CEC 功能未能妥善工作，且電視機未與本機配合運作。

電視機的操作因規格而異，即使是相容 HDMI-CEC 的電視機也不例外。因此，不能保證本機的 HDMI-CEC 功能能與所有電視機配合使用。在此情況下，把

“HDMI 控制”設為“關”。

“經由 HDMI 與電視機連動操作” (p.148)

### 在影片模式和相片模式之間切換時，或打開或關閉電源時，本機運行緩慢。

建議您把所有影片和相片複製到電腦上，並消去本機上的檔案。(如果本機上記錄過多的檔案，那麼本機作出反應可能需要一些時間。)

### 給重要的錄製資料做好備份。

建議您把重要的錄製資料複製到 DVD 或其他記錄媒體上儲存。

JVC 對丟失的資料概不負責。

## 錯誤提示？

### 檢查鏡頭蓋

開啟鏡頭蓋。

### 請設定日期/時間！

連接電源供應器，將電池充電 24 小時以上，並設定時間。(如果該字樣仍然出現，則說明時鐘電池已耗盡。請洽詢就近的 JVC 經銷商。)

“時間設定” (p.19)

### 資料讀取錯誤

重新連接 USB 電纜。

關閉本機和它所連接的裝置，然後再次啟動。

重新裝上電池。

### 格式化錯誤！

檢查操作程序，再進行一次。

關閉本機並再次啟動。

### 資料刪除錯誤

檢查操作程序，再進行一次。

關閉本機並再次啟動。

### 記憶卡錯誤！

確定本機支援該記憶卡。

“可用記憶卡種類” (p.16)

關閉本機並再次啟動。

取下電源供應器和電池，然後取下 SD 卡並重新插入。

清除 SD 卡金屬端子上的污垢。

如果以上操作不解決問題，就要把檔案備份，並在

“共用”選單中執行“格式化 SD 記憶卡”。

(所有資料都將刪除。)

“格式化 SD 記憶卡” (p.149)

### 未格式化

選擇“OK”，然後在“你要格式化嗎？”畫面上選擇“是”。

### 攝影失敗

關閉本機並再次啟動。

### 無法再繼續拍照

拍照之前先停止錄影。(如在錄影中途移除或插入記憶卡相片就無法再存入該卡。)

### 播放失敗

取出 SD 卡，並重新插入。

“插入 SD 記憶卡” (☞p.15)

清除 SD 卡金屬端子上的污垢。

打開電源之前插入 SD 記憶卡。

不要讓本機處於強烈撞擊或振動環境下。

### 影片管理檔毀損，欲錄製或播放影片請修復，修復？

選擇“OK”以恢復。(不能恢復的影片不會在索引畫面上顯示，但或能在選單中用“播放其他檔案”來播放。)

“播放管理資料毀損的影片” (☞p.67)

### 不支援的場景！

請使用本機錄製的檔案。(用其他裝置錄製的檔案可能無法在本機播放。)

### 不支援的檔案！

請使用本機錄製的檔案。(用其他裝置錄製的檔案可能無法在本機播放。)

### 檔案於保護狀態中

關閉“編輯”選單中的“保護/取消”功能。

“保護檔案” (☞p.75)

### 請檢查記憶卡的讀寫保護開關

把 SD 卡的寫入保護開關設為關。

### 空間不足

刪除檔案或把檔案移動到電腦或其他裝置上。

換上新的 SD 卡。

### 最大數量之錄影資料夾/檔案已滿

①把檔案或資料夾移到電腦或其他裝置上。(檔案備份。)

②在媒體設定選單中，在“格式化 SD 卡”中選擇“檔案+管理編號”。(SD 卡上的所有資料都將刪除。)

“格式化 SD 卡” (☞p.149)

### 場景數量超過限制

①把檔案或資料夾移到電腦或其他裝置上。(檔案備份。)

②在媒體設定選單中，在“格式化 SD 卡”中選擇“檔案+管理編號”。(SD 卡上的所有資料都將刪除。)

“格式化 SD 卡” (☞p.149)

### 資料夾數量溢滿

①把檔案或資料夾移到電腦或其他裝置上。(檔案備份。)

②在媒體設定選單中，在“格式化 SD 卡”中選擇“檔案+管理編號”。(SD 卡上的所有資料都將刪除。)

“格式化 SD 卡” (☞p.149)

### 檔案數量限制已超過

①把檔案或資料夾移到電腦或其他裝置上。(檔案備份。)

②在媒體設定選單中，在“格式化 SD 卡”中選擇“檔案+管理編號”。(SD 卡上的所有資料都將刪除。)

“格式化 SD 卡” (☞p.149)

### 播放清單數量超過限制

將播放清單數量抑制在 99 個檔案以下。(最多只能建立 99 個播放清單。)

### 已取消 因為播放清單數量超過最大限制

當建立 DVD 時，減少播放清單以便於儲存。

減少加入播放清單的影片數量，使其總數維持在 999 之下。

“從影片中建立播放清單” (☞p.81)

### 處理已取消 由於操作空間的限制

減少加入播放清單的影片數量，使其總數維持在 999 之下。

“從影片中建立播放清單” (☞p.81)

### 播放清單中有尚未登錄的場景某些場景無法播放

刪除該播放清單，重新建立新的播放清單。

“從影片中建立播放清單” (☞p.81)

### 錄影被取消

關閉本機並再次啟動。

保護本機，避免受振動和衝擊。

### 攝影機溫度過高 關閉電源讓其冷卻 請稍待

請將電源關閉讓其冷卻，過一陣子後再重新開啟。

### 電源關閉，或 USB 裝置不支援

打開所連接裝置之電源。

將 DVD 燒錄器或 BD 燒錄器接上交流電供應器。(外接 BD 燒錄器)

### 插入光碟片

開啟 DVD 燒錄器或 BD 燒錄器的片匣(外接 BD 燒錄器)，

檢查並重放入 DVD 或 BD 光碟片，然後闔上片匣。

更換 DVD 燒錄器或 BD 燒錄器(外接)中的光碟片。

### 更換光碟片

開啟 DVD 燒錄器或 BD 燒錄器的片匣(外接 BD 燒錄器)，

檢查並重放入 DVD 或 BD 光碟片，然後闔上片匣。

更換 DVD 燒錄器或 BD 燒錄器(外接)中的光碟片。

定期維護本機，以便長期使用。

**小心：**

- 維護機器前，務必取下電池、電源供應器和電源插頭。

## 攝影機

- 用於乾燥的軟布擦拭本機，除去所有污垢。
- 攝影機很髒時，用乾淨的布沾少許稀釋的中性清潔劑來擦拭機體，然後再用清潔的乾布擦去清潔劑。

**小心：**

- 勿使用有溶解性的液體如苯、稀釋劑或酒精。否則可能會損壞本機。
- 使用化學品清潔布或清潔用品時，務必遵照產品的警示標籤和說明。
- 不要讓設備長期接觸橡膠或塑膠產品。

## 鏡頭/液晶顯示器







- 用鏡頭吹氣球(市售)來除塵，並用清潔布(市售)擦掉污物。  
如果鏡頭粘塵，可能會長霉。
- 您也可以市售的抗反射或有保護功能的薄膜貼在銀幕上。  
但是，由於薄膜厚度不一，可能會造成觸控銀幕無法流暢操作，且使銀幕變暗。



## Wi-Fi 能力

本機具備 Wi-Fi 功能。

您可使用智慧型手機或電腦，經由無線連接執行下列功能。

功能名稱	能力
直接監控 (Direct Monitoring)	<ul style="list-style-type: none"> <li>●您可使用智慧型手機(或電腦)經由直接 1 對 1 連線(Wi-Fi Direct)檢查攝影機上的畫面，不須經由接取點(Access Point 即無線 LAN 路由器)。</li> <li>影片和相片的錄製可在監控中執行。</li> <li>"經由直接連線進行畫面監控(直接監控)"(  p.166 )</li> </ul>
GPS 錄製 (GPS Recording)	<ul style="list-style-type: none"> <li>●當使用智慧型手機透過直接連線(Wi-Fi Direct)進行錄製時，您可記錄錄製位置的資訊。</li> <li>錄製位置資訊可在本機提供的 Everio Media Browser4 軟體上使用。</li> <li>"記錄位置資訊"(  p.169)</li> </ul>
外部監控 (Outside Monitoring)	<ul style="list-style-type: none"> <li>●您可使用無線 LAN 路由器，經由家中的接取點，以智慧型手機(或電腦)檢查攝影機上的畫面。</li> <li>影片和相片的錄製可在監控中執行。</li> <li>"經由家中的接取點進行畫面監控(外部監控)"(  p.170)</li> <li>●當您外出時，您可使用智慧型手機(或電腦)，經由網際網路連線檢查攝影機上的畫面。</li> <li>影片和相片的錄製可在監控中執行。</li> <li>"經由網際網路進行畫面監控(外部監控)"(  p.172)</li> </ul>
偵測通知郵件 (Notification Mail)	<ul style="list-style-type: none"> <li>●當攝影機偵測到臉部或移動時，相片會自動擷取並經由電子郵件傳送。</li> <li>您也可以設定在偵測期間在攝影機上錄製影片。</li> <li>"當偵測到臉部或移動時經由電子郵件傳送相片(偵測/郵件設定)" (  p.175)</li> </ul>
影片郵件 (Video Mail)	<ul style="list-style-type: none"> <li>●15 秒以下的影片可進行錄製並經由電子郵件傳送。</li> <li>"錄製並經由電子郵件傳送影片(VIDEO MAIL ATTN.)"(  p.177)</li> </ul>
影片或相片傳輸 (Video / Still Image Transfer)	<ul style="list-style-type: none"> <li>●您可使用智慧型手機應用程式(或電腦瀏覽器)傳送錄製的影片或相片。</li> </ul>

本手冊中使用的術語：

- 在本手冊中，觸控面板上的操作以"點選"表示。
  - 智慧型手機上的按鈕名稱以"MENU"或"RETURN"表示，名稱可能會依使用的智慧型手機不同而異。
- 請同時參閱您智慧型手機的操作手冊。

## 操作環境

欲使用智慧型手機應用程式"Everio Sync."時，必須符合下列要求。

### Android 智慧型手機

1 作業系統：Android 2.1 或以上版本

(本機不保證可在所有的機型下操作)。

2 支援 GPS 功能(用於 GPS 錄製)

3 可以連線到網際網路或"Android Market™"(必須安裝軟體)

### iPhone/iPad

1 作業系統：iOS 4.3.5 或以上版本

(本機不保證可在所有的機型下操作)。

2 可以連線到網際網路或"App Store™"(必須安裝軟體)

### 電腦

欲從電腦瀏覽器檢查攝影機上的畫面並傳送影片/相片時，必須符合下列要求。

1 作業系統：Windows 7

2 支援無線 LAN 或有線 LAN

(攝影機和電腦之間直接連線時，必須支援無線 LAN)

3 安裝 Windows Media Player 12 或以上版本

●符合的操作環境：

Internet Explorer 9 或以上版本

### 注意：

●不保證操作可在所有的電腦環境下執行。例如，行動瀏覽器的影片下載功能不支援。

## 使用 Wi-Fi 注意事項

### Wi-Fi 功能的注意事項

- 不保證在所有的裝置上均可操作。
- 本功能並非設計來做為災難或犯罪預防用。
- 為了避免忘記關閉電源，本機將會在連續使用 10 天後自動關機。
- 靠近無線設備或廣播電台時，通訊可能無法正常進行。在此狀況下，必須依據狀況變更位置。
- 藍芽裝置會產生無線電波干擾  
藍芽裝置使用和 Wi-Fi 裝置相同的頻寬(2.4 GHz)。當靠近此類裝置下使用本產品時可能會造成無線電波干擾，並造成通訊速度下降或連線失敗。在此狀況下，必須把非使用中裝置的電源關閉。
- 無線 LAN 的保密  
無線 LAN 的優點為可取代 LAN 電纜，它使用無線電波傳輸資訊，因此可在無線電波覆蓋的區域內建立 LAN 連線。然而，無線電波會在電波涵蓋的範圍內穿透物體(例如牆壁)，如果未架構保密設定，會有保密上的問題發生，例如傳輸的攔截或違法存取。  
在無線 LAN 環境下連接網路之前，請閱讀使用中無線 LAN 裝置的操作手冊，並架構保密設定。未架構保密設定時可能會增加個人資訊被攔截的風險，例如使用者名稱，密碼，和您的郵件內容，或網路違法的存取。
- 由於無線 LAN 的設計方式，注意保密可能會被不尋常或預測的方法突破。
- 關於無線 LAN 和網路保密的細節，請洽詢您無線 LAN 裝置的製造業者。
- JVC 不對本裝置使用時所衍生的任何保密問題，糾紛，損害或損失負責。

### 本產品使用的無線電波

本產品在 ISM 頻寬(2.4 GHz)的無線電波下操作。

雖然使用本產品不需要廣播電台執照，但請謹記下列注意事項。

■不可在靠近下列場所使用本產品。

- 工業，科學，或醫療設備，例如微波爐和心律調整器
- 特定的低功率(不需要廣播電台執照的)廣播電台
- 藍芽裝置

上述設備使用和 Wi-Fi 相同的頻寬。

靠近上述設備使用本產品可能會造成無線電波干擾，並導致連線失敗或連線速度下降。

■避免靠近電視機或收音機使用本產品。

電視機或收音機使用和 Wi-Fi 不同的無線電波頻寬，因此對本產品或電視/收音機的通訊沒有影響。

然而，當電視/收音機靠近 Wi-Fi 產品時，Wi-Fi 產品發出的電磁波可能會使電視機/收音機的聲音或畫面產生雜訊。

■無線電訊號無法穿透加強的鋼材，金屬，或混凝土。

本產品使用的無線電波無法穿透加強的鋼材，金屬，或混凝土材料。

如果二個房間或地板使用這些材料隔開時，通訊建立可能有困難。

●當 Wi-Fi 裝置之間有身體隔絕時，通訊也可能會較微弱。

■不可連線到未經授權的無線網路。

當連線後，可能會被視為未授權存取，且您可能會有違法爭議。

■不可在購買國家以外使用 Wi-Fi 功能。

依據國家而異，無線電波的使用可能會有限制，而且可能有違法問題。

### 輸出/本機帶往海外

當將本機帶往有美國政府輸出管制的國家(例如古巴，伊拉克，北韓，伊朗，盧安達，和敘利亞。2011 年 11 月之前規定)，必須要有美國政府的許可。

更多資訊請洽詢美國大使館商業服務處。

### 經由直接連線進行畫面監控(直接監控)

您可利用智慧型手機(或電腦)，經由直接連線(Wi-Fi Direct)檢查攝影機上的畫面，不需要經由接取點(無線 LAN 路由器)。

●影片和相片的錄製可在監控中執行。



#### 注意：

- 本功能並非設計來做為災難或犯罪預防用。
- 為了避免忘記關閉電源，本機將會在連續使用 10 天後自動關機。
- 當智慧型手機(或電腦)未監控時，攝影機的焦點會固定。
- 當智慧型手機(或電腦)中斷連線後，錄製即停止。
- 即使當智慧型手機(或電腦)監控時，如果超過 3 小時沒有操作，攝影機的焦點將會固定。(當攝影機操作後，焦點會再次作用)。
- 當攝影機遠離智慧型手機(或電腦)的環境下，您可能會遭遇到經由直接監控建立連線的困難。在此狀況下，可使用接取點(無線 LAN 路由器)進行連線。

"經由家中的接取點進行畫面監控(外部監控)"(  p.170)

#### 您所需要的設備

- 智慧型手機或 Windows 電腦  
(需要一個與 WPA2 相容的無線 LAN)

#### 必要的設定

操作時，必須將智慧型手機(或電腦)連線到攝影機。  
連線的方法有 2，即"Wi-Fi 保護設定(WPS)"與"搜尋和連線"。  
依據裝置選擇適當的連線方法。

#### ■Wi-Fi 保護設定(WPS)

1 點選"MENU"。

(在攝影機上操作)。

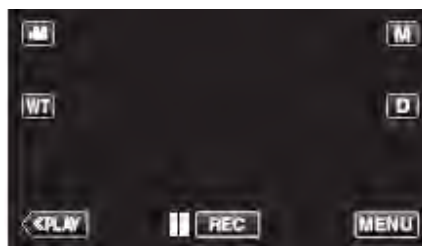

●捷徑選單會出現。

2 點選捷徑選單上的"直接監控"()。

(在攝影機上操作)。

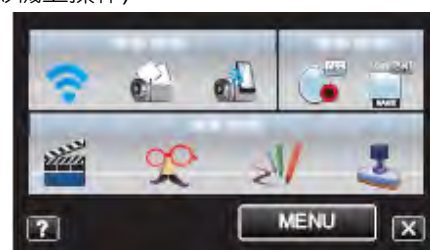

**3 點選"WPS"。**  
(在攝影機上操作)。**直接監控**



**4 於 2 分鐘內啟動智慧型手機(或電腦)上的 WPS。**  
(在智慧型手機(或電腦)上操作)

●欲啟動 WPS 時，參閱使用中裝置的操作手冊。

**5 連線建立且**  **出現在攝影機螢幕上。**

●關於智慧型手機(或電腦)連線到 Wi-Fi 網路的細節，請參閱使用中電話終端設備的操作手冊。

**4 連線建立且**  **出現在攝影機螢幕上。**

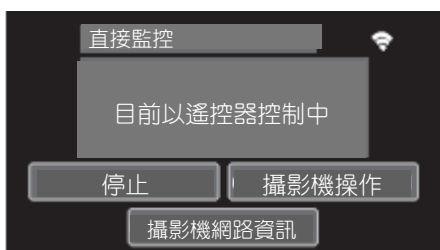
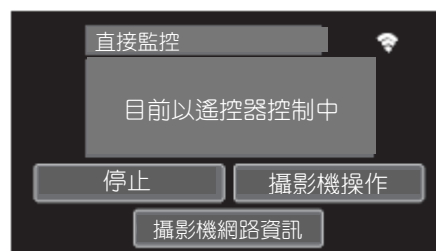

## ■ 搜尋和連線

**1 點選"MENU"。**  
(在攝影機上操作)。

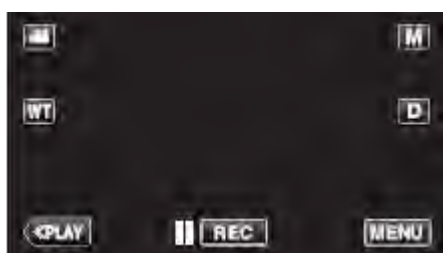

●捷徑選單會出現。

**2 點選捷徑選單中的"直接監控"()。**  
(在攝影機上操作)。

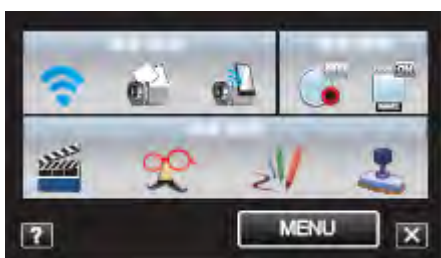

**3 確認 SSID 和 PASS 顯示在攝影機螢幕上，然後加入智慧**

**型手機(或電腦)進行連線。**  
(在智慧型手機(或電腦)上操作)

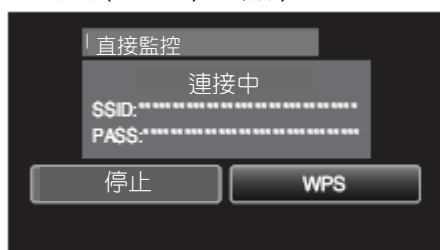

## 操作方法

### ■ 智慧型手機(Android/iPhone)

#### 備忘：

- 必須在智慧型手機安裝應用程式。  
"安裝智慧型手機應用程式"(  p.195)

1 設定直接監控之後，啟動智慧型手機的"Everio Sync."



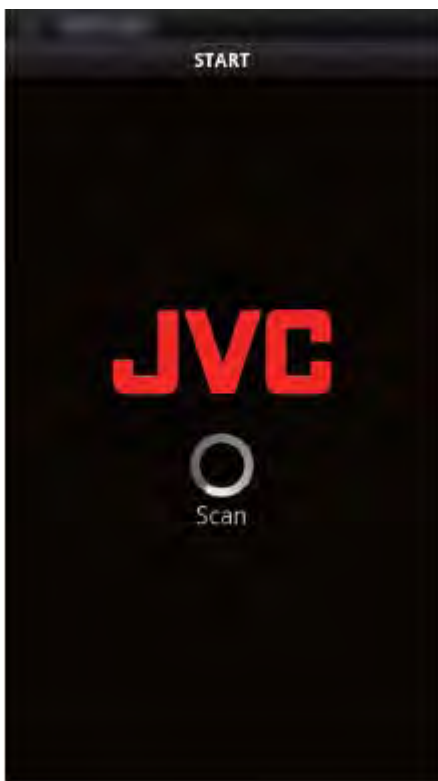

2 智慧型手機開始自動搜尋攝影機。



- 當偵測到攝影機後，攝影機將會連線。

### 3 連線建立。

(在智慧型手機上加入應用程式螢幕)

- 點選攝影機上的"CAMERA OPERATION"以啟用操作。  
當從攝影機操作時，點選攝影機上的"以從智慧型手機啟用應用程式的操作。
- 使用智慧型手機應用程式  
"使用智慧型手機應用程式"(  p.195)
- 欲結束操作時，點選"STOP"。

### ■ 電腦(Windows 7)

1 設定直接監控之後，點選"攝影機網路資訊."。  
(在攝影機上操作)。

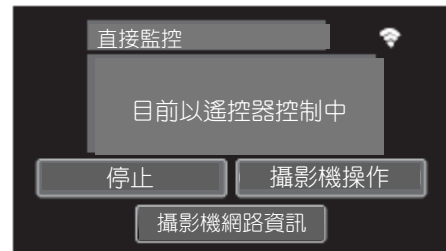

- 電腦連線的 URL 會出現。

### 2 檢查 URL。

(加入網路資訊螢幕)。

- 檢查 URL 之後，點選"QUIT"退回到前一個螢幕。

3 啟動電腦上的 Internet Explorer(網路瀏覽器)，並輸入 URL。

- 使用網路瀏覽器的 Wi-Fi 功能  
"使用網路瀏覽器的 Wi-Fi 功能"(  p.201)
- 欲結束操作時，點選"STOP"。



## 記錄位置資訊

當使用智慧型手機透過直接連線(Wi-Fi Direct)進行錄製時，您可記錄錄製位置的資訊。



### 註：

- 欲取得位置資訊時，必須啟動智慧型手機的應用程式，並將智慧型手機連線到攝影機。
  - "使用智慧型手機應用程式"([p.195](#))
  - 事先啟動智慧型手機的 GPS 功能。
  - 錄製位置的資訊可在本機提供的軟體上使用。
- 更多資訊，參閱"媒體瀏覽器協助"。

### 您所需要的設備

- 智慧型手機

### 必要的設定

操作時，必須將智慧型手機連線到攝影機。連接的方法有 2 個，即"Wi-Fi 保護設定(WPS)"與"搜尋和連線"。

依據裝置選擇適當的連線方法。

### ■Wi-Fi 保護設定(WPS)

- 1 點選"MENU"。
- (在攝影機上操作)。



- 捷徑選單會出現。

- 2 點選捷徑選單上的"直接監控"()。
- (在攝影機上操作)。



- 3 點選"WPS"。(在攝影機上操作)。

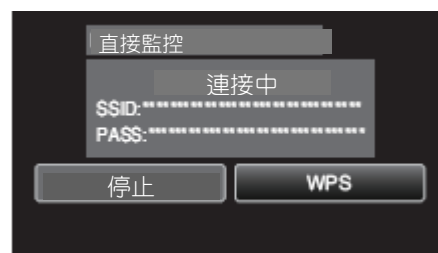

- 4 於 2 分鐘內啟動智慧型手機上的 WPS。
- (在智慧型手機上操作)

- 欲啟動 WPS 時，參閱使用中裝置的操作手冊。
- 連線建立且  出現在攝影機螢幕上。

### ■搜尋和連線

- 1 點選"MENU"。
- (在攝影機上操作)。

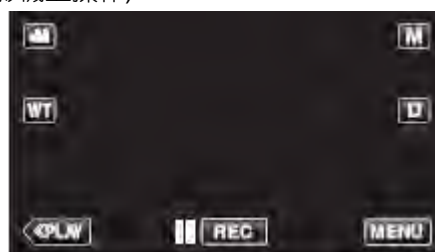

- 捷徑選單會出現。

- 2 點選捷徑選單中的"直接監控"()。
- (在攝影機上操作)。

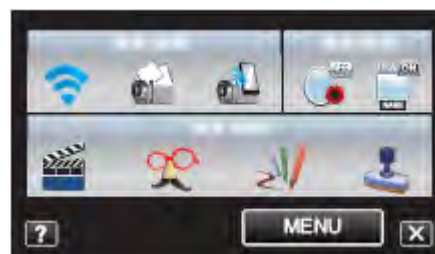

- 3 確認 SSID 和 PASS 顯示在攝影機螢幕上，然後將 SSID 和 PASS 註冊到智慧型手機上以進行連線。
- (在智慧型手機上操作)

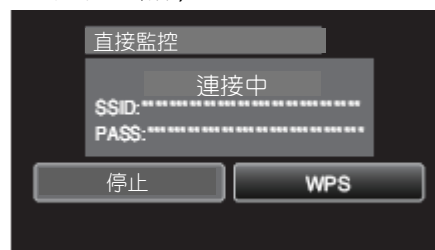

- 連線建立且  出現在攝影機螢幕上。
- 關於您智慧型手機連線到 Wi-Fi 網路的細節，請參閱使用中電話終端設備的操作手冊。

## 操作方法

- 1 設定直接監控之後，點選"攝影機操作"。  
(在攝影機上操作)。

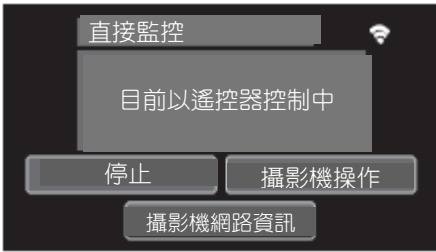

- 攝影機的錄製模式啟動。

- 2 啟動智慧型手機的 GPS 功能並啟動應用程式。  
(檢查"LOCINFO TRANS INT")

"使用智慧型手機應用" (☞ p.195)。

- 3 開始錄製。

(在攝影機上操作)。

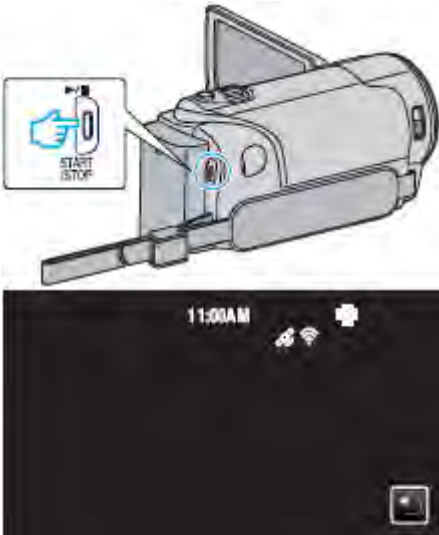

- Wi-Fi 圖示出現在攝影機螢幕上。
- 點選"←"可退回到前一個螢幕。
- 欲結束操作時，點選"STOP"。

### 註：

- 手動錄製無法執行。
- 無法切換到播放模式。
- 當本機的操作啟用時，無法從智慧型手機操作。欲從智慧型手機操作時，點選"←"。

## 經由家中的接取點進行畫面監控(外部監控-OUTSIDE MONITORING)

您可使用無線 LAN 路由器，經由家中的接取點，以智慧型手機(或電腦)檢查攝影機上的畫面。

- 影片和相片的錄製可在監控中執行。

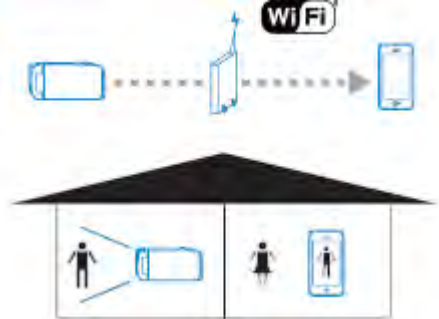

### 注意：

- 本功能並非設計來做為災難或犯罪預防用。為了避免忘記關閉電源，本機將會在連續使用 10 天後自動關機。
- 當智慧型手機(或電腦)未監控時，攝影機的焦點會固定。
- 當智慧型手機(或電腦)中斷連線後，錄製即停止。
- 即使當智慧型手機(或電腦)監控時，如果超過 3 小時沒有操作，攝影機的焦點將會固定。(當攝影機操作後，焦點會再次作用)。

## 您所需要的設備

- 智慧型手機或 Windows 電腦
- 無線 LAN 路由器(使用具有 Wi-Fi 認證標章的產品)

### 註：

- 依據使用的無線 LAN 路由器和訊號強度，您可能會遇到連線問題或連線速度太慢。

## 必要的設定

- 操作時，必須註冊攝影機連線的接取點(無線 LAN 路由器)。  
"註冊連線的接取點("接取點")"(☞ p.187)。
- 除此之外，智慧型手機(或電腦)也必須事先連線到接取點。  
\*如果其他功能已經設定，則不需要上述設定。
- 關於智慧型手機(或電腦)連線到 Wi-Fi 網路的細節，請參閱使用中電話終端設備的操作手冊。

## 操作方法

### ■智慧型手機(Android/iPhone)

#### 註：

- 必須在智慧型手機安裝應用程式。
- "安裝智慧型手機應用程式"(P.195)

#### 1 點選"MENU"。

(在攝影機上操作)。

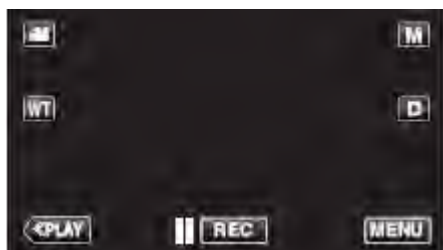

- 捷徑選單會出現。

#### 2 點選捷徑選單的"Wi-Fi"(Wi-Fi icon)。

(在攝影機上操作)。

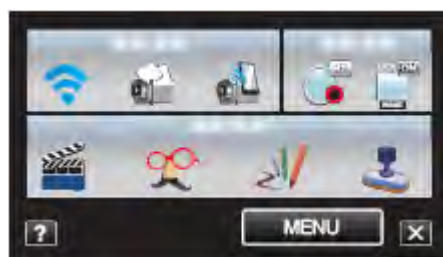

#### 3 點選"外部監控"。

(在攝影機上操作)。

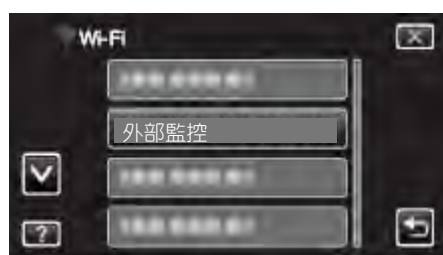

#### 4 啟動智慧型手機的"Everio Sync."。



#### 5 智慧型手機開始自動搜尋攝影機。

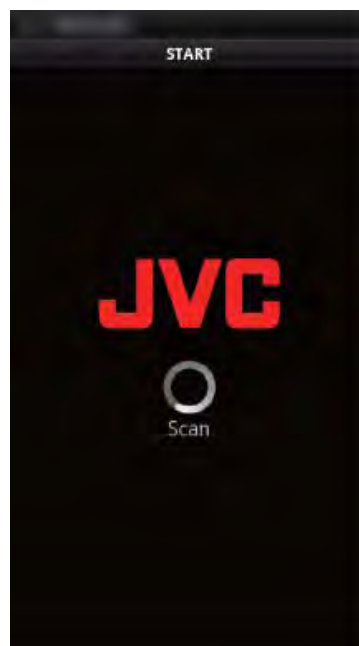

- 如果無法偵測到攝影機，則直接輸入"攝影機網路資訊"顯示的 URL(LAN)。
- 欲顯示"攝影機網路資訊"時，參閱"電腦(Windows 7)"。

#### 6 用您的使用者名稱和密碼登入。

(當無法取得授權時)

- 使用者名稱為"everio"且預設密碼為"0000"。
- "變更設定"(P.179 頁)
- 使用智慧型手機應用程式
- "使用智慧型手機應用程式"(P.195)
- 欲結束操作時，點選"STOP"。

### ■電腦(Windows 7)

#### 1 點選"MENU"。

(在攝影機上操作)。

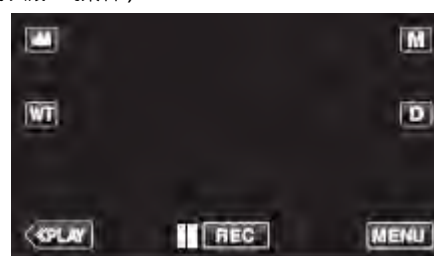

- 捷徑選單會出現。

#### 2 點選捷徑選單中的"Wi-Fi"(Wi-Fi icon)。

(在攝影機上操作)。

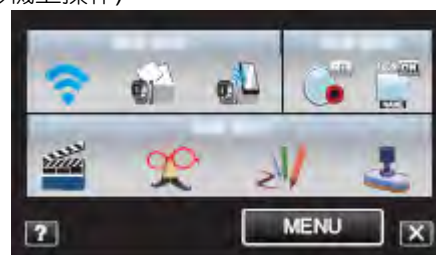

#### 3 點選"外部監控"。

(在攝影機上操作)。



4 點選"攝影機網路資訊"。  
(在攝影機上操作)。

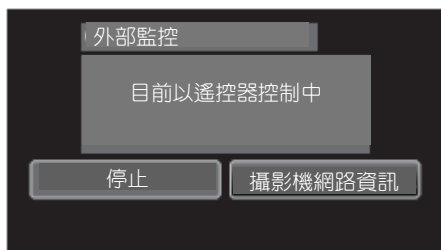

●電腦連線的 URL(LAN)會顯示。



5 檢查 URL(LAN)。



●檢查 URL 之後，點選"QUIT"，退回到前一個螢幕。

6 啟動電腦上的 Internet Explorer(網路瀏覽器)並輸入 URL。

7 用您的使用者名稱和密碼登入。

- 使用者名稱為"everio"且預設密碼為"0000"。
- "變更設定"(  p.179)
- 使用網路瀏覽器的 Wi-Fi 功能
- "使用網路瀏覽器的 Wi-Fi 功能" (  p.201)
- 欲結束操作時，點選"STOP"。

## 經由網際網路進行畫面監控(外部監控 -OUTSIDE MONITORING)

您可以使用智慧型手機(或電腦)，經由網際網路連線檢查攝影機上的畫面。

\*網際網路連線經由無線 LAN 路由器建立。

- 影片和相片的錄製可在監控中執行。



### 注意：

- 太頻繁使用可能會造成高通訊費用，且可能有通訊量的限制。更多細節，請洽詢您的網際網路或智慧型手機提供者。
- 如果網路連線太慢，影片的畫面可能會跳動，或聲音可能會中斷或延遲。
- 本功能並非設計來做為災難或犯罪預防用。
- 為了避免忘記關閉電源，本機將會在連續使用 10 天後自動關機。
- 當智慧型手機(或電腦)未監控時，攝影機的焦點會固定。
- 當智慧型手機(或電腦)中斷連線後錄製即停止。
- 即使當智慧型手機(或電腦)監控時，如果超過 3 小時沒有操作，攝影機的焦點將會固定。(當攝影機操作後，焦點會再次作用)。
- 當您外出時若欲檢查畫面，確認事先經由網際網路輸入"網路資訊"中顯示的 URL(WAN)來建立連線。
- 然而，當您的智慧型手機(或電腦)在外出時經由 Wi-Fi 連線到家用網路時，您無法使用同樣的方式監控(操作)。
- 建議您定期變更密碼。同時，避免使用容易猜測的密碼，例如生日。
- "設定密碼(外部監控設定)"(  p.180)
- 不保證操作可在所有的電腦環境下作用。例如，不支援行動瀏覽器的影片下載功能等。

### 在相同的網路設定多台攝影機：

注意下列事項。

- 當 UPnP 使用時，稍後連線到網路的攝影機將會經由網際網路連線。
- 欲設定多台攝影機時，您必須固定每一台攝影機的 IP 位址。(手動架構接取點的 LAN 設定)。除此之外，也必須手動執行使用中無線 LAN 路由器的設定。(關於設定細節，參閱使用中無線 LAN 路由器的操作手冊)。
- "編輯接取點的 LAN 設定(無線 LAN 路由器)"(  p.191)



## 您所需要的設備

- 智慧型手機或 Windows 電腦
- 支援 UPnP 的無線 LAN 路由器(使用具有 Wi-Fi 認證標章的產品)

欲確認是否支援 UPnP 時，請參閱使用中無線 LAN 路由器的操作手冊。

- 可取得的全球 IP 位址的網際網路連線

### 註：

- 依據使用的無線 LAN 路由器和訊號強度，您可能會遇到連線問題或連線速度太慢。

## 必要的設定

操作時，必須經由室內的接取點(UPnP 相容的無線 LAN 路由器)將攝影機連線到網際網路。同樣地，也要求下列設定。

\*如果其他功能已經設定，則不需要上述設定。

- 設定接取點

"設定連線的接取點("ACCESS POINTS")"(☞ p.188)

- 取得動態 DNS 帳號

"取得動態 DNS(DDNS)帳號"(☞ p.181)

- 設定攝影機的帳號

"設定攝影機的動態 DNS(DDNS)(外部監控設定)"

(☞ p.181)

### 注意：

- 即使攝影機的註冊已經正確完成，存取也可能會暫時無效，例如當動態 DNS 伺服器不作用時。欲確認動態 DNS 伺服器是否正常作用時，利用電腦等裝置存取和檢查 DDNS 伺服器。

## 操作方法

### ■ 智慧型手機(Android/iPhone)

#### 註：

- 必須在智慧型手機安裝應用程式。

"安裝智慧型手機應用程式"(☞ p.195)

#### 1 點選"MENU"。

(在攝影機上操作)。

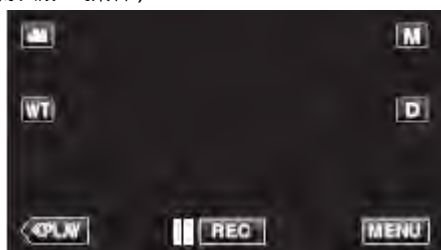

- 捷徑選單會出現。

#### 2 點選捷徑選單的"Wi-Fi"(Wi-Fi 圖示)。

(在攝影機上操作)。

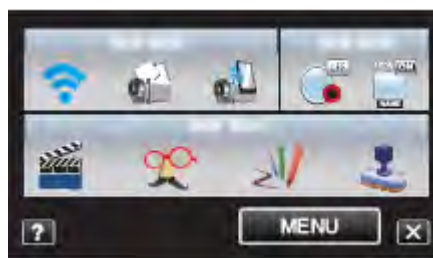

#### 3 點選"外部監控"。

(在攝影機上操作)。



#### 4 點選"攝影機網路資訊"。

(在攝影機上操作)。

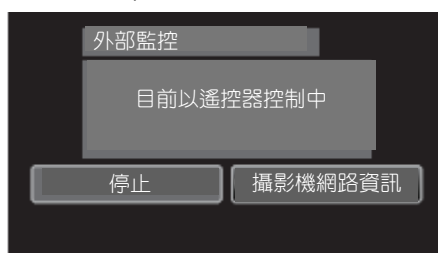

- 智慧型手機連線的 URL(WAN)會顯示。(如果 DDNS 未設定或設定不正確時不會顯示)。

#### 5 檢查 URL(WAN)。

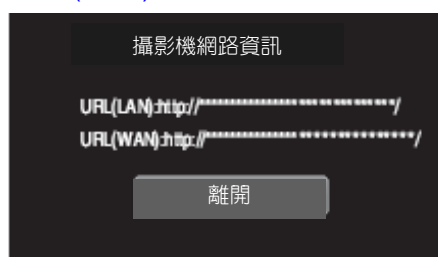

- 檢查 URL 之後，點選"QUIT"，退回到前一個螢幕。

#### 6 啟動智慧型手機的"Everio Sync. "。

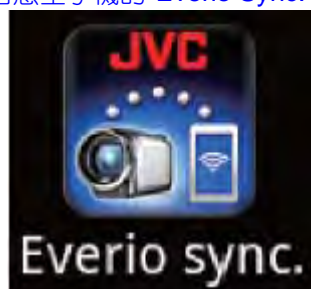

#### 7 直接輸入確認的 URL(WAN)。

- 8 用您的使用者名稱和密碼登入。(當無法取得授權時)



- 使用者名稱為"everio"且預設密碼為"0000"。  
"變更設定"(☞ p.179)
- 使用智慧型手機應用程式  
"使用智慧型手機應用程式" (☞ p.195)
- 欲結束操作時，點選"STOP"。

## ■ 電腦(Windows 7)

- 1 點選"MENU"。  
(在攝影機上操作)。



- 捷徑選單會出現。

- 2 點選捷徑選單中的"Wi-Fi" (Wi-Fi icon)。  
(在攝影機上操作)。

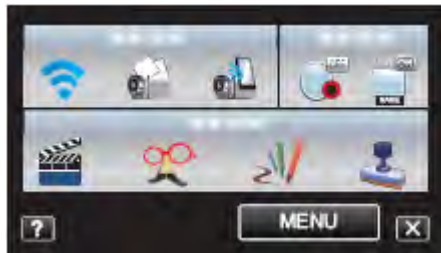

- 3 點選"外部監控"。  
(在攝影機上操作)。

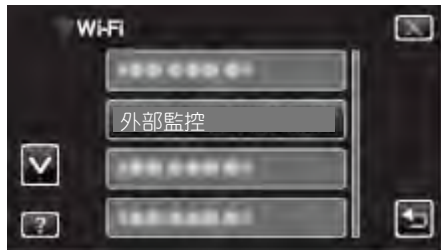

- 4 點選"攝影機網路資訊"。  
(在攝影機上操作)。

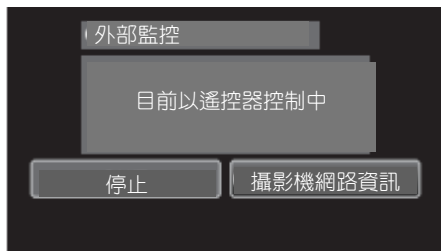

- 電腦連線的 URL(LAN)會顯示。  
(如果 DDNS 未設定或設定不正確時不會顯示)。

- 5 檢查 URL(WAN)。

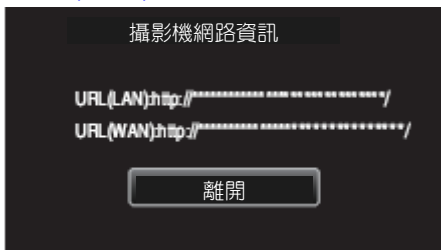

- 檢查 URL 之後，點選"QUIT"，退回到前一個螢幕。

## 6 啟動電腦上的 Internet Explorer(網路瀏覽器)並輸入 URL。

### 7 用您的使用者名稱和密碼登入。

- 使用者名稱為"everio"且預設密碼為"0000"。
- "變更設定"(☞ p.179)
- 使用網路瀏覽器的 Wi-Fi 功能
- "使用網路瀏覽器的 Wi-Fi 功能" (☞ p.201)
- 欲結束操作時，點選"STOP"。

## 當偵測到臉部或移動時經由電子郵件傳送靜止照片(偵測/郵件設定)

當攝影機偵測到臉部或移動時，相片會自動擷取並經由電子郵件傳送。

例如，小朋友可經由攝影機傳送相片給他們的父母，告知他們在家的狀況。



### 註：

- "偵測/郵件設定"擷取的相片尺寸為 640x360。
- 即使在偵測待機時，使用"外部監控"連線到智慧型手機(或電腦)的操作仍可執行。
- 當攝影機連線到智慧型手機(或電腦)時，"偵測/郵件設定"將會暫時失效。
- 在偵測期間，您可設定在本機自動錄製影片。
- "在本機錄製"(☞ p.179)
- 當偵測頻繁進行時，為了避免太多電子郵件傳送，您可設定電子郵件傳送的時間間隔。
- "設定偵測時間間隔"(☞ p.179)

### 注意：

- 本功能並非設計來做為災難或犯罪預防用。
  - 為了避免忘記關閉電源，本機將會在連續使用 10 天後自動關機。
  - 當通知郵件待機時，焦點會固定。必須先執行攝影機設定，然後才能啟用通知郵件。
- 如果通知郵件在攝影機設定完成之前啟動，焦點可能無法正確設定。在此狀況下，請暫時停用通知郵件功能，然後再次啟用。
- 注意不可造成太多電子郵件傳送。依據提供電子郵件服務的網際網路提供者而定，電子郵件可能會被標示為垃圾郵件或可能會超過使用限制。事先確認網際網路提供者的規定，以確認是否有任何電子郵件傳送的數量限制。
  - 當將其他人設定為收件者時，確認事先取得收件者的同意。
  - JVC 不負責任何郵件傳送發生的問題。

## 您所需要的設備

- 無線 LAN 路由器(使用具有 Wi-Fi 認證標章的產品)
- 網際網路連線
- 傳送電子郵件的帳號(支援 SMTP。僅可從網路存取的電子郵件服務無法使用)。

## 必要的設定

欲傳送電子郵件時，必須執行下列設定。

\*如果其他功能已經設定，則不需要上述設定。

- 設定接取點
- "註冊連線的接取點("接取點")"(☞ p.187)。
- 設定傳送電子郵件的帳號
- "設定寄件者的電子郵件位址"(☞ p.182)
- 設定收件者的電子郵件位址
- "設定收件者的電子郵件位址"(☞ p.185)

### ■選擇收件者的電子郵件位址

- 1 點選"MENU"。  
(在攝影機上操作)。



- 捷徑選單會出現。

- 2 點選捷徑選單中的"Wi-Fi"(Wi-Fi 圖示)。  
(在攝影機上操作)。

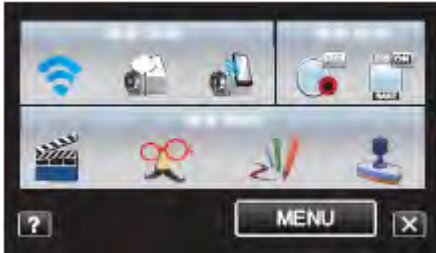

- 3 點選"偵測/郵件設定"。  
(在攝影機上操作)。

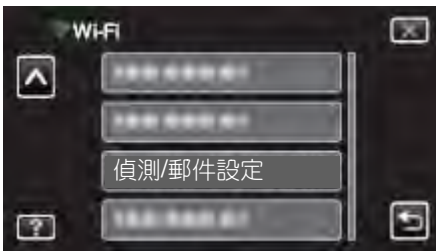

- 4 點選"收件人電郵"。  
(在攝影機上操作)。

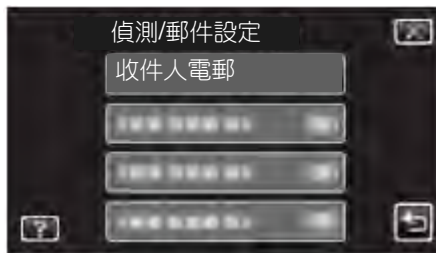

- 5 點選收件者的電子郵件位址。  
(在攝影機上操作)

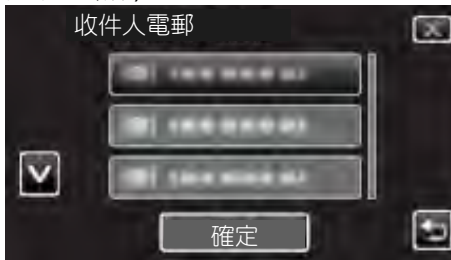

- 符號  會出現在收件者電子郵件位址旁邊。
- 設定完成之後，點選"確定"。
- 點選"確定"之後，設定才會儲存。

## 操作方法

- 1 設定錄製位置的攝影機。

- 2 點選"MENU"。  
(在攝影機上操作)。



- 捷徑選單會出現。

- 3 點選捷徑選單中的"Wi-Fi"(Wi-Fi 圖示)。  
(在攝影機上操作)。

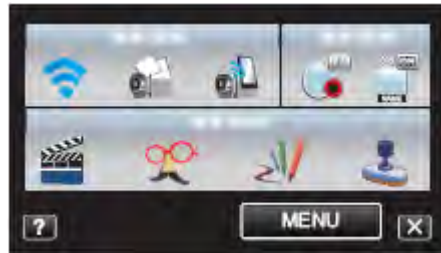

- 4 點選"偵測/郵件"。  
(在攝影機上操作)。



- 當移動的物體或臉部出現在攝影機螢幕上時，畫面會自動擷取。(當偵測時，PHOTO 符號會出現在螢幕上)。  
"變更設定"(  p.179)
- 擷取的相片會經由電子郵件傳送到選擇的收件者。

## 錄製並經由電子郵件傳送影像(影片郵件-VIDEO MAIL ATTN.)

15 秒以下的影片可進行錄製並經由電子郵件傳送。  
利用此功能，短片甚至可以容易每天傳送，例如將小朋友的成長過程展示給在遠地的祖父母。



### 註：

●經由影片郵件傳送的影片規格如下所示：

系統：MP4

影像：

-H.264/MPEG-4 AVC baseline profile codec

-640x360 解析度

-30p 幀率

-1 Mbps 位元率

聲音：

-進階音訊編碼(AAC)系統

-48 kHz 取樣率

-16 位元

-2 聲道

### 注意：

●注意不可造成太多電子郵件傳送。依據提供電子郵件服務的網際網路提供者而定，電子郵件可能會被標示為垃圾郵件或可能會超過使用限制。

事先確認網際網路提供者的規定，以確認是否有任何電子郵件傳送的數量限制。

●當將其他人設定為收件者時，確認事先取得收件者的同意。

●依據電子郵件服務提供者而定，影片郵件的傳送可能不支援。

●太頻繁使用可能會造成高通訊費用，且可能會有通訊量的限制。更多細節，請洽詢您的網際網路或智慧型手機提供者。

●JVC 不負責任何郵件傳送發生的問題。

●經由影片郵件擷取的影片不會儲存到攝影機或 SD 卡。

●已經擷取的影片不會傳送。

### 您所需要的設備

- 無線 LAN 路由器(使用具有 Wi-Fi 認證標章的產品)
- 網際網路連線
- 傳送電子郵件的帳號(支援 SMTP。僅可從網路存取的電子郵件服務無法使用)。

### 必要的設定

欲傳送電子郵件時，必須執行下列設定。

\*如果其他功能已經設定，則不需要上述設定。

- 設定接取點  
"註冊連線的接取點("接取點")"( p.187)。
- 設定傳送電子郵件的帳號  
"設定寄件者的電子郵件位址"( p.182)
- 設定收件者的電子郵件位址  
"設定收件者的電子郵件位址"( p.185)

### ■選擇收件者的電子郵件位址

1 點選"MENU"。

(在攝影機上操作)。



●捷徑選單會出現。

2 點選捷徑選單中的"Wi-Fi"( )。

(在攝影機上操作)。

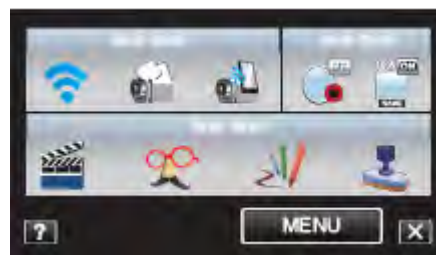

3 點選"影片郵件"。

(在攝影機上操作)。

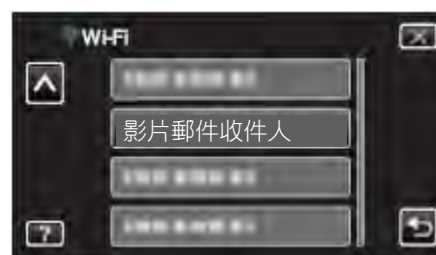

4 點選收件者的電子郵件位址。

(在攝影機上操作)

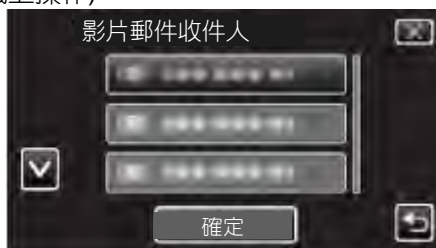

- 符號 會出現在收件者電子郵件位址旁邊。
- 設定完成之後，點選"確定"。
- 點選"確定"之後，設定才會儲存。

### 操作方法

#### 1 點選"MENU"。

(在攝影機上操作)。



- 快捷選單會出現。

#### 2 點選快捷選單中的"影片郵件" (CI)。

(在攝影機上操作)。

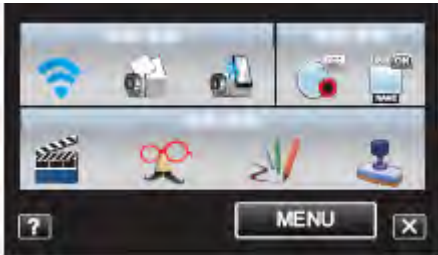

#### 3 開始錄製。

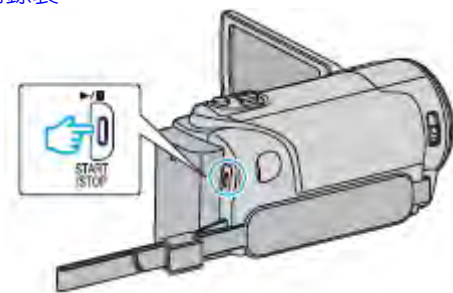

倒數計時之後錄製即開始(5 秒)。

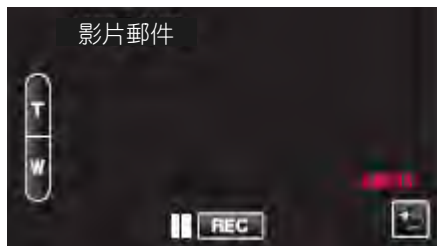

您可讓錄製執行 15 秒或按下 START/STOP 按鈕來停止。

#### 4 點選"傳送"。

(在攝影機上操作)。

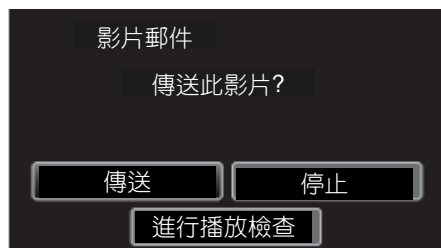

影片郵件的傳送會開始。

- 欲檢查檔案時，點選"PLAY TO CHECK"。
- 完成時，點選"OK"。

### 變更設定

欲使用 Wi-Fi 功能時，必須在攝影機和智慧型手機(或電腦)上執行設定。

- 註冊連線的接取點(無線 LAN 路由器)  
"註冊連線的接取點("接取點")" (☞ p.187)
- 取得動態 DNS 帳號  
"取得動態 DNS(DDNS)帳號" (☞ p.181)
- 設定攝影機的帳號  
"設定攝影機的動態 DNS(DDNS)(外部監控設定)" (☞ p.181)
- 設定寄件者的電子郵件位址  
"設定寄件者的電子郵件位址" (☞ p.182)
- 設定收件者的電子郵件位址  
"設定收件者的電子郵件位址" (☞ p.185)



## 選單設定

設定	細節
外部監控設定	架構外部監控相關的各種設定。 ● <b>密碼</b> (預設值："0000") 選擇存取攝影機的密碼。 "設定密碼(外部監控設定)"( <a href="#">☞ p.180</a> ) ● <b>UPnP</b> (預設值："ON") 設定攝影機的 UPnP。 OFF：停用 UPnP。 ON：啟用 UPnP。 "設定攝影機的 UPnP (外部監控設定)"( <a href="#">☞ p.180</a> ) ● <b>DDNS 設定</b> 架構 DDNS 相關的各種設定。 "設定攝影機的動態 DNS(DDNS)( 外部監控設定)"( <a href="#">☞ p.181</a> )
影片郵件收件人	選擇 <b>影片郵件的收件者電子郵件位址</b> 。 "錄製並經由電子郵件傳送影片(影片郵件)"( <a href="#">☞ p.177</a> )
偵測/郵件設定	架構通知郵件相關的各種設定。 ● <b>收件人電郵</b> 選擇通知郵件收件者的電子郵件位址。 "設定收件者的電子郵件位址"( <a href="#">☞ p.185</a> ) ● <b>偵測方式</b> (預設值："動態偵測") 設定開始錄製的偵測方法。 動態偵測：偵測到物體移動時開始錄製。 臉部偵測：偵測到臉部時開始錄製。 "設定攝影機的偵測方法(偵測/郵件設定)"( <a href="#">☞ p.186</a> ) ● <b>偵測間隔</b> (預設值："10 分鐘") 設定前一個之後再次啟用偵測的時間。 "設定攝影機的偵測時間間隔(偵測/郵件設定)"( <a href="#">☞ p.186</a> ) ● <b>自行錄影</b> (預設值："ON") 設定攝影機在偵測期間是否錄製影片。 OFF：攝影機不錄製影片。 ON：攝影機錄製影片。 "設定攝影機自動錄製(偵測/郵件設定)"( <a href="#">☞ p.187</a> )
網路設定	架構網路相關的各種設定。 ● <b>接取點</b> 加入，刪除，或執行接取點的 LAN 設定(無線 LAN 路由器)。 "註冊連線的接取點("接取點)"( <a href="#">☞ p.187</a> ) ● <b>Wi-Fi DIRECT 設定</b> 架構直接監控相關的各種設定。 <b>密碼</b> 設定直接監控的密碼。 <b>強制執行群組所有人</b> (預設值："ON") 設定是否強制群組使用者授權。 OFF：如果支援 Wi-Fi Direct 裝置的連線失敗，進行此設定。(當設定到 OFF 時，不支援 Wi-Fi Direct 裝置的連線將會停用。) ON：通常建議進行此設定。 "設定密碼(直接監控)"( <a href="#">☞ p.192</a> ) "設定強制群組使用者(直接監控)"( <a href="#">☞ p.193</a> ) ● <b>郵件設定</b> 設定寄件者和收件者的電子郵件位址。 "設定寄件者的電子郵件位址"( <a href="#">☞ p.182</a> ) "設定收件者的電子郵件位址"( <a href="#">☞ p.185</a> ) ● <b>MAC 位址</b> 顯示攝影機的 MAC 位址。 (上方顯示連線到接取點的 MAC 位址，而下方顯示直接連線時的位址。) "檢查攝影機的 MAC 位址"( <a href="#">☞ p.193</a> ) ● <b>從網路瀏覽器設定</b> 從網路瀏覽器啟用攝影機設定的架構。 "使用網路瀏覽器的 Wi-Fi 功能"( <a href="#">☞ p.201</a> ) ● <b>鎖定設定</b> 設定密碼以防止其他人看見網路設定。 "用密碼保護網路設定"( <a href="#">☞ p.194</a> ) ● <b>初始化</b> 網路設定恢復預設值。 "網路設定初始設定"( <a href="#">☞ p.194</a> )

### 設定密碼(外部監控設定)

設定存取攝影機的密碼。(不超過 8 個字元)

1 點選"MENU"。

(在攝影機上操作)。



• 捷徑選單會出現。

2 點選捷徑選單中的"Wi-Fi" (Wi-Fi 圖示)。

(在攝影機上操作)。

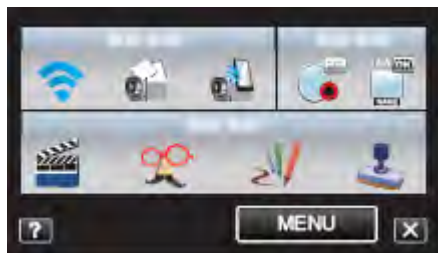

3 點選"外部監控設定"。

(在攝影機上操作)。

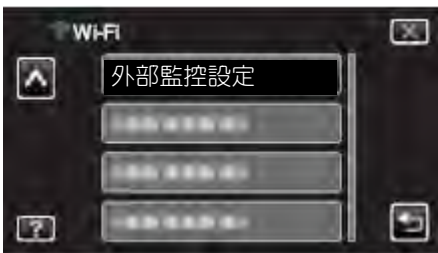

4 點選"密碼"。

(在攝影機上操作)。

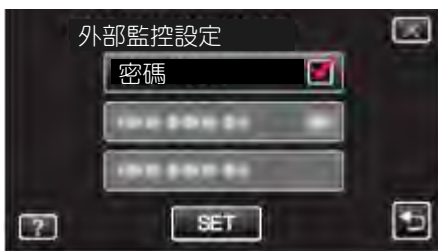

5 輸入密碼。

(在攝影機上操作)。



• 點選螢幕上的鍵盤可輸入字元。字元會在每次點選時變更。

• 點選"刪除"可刪除字元。

• 點選"取消"可退出。

• 點選"A/a/1"可選擇字元輸入型式，大寫字母，小寫字母，和數字。

• 點選←或→可左右移動一個空格。

• 設定完成之後，點選"確定"。

### 設定攝影機的 UPnP (外部監控設定)

設定攝影機的 UPnP。

1 點選"MENU"。

(在攝影機上操作)。



• 捷徑選單會出現。

2 點選捷徑選單中的"Wi-Fi" (Wi-Fi 圖示)。

(在攝影機上操作)。

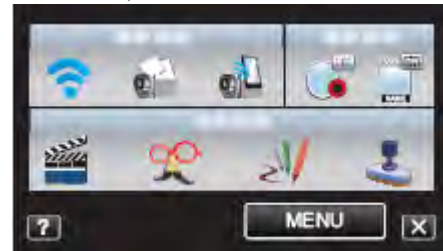

3 點選"外部監控設定"。

(在攝影機上操作)。

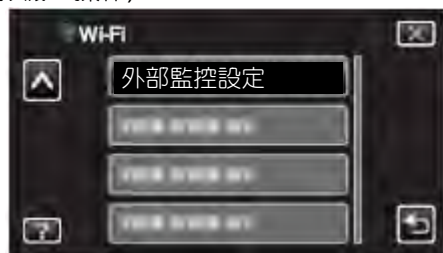

4 點選"UPnP"。

(在攝影機上操作)。



• 點選"ON"或"OFF"。

• 選擇"ON"可啟用 UPnP。

• 選擇"OFF"可停用 UPnP。

• 設定完成之後，點選"確定"。

### 取得動態 DNS 帳號

取得動態 DNS(DDNS)帳號後，即使當連線到網際網路時 IP 位址變更，本機也可在網路上正常使用。

- 只有 JVC 動態 DNS 服務可在攝影機上設定。  
欲取得(暫存器)帳號時，執行下列步驟。

#### 1 存取下列 URL 並註冊帳號。

(在電腦或智慧型手機上操作)

<https://dd3.jvckenwood.com/user/>

將電子郵件位址設定成您的使用者名稱。

#### 2 確認您已經收到註冊位址的確認電子郵件，並存取電子郵件中所列的 URL。

(在電腦或智慧型手機上操作)

#### 3 設定攝影機上註冊的使用者名稱和密碼。

(在攝影機上操作)。

"在攝影機設定動態 DNS(DDNS)(外部監控設定)

"(  p.181)

#### 4 執行"外部監控"。

(在攝影機上操作)。

如果"外部監控"在動態 DNS 設定啟用後執行，攝影機將會存取動態的 DNS 伺服器。

#### 5 點選"攝影機網路資訊"以確認 URL(WAN)顯示。

(註冊完成)

"經由網際網路進行畫面監控(外部監控)"(  p.172)

#### 注意：

- 如果您在 3 天內未從攝影機存取動態 DNS 伺服器，註冊將會取消。  
此時，必須再次執行註冊。
- 如果攝影機上設定的使用者名稱和密碼不正確，註冊將無法完成。確認使用者名稱和密碼是否正確。
- 如果您 1 年內未存取動態 DNS 伺服器，已經成功的註冊也會取消。

### 在攝影機設定動態 DNS(DDNS)(外部監控設定)

設定攝影機上取得帳號的動態 DNS 資訊。

#### 1 點選"MENU"。

(在攝影機上操作)。

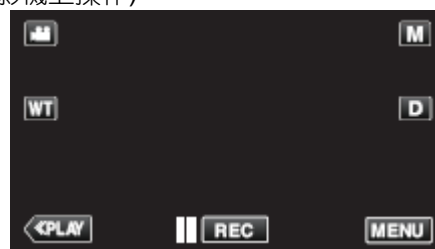

- 捷徑選單會出現。

#### 2 點選捷徑選單中的"Wi-Fi"( )。

(在攝影機上操作)。



#### 3 點選"外部監控設定"。

(在攝影機上操作)。

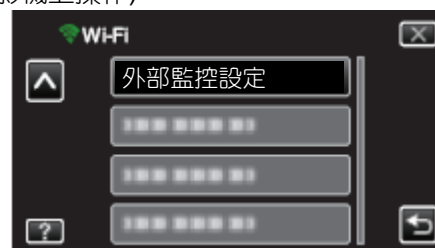

#### 4 點選"DDNS 設定"。(在攝影機上操作)。



#### 5 點選"DDNS"，然後點選"ON"。(在攝影機上操作)。



**6 輸入 DDNS 設定(使用者名稱/密碼)。**  
(在攝影機上操作)。



- 點選"使用者名稱"或"密碼"以顯示個別的輸入螢幕。
- 點選螢幕上的鍵盤可輸入字元。字元會在每次點選時變更。
- 點選"刪除"可刪除字元。
- 點選"取消"可退出。
- 點選"A/a/1"可選擇字元輸入型式，大寫字母，小寫字母，和數字。
- 點選←或→可左右移動一個空格。
- 設定完成之後，點選"確定"。

**備忘：**

- 只有 JVC 動態 DNS 服務可在攝影機上設定。

**設定寄件者的電子郵件位址**

設定攝影機上用於傳送電子郵件的位址

**註：**

- 當使用 Gmail 當寄件者的郵件位址時，某些設定可以省略。擁有 Gmail 帳號的使用者建議使用 Gmail。

**1 點選"MENU"。**

(在攝影機上操作)。



- 捷徑選單會出現。

**2 點選捷徑選單中的"Wi-Fi"(Wi-Fi)。**

(在攝影機上操作)。

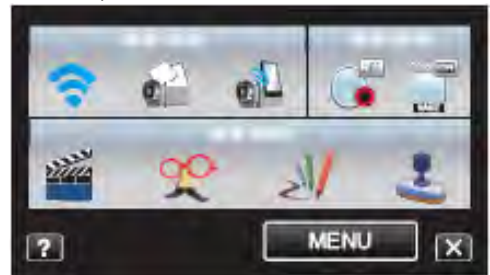

**3 點選"網路設定"。**

(在攝影機上操作)

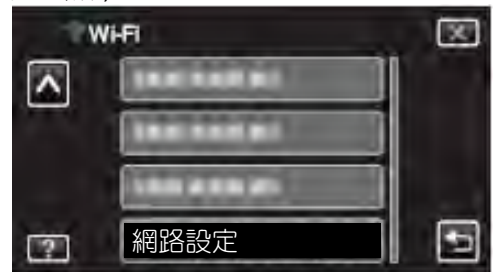

**4 點選"郵件設定"。** (在攝影機上操作)。

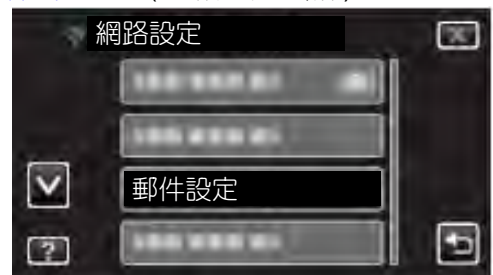

**5 點選"寄件人電郵"。** (在攝影機上操作)。

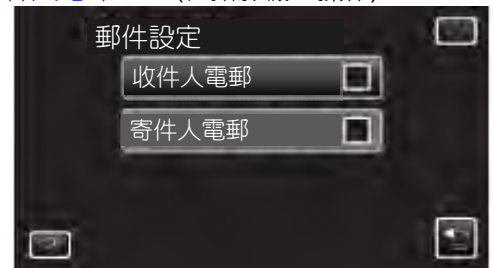



- 輸入電子郵件位址，並點選“確定”。



- 點選螢幕上的鍵盤可輸入字元。字元會在每次點選時變更。
- 點選“刪除”可刪除字元。
- 點選“取消”可退出。
- 點選“A/a/1”可選擇字元輸入型式，大寫字母，小寫字母，和數字。
- 點選←或→可左右移動一個空格。
- 設定完成之後，點選“確定”。

- 6 點選“SMTP 伺服器”(當使用 Gmail 時不需要)。(在攝影機上操作)。



- 進入 SMTP 伺服器，並點選“確定”。



- 如果寄件者的郵件位址為 Gmail，則會自動架構。
- 點選螢幕上的鍵盤可輸入字元。字元會在每次點選時變更。
- 點選“刪除”可刪除字元。
- 點選“取消”可退出。
- 點選“A/a/1”可選擇字元輸入型式，大寫字母，小寫字母，和數字。
- 點選←或→可左右移動一個空格。
- 設定完成之後，點選“確定”。

- 7 點選“SMTP 埠”(當使用 Gmail 時不需要)。



- 變更 SMTP 通訊埠編號(依需要)並點選“確定”。



- 如果寄件者的郵件位址為 Gmail，則會自動架構。
- 點選螢幕上的鍵盤可輸入字元。字元會在每次點選時變更。
- 點選“刪除”可刪除字元。
- 點選“取消”可退出。
- 點選“A/a/1”可選擇字元輸入型式，大寫字母，小寫字母，和數字。
- 點選←或→可左右移動一個空格。
- 設定完成之後，點選“確定”。

- 8 點選“認證方式”(當使用 Gmail 時不需要)。

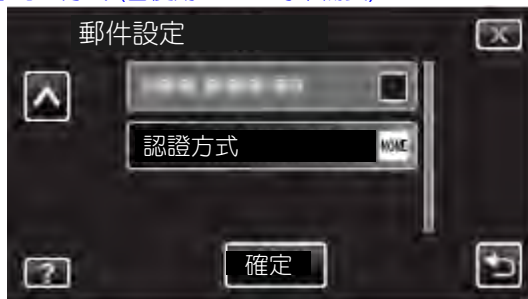

- 點選需要的“認證方式”。



- 如果寄件者的郵件位址為 Gmail，則會自動架構。

- 9 點選“使用者名稱”。

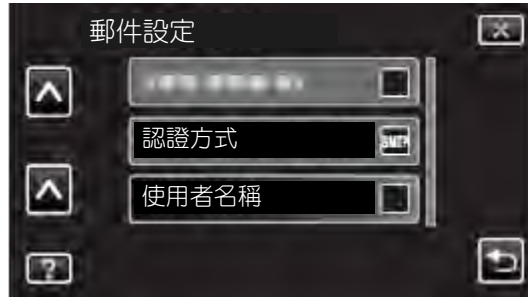

- 如果寄件者的郵件位址為 Gmail，則會自動架構。
- 輸入使用者名稱並點選 SET。





- 若為 Gmail 郵件位址，在"@"的左邊輸入名稱。
- 點選螢幕上的鍵盤可輸入字元。字元會在每次點選時變更。
- 點選"刪除"可刪除字元。
- 點選"取消"可退出。
- 點選"A/a/1"可選擇字元輸入型式，大寫字母，小寫字母，和數字。
- 點選←或→可左右移動一個空格。
- 設定完成之後，點選"確定"。

10 點選"密碼"。



- 輸入密碼並點選"確定"。



- 點選螢幕上的鍵盤可輸入字元。字元會在每次點選時變更。
- 點選"刪除"可刪除字元。
- 點選"取消"可退出。
- 點選"A/a/1"可選擇字元輸入型式，大寫字母，小寫字母，和數字。
- 點選←或→可左右移動一個空格。
- 設定完成之後，點選"確定"。

11 設定所有需要的項目之後，點選"確定"。



- 點選"確定"之後，設定才會儲存。

寄件人電郵	輸入寄件者的電子郵件位址。
SMTP 伺服器	輸入 SMTP 伺服器位址。
SMTP 連接埠	當 SMTP 通訊埠編號需要變更時進行設定。
認證方式	當驗證方法需要變更時進行設定。
使用者名稱	輸入使用者名稱。
密碼	輸入密碼。

**注意：**

- 必須事先取得電子郵件帳號。
- 某些網路基礎的郵件位址不支援此功能。
- 此為 2012 年 1 月之前的 Gmail 設定。
- 如果 Gmail 規格已經變更，必須執行手動設定。
- 使用 Gmail 以外的位址時，設定的資訊請洽詢郵件服務提供者(網路提供者等)。

### 設定收件者的電子郵件位址

在攝影機上註冊收件者的電子郵件位址。

1 點選"MENU"。

(在攝影機上操作)。

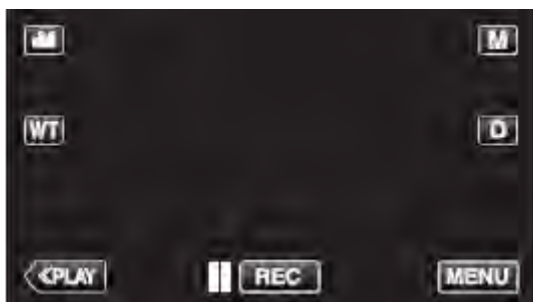

• 捷徑選單會出現。

2 點選捷徑選單中的"Wi-Fi" (Wi-Fi icon)。

(在攝影機上操作)。



3 點選"網路設定"。

(在攝影機上操作)。



4 點選"郵件設定"。

(在攝影機上操作)。

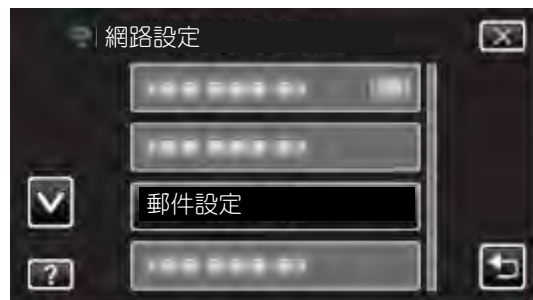

5 點選"收件人電郵"。

(在攝影機上操作)。

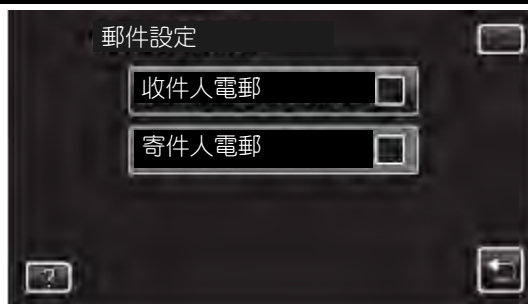

6 點選"加入"。

(在攝影機上操作)。

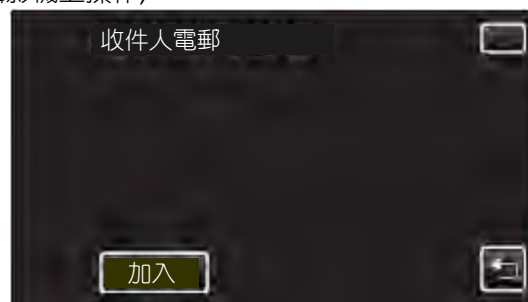

7 輸入收件者的電子郵件位址。



- 點選螢幕上的鍵盤可輸入字元。字元會在每次點選時變更。
- 點選"刪除"可刪除字元。
- 點選"取消"可退出。
- 點選"A/a/1"可選擇字元輸入型式，大寫字母，小寫字母，和數字。
- 點選←或→可左右移動一個空格。
- 設定完成之後，點選"確定"。

註：

- 最多可註冊 8 個收件者電子郵件位址。

注意：

- 當將其他人設定為收件者時，確認事先取得收件者的同意。
- 確認錯誤通知是否已經送到寄件者的電子郵件位址(使用電腦或類似裝置，因為從攝影機無法進行確認)。  
若未收到通知：參閱"無法傳送電子郵件"，並依據狀況調整設定。

如果收到通知：確認通知的內容。

\*註

如果收到錯誤通知，請勿繼續使用相同的設定傳送電子郵件。依據提供者而定，您可能被標記為垃圾郵件寄件者。

### 設定攝影機的偵測方法(偵測/郵件設定)

設定開始錄製的偵測方法。

1 點選"MENU"。

(在攝影機上操作)。



• 捷徑選單會出現。

2 點選捷徑選單中的"Wi-Fi"(Wi-Fi 圖示)。

(在攝影機上操作)。

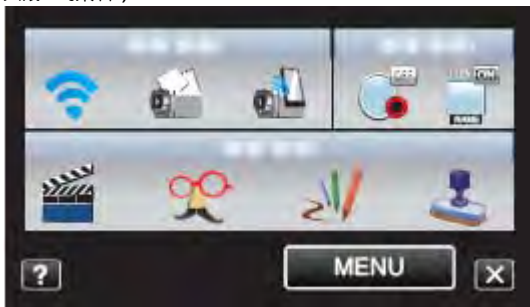

3 點選"偵測/郵件設定"。

(在攝影機上操作)。

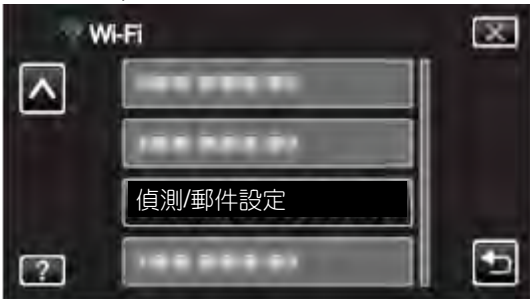

4 點選"偵測方式"。

(在攝影機上操作)。

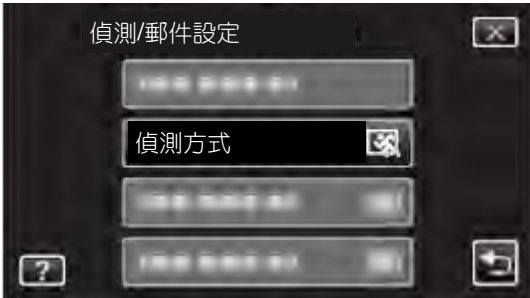

- 點選"動態偵測"或"臉部偵測"。
- 當以移動偵測啟動錄製時，選擇"動態偵測"。
- 當以臉部偵測啟動錄製時，選擇"臉部偵測"。

### 設定攝影機的偵測時間間隔(偵測/郵件設定)

設定前一個之後再次啟用偵測的時間。

1 點選"MENU"。

(在攝影機上操作)。



• 捷徑選單會出現。

2 點選捷徑選單中的"Wi-Fi"(Wi-Fi 圖示)。

(在攝影機上操作)。



3 點選"偵測/郵件設定"。

(在攝影機上操作)。

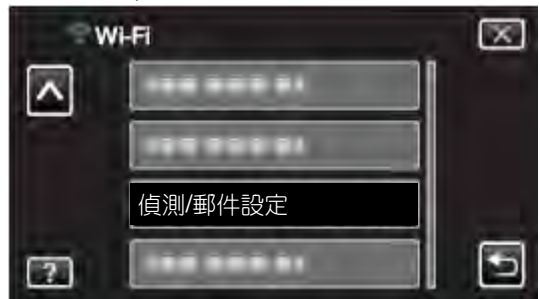

4 點選"偵測時間間隔"。

(在攝影機上操作)。

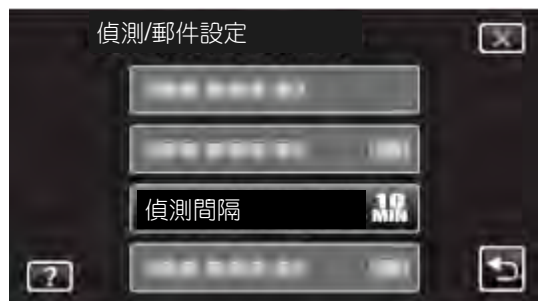

- 設定執行偵測的時間間隔。預設值為 10 分鐘。

### 設定攝影機自動錄製(偵測/郵件設定)

設定是否於偵測期間在攝影機上錄製影片。

1 點選"MENU"。

(在攝影機上操作)。

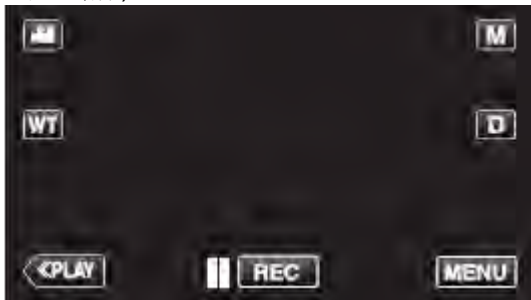

●捷徑選單會出現。

2 點選捷徑選單中的"Wi-Fi"(Wi-Fi 圖示)。

(在攝影機上操作)。

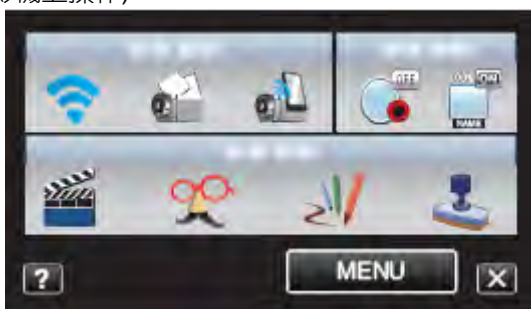

3 點選"偵測/郵件設定"。

(在攝影機上操作)。

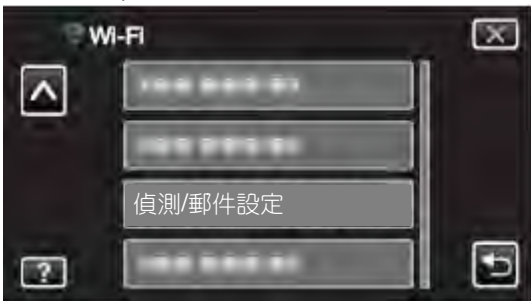

4 點選"自行錄影"。

(在攝影機上操作)。

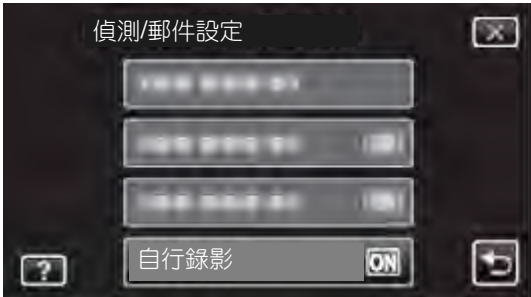

●點選"ON"或"OFF"。

●選擇"ON"可在攝影機上錄製影片。

●選擇"OFF"不可在攝影機上錄製影片。

### 註冊連線的接取點("ACCESS POINTS")

有 4 個方法可以註冊連線的接取點(無線 LAN 路由器)。

Wi-Fi 保護設定 (WPS)註冊	此為最簡易的註冊方式。驗證方法和無線 LAN 設定會在 WPS 自動執行，以便在裝置之間容易註冊連線設定。
搜尋和註冊	搜尋會執行以找出接取點。從搜尋結果清單選擇和註冊接取點。
手動註冊	手動輸入名稱和驗證方法以註冊接取點。
WPS PIN 註冊	將攝影機的 WPS PIN 碼輸入接取點以進行註冊。

註：

●當註冊多個接取點時，您可從清單點選需要的項目，將連線變更到其他的接取點。

### Wi-Fi 保護設定(WPS)註冊

1 點選"MENU"。

(在攝影機上操作)。

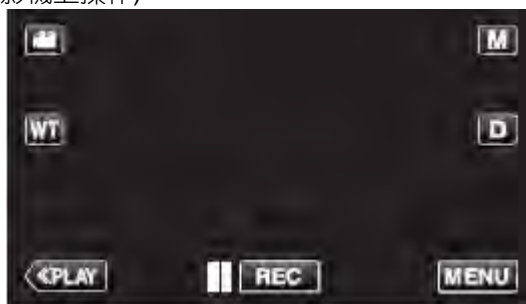

●捷徑選單會出現。

2 點選捷徑選單中的"Wi-Fi"(Wi-Fi 圖示)(在攝影機上操作)。

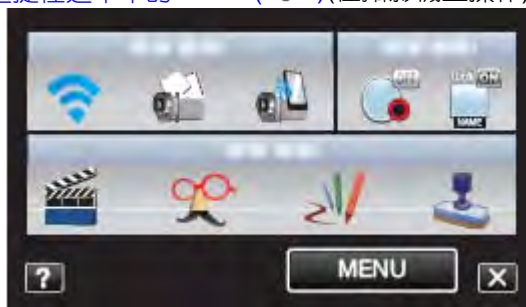

3 點選"網路設定"。(在攝影機上操作)。

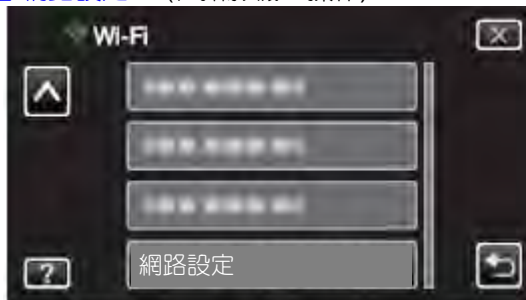



- 4 點選"存取點"。  
(在攝影機上操作)。

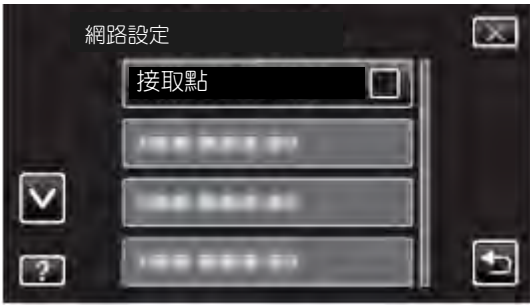

- 5 點選"加入"。  
(在攝影機上操作)。



- 6 點選"簡易登錄 WPS"。  
(在攝影機上操作)。

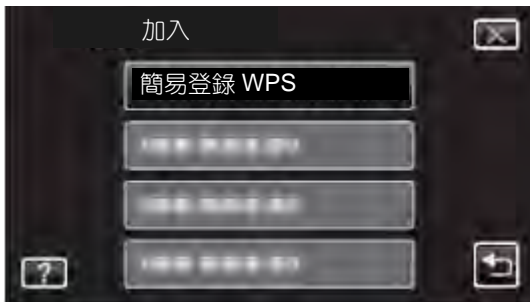

- 7 在 2 分鐘內啟動存取點的 WPS(無線 LAN 路由器)。  
● 欲啟動 WPS 時，參閱使用中裝置的操作手冊。

- 8 註冊完成之後，點選攝影機螢幕上的"OK"。  
(在攝影機上操作)。



■ 搜尋和註冊

- 1 點選"MENU"。(在攝影機上操作)。

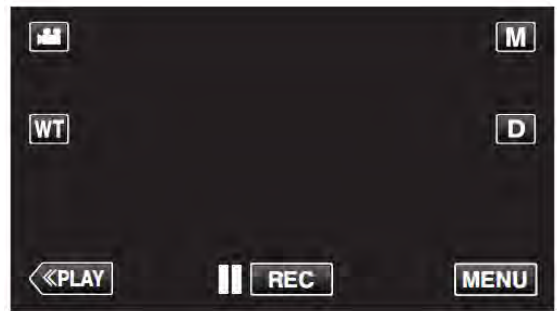

- 捷徑選單會出現。  
2 點選捷徑選單中的"Wi-Fi"(Wi-Fi)。(在攝影機上操作)。

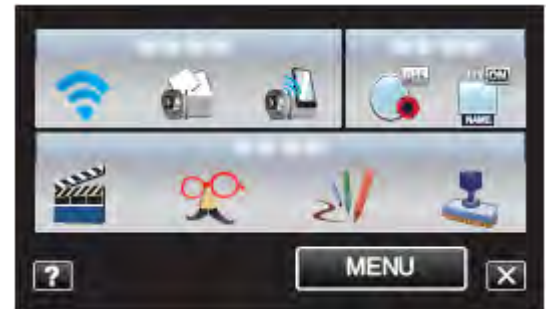

- 3 點選"NETWORK SETTING"。(在攝影機上操作)。



- 4 點選"存取點"。(在攝影機上操作)。

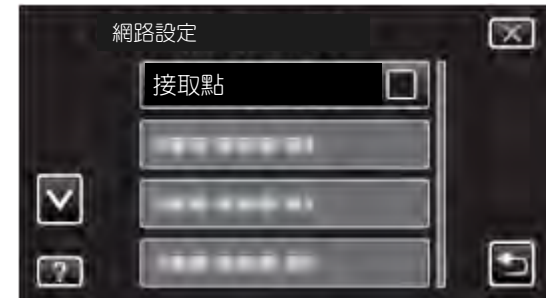

- 5 點選"加入"。(在攝影機上操作)。





**6 點選"搜尋"。**  
(在攝影機上操作)。

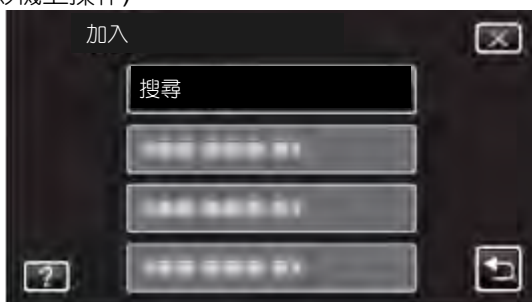

● 搜尋結果會出現在攝影機螢幕上。

**7 從搜尋結果清單點選需要接取點的名稱(SSID)。**  
(在攝影機上操作)

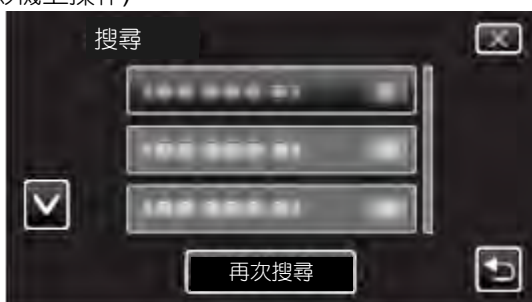

**8 輸入密碼。**  
(在攝影機上操作)。



- 點選螢幕上的鍵盤可輸入字元。字元會在每次點選時變更。
- 點選"刪除"可刪除字元。
- 點選"取消"可退出。
- 點選"A/a/1"可選擇字元輸入型式，大寫字母，小寫字母，和數字。
- 點選←或→可左右移動一個空格。
- 如果無線 LAN 路由器沒有密碼保護，則不需要密碼。

**9 註冊完成之後，點選攝影機螢幕上的"OK"。**  
(在攝影機上操作)。



**■ 手動註冊**

**1 點選"MENU"。**(在攝影機上操作)。

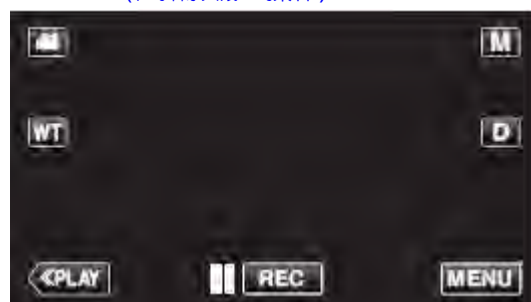

● 捷徑選單會出現。

**2 點選捷徑選單中的"Wi-Fi" (Wi-Fi 圖示)。**(在攝影機上操作)。

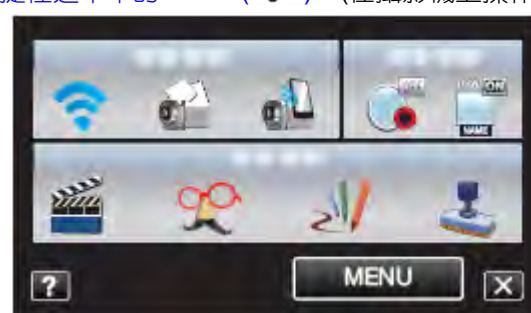

**3 點選"網路設定"。**(在攝影機上操作)。

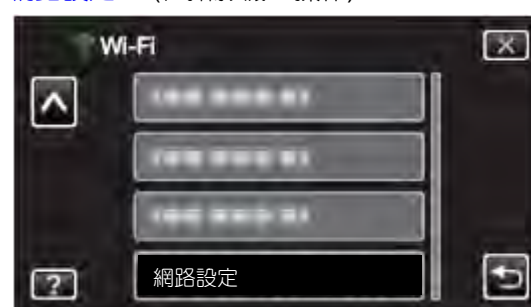

**4 點選"接取點"。**(在攝影機上操作)。

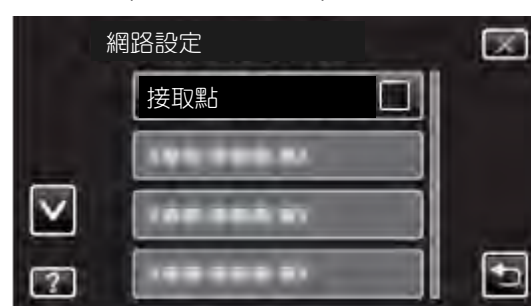

**5 點選"加入"。**(在攝影機上操作)。

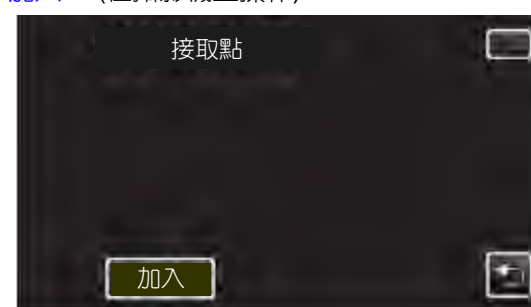

6 點選"手動"。

(在攝影機上操作)。

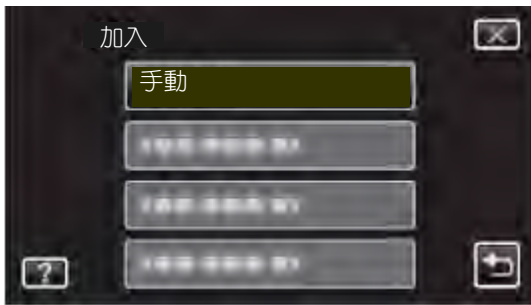

7 輸入接取點(無線 LAN 路由器)的名稱(SSID)並點選"確定"。

(在攝影機上操作)。



- 點螢幕上的鍵盤可輸入字元。字元會在每次點選時變更。
- 點選"刪除"可刪除字元。
- 點選"取消"可退出。
- 點選"A/a/1"可選擇字元輸入型式，大寫字母，小寫字母，和數字。
- 點選←或→可左右移動一個空格。

8 選擇驗證方法(保密)的類型。(在攝影機上操作)。



- 依據您的路由器設定進行選擇。

9 當驗證方法非設定為"NONE"時，輸入密碼並點選"確定"。

(在攝影機上操作)。



- 點螢幕上的鍵盤可輸入字元。字元會在每次點選時變更。
- 點選"刪除"可刪除字元。
- 點選"取消"可退出。
- 點選"A/a/1"可選擇字元輸入型式，大寫字母，小寫字母，

和數字。

- 點選←或→可左右移動一個空格。

10 註冊完成之後，點選攝影機螢幕上的"OK"。(在攝影機上操作)

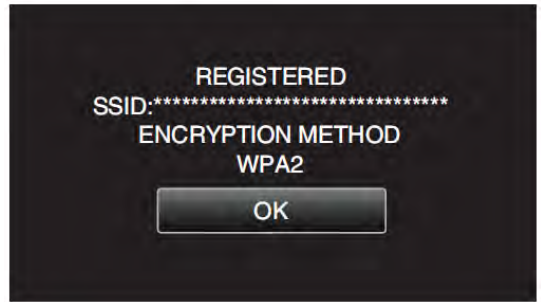

■ WPS PIN 註冊

1 點選"MENU"。(在攝影機上操作)。



- 捷徑選單會出現。

2 點選捷徑選單中的"Wi-Fi"。(在攝影機上操作)。



3 點選"網路設定"。(在攝影機上操作)。



4 點選"接取點"。(在攝影機上操作)。

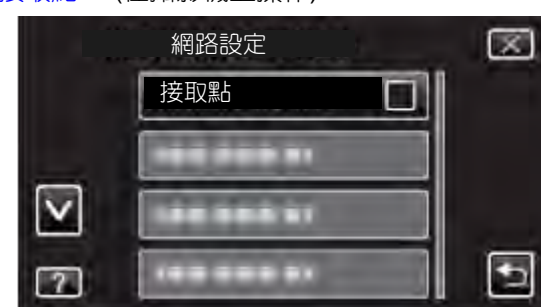

5 點選“加入”。(在攝影機上操作)。



6 點選“WPS PIN”。  
(在攝影機上操作)。

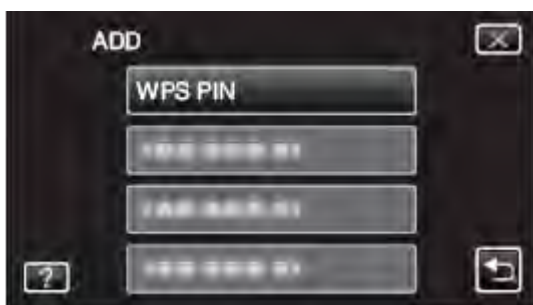

• PIN 密碼將會出現。

7 將攝影機上顯示的 PIN 碼輸入到接入點(無線 LAN 路由器)。

• 關於如何輸入 PIN 碼的細節,參閱使用中裝置的操作手冊。

8 點選“START”。(在攝影機上操作)。



• PIN 碼輸入到無線 LAN 路由器之後,點選“START”。  
(如果輸入密碼之前點選“START”,則連線無法建立)。

9 註冊完成之後,點選攝影機螢幕上的“OK”。  
(在攝影機上操作)。



### 編輯接入點的 LAN 設定(無線 LAN 路由器)

當您想要固定攝影機的 IP 位址時,依據狀況進行變更。

1 點選“MENU”。(在攝影機上操作)。



• 捷徑選單會出現。

2 點選捷徑選單中的“Wi-Fi”(Wi-Fi 圖示)。(在攝影機上操作)。

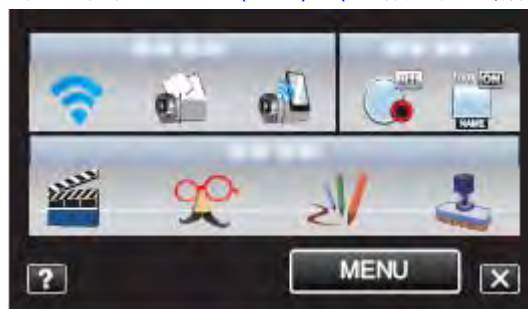

3 點選“網路設定”。(在攝影機上操作)。

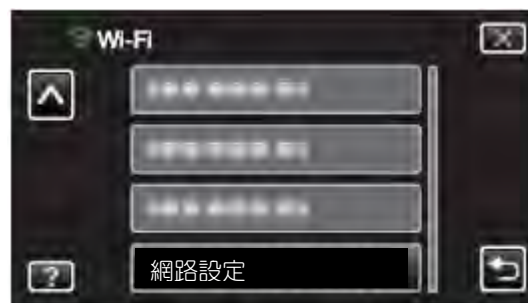

4 點選“接入點”。(在攝影機上操作)。



5 點選“更新”。(在攝影機上操作)。



- 點選“^”或“v”以選擇想要編輯或刪除的項目。
- 欲將連線變更到其他的接入點時,點選需要的接入點。



**6 執行 LAN 設定。**(當"DHCP"被設定為"OFF"時)  
(在攝影機上操作)。



- 設定完成之後，點選"確定"。
- LAN 設定包含下列項目。

DHCP	ON：從 DHCP 伺服器自動取得 IP 位址。 OFF：必須設定"IP ADDRESS"，"SUBNET MASK"，"DEFAULT GATEWAY"，"PRIMARY DNS"，和"SECONDARY MASK"。
IP 位址	輸入 IP 位址。
子網路遮罩	輸入子網路遮罩。
預設閘道	輸入預設閘道。
主要和次要 DNS	輸入主要和次要 DNS 伺服器的 IP 位址。

### 設定密碼(直接監控)

設定直接監控的密碼。(8 到 32 個字元)

**1 點選"MENU"。**

(在攝影機上操作)。



- 捷徑選單會出現。

**2 點選捷徑選單中的"Wi-Fi"**()。(在攝影機上操作)。

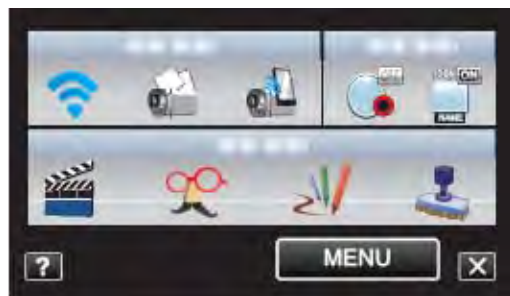

**3 點選"網路設定"。**(在攝影機上操作)。



**4 點選"Wi-Fi DIRECT 設定"。**(在攝影機上操作)。



**5 點選"密碼"。**

(在攝影機上操作)。



**6 輸入密碼。**

(在攝影機上操作)。



- 點選螢幕上的鍵盤可輸入字元。字元會在每次點選時變更。
- 點選"刪除"可刪除字元。
- 點選"取消"可退出。
- 點選"A/a/1"可選擇字元輸入型式，大寫字母，小寫字母，和數字。
- 點選←或→可左右移動一個空格。
- 設定完成之後，點選"確定"。

### 設定強制群組使用者(直接監控)

設定群組使用者是否強制授權。

1 點選"MENU"。(在攝影機上操作)。

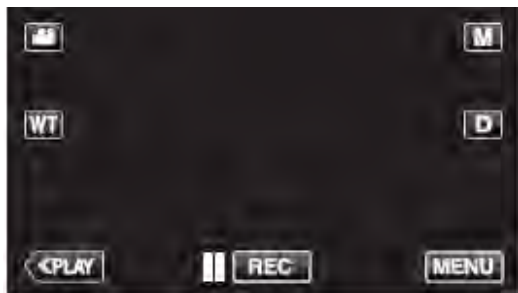

•捷徑選單會出現。

2 點選捷徑選單中的"Wi-Fi"(Wi-Fi 圖示)。(在攝影機上操作)。

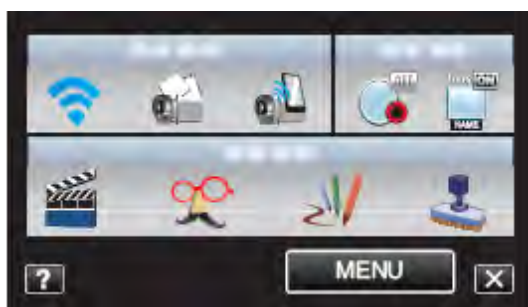

3 點選"網路設定"。(在攝影機上操作)。

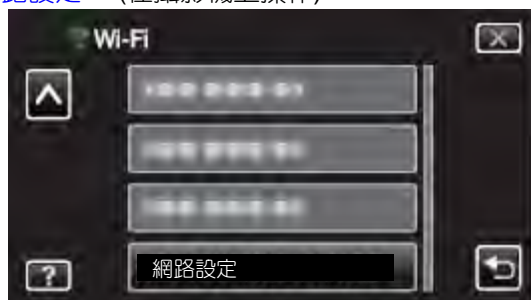

4 點選"Wi-Fi DIRECT 設定"。(在攝影機上操作)。



5 點選"強制執行群組持有人"。

(在攝影機上操作)。

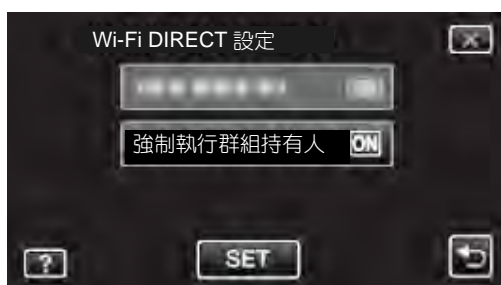

•點選"ON"或"OFF"。

•通常建議選擇"ON"。

如果支援 Wi-Fi Direct 裝置的連線失敗，則設定到"OFF"。

•設定完成之後，點選"確定"。

備忘：

•當設定到"OFF"時，不支援 Wi-Fi Direct 裝置的連線將會停用。

### 檢查攝影機的 MAC 位址

顯示攝影機的 MAC 位址。

1 點選"MENU"。(在攝影機上操作)。

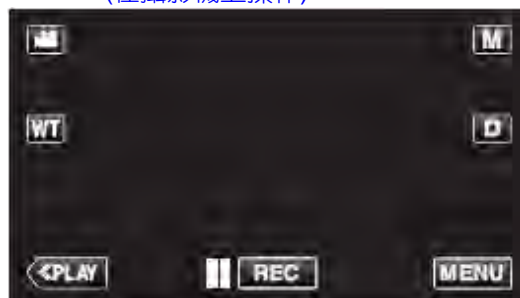

•捷徑選單會出現。

2 點選捷徑選單中的"Wi-Fi"(Wi-Fi 圖示)。(在攝影機上操作)。

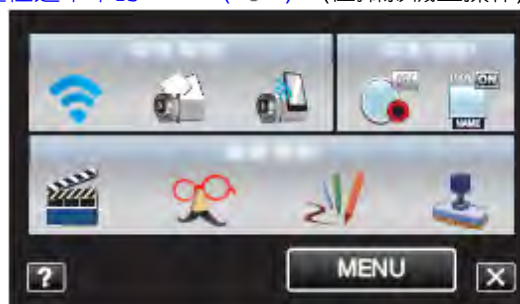

3 點選"網路設定"。(在攝影機上操作)。



4 點選"MAC 位址"。

(在攝影機上操作)。



•攝影機的 MAC 位址將會顯示。

(上方顯示連線到接取點的 MAC 位址，而下方顯示直接連線時的位址。)

•設定完成之後，點選"確定"。



### 使用密碼保護網路設定

設定密碼以鎖定和保護網路設定。

1 點選"MENU"。(在攝影機上操作)。



• 捷徑選單會出現。

2 點選捷徑選單中的"Wi-Fi"(Wi-Fi 圖示)。(在攝影機上操作)。

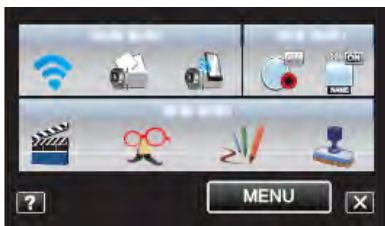

3 點選"網路設定"。(在攝影機上操作)。

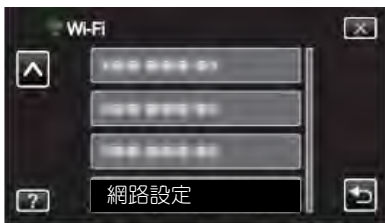

4 點選"鎖定設定"。(在攝影機上操作)。

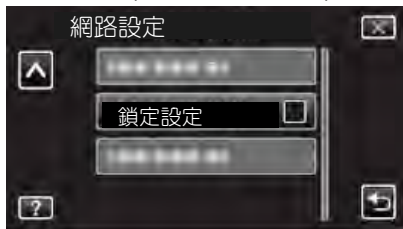

5 輸入密碼。(在攝影機上操作)。



- 點選螢幕上的鍵盤可輸入字元。字元會在每次點選時變更。
- 點選"刪除"可刪除字元。
- 點選"取消"可退出。
- 點選←或→可左右移動一個空格。
- 設定完成之後，點選"確定"。

### 網路設定初始設定

將網路設定恢復到預設值。

1 點選"MENU"。(在攝影機上操作)。



• 捷徑選單會出現。

2 點選捷徑選單中的"Wi-Fi"(Wi-Fi 圖示)。(在攝影機上操作)。



3 點選"網路設定"。(在攝影機上操作)。



4 點選"初始化"。(在攝影機上操作)。

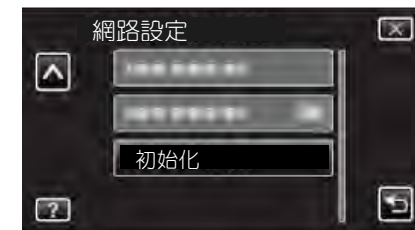

5 點選"YES"。(在攝影機上操作)。

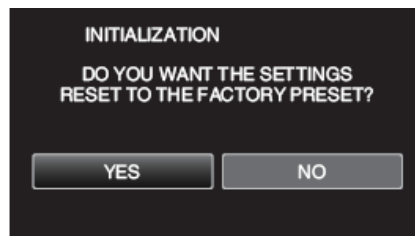

- 欲取消時，點選"NO"。
- 當點選"YES"後，網路設定會恢復到預設值。

## 使用智慧型手機應用程式

當使用智慧型手機應用程式時，您可連線到攝影機並使用 Wi-Fi 功能。

### 安裝智慧型手機應用程式

#### Android 智慧型手機

- 1 點選應用程式清單上的[Market]。
- 2 搜尋"Everio Sync."應用程式。
- 3 點選"Everio Sync."應用程式。
  - 應用程式的詳細資訊將會顯示。
- 4 點選[Download]。
- 存取本機資料或功能的應用程式，顯示資料或功能的螢幕將會顯示。
- 5 確認內容並點選[Agree and Download]。
- 下載將會開始。

### 刪除應用程式

- 1 點選應用程式清單上的[Market]。
- 2 按下選單按鈕並點選[My apps]。
- 原先下載的應用程式清單將會顯示。
- 3 點選"(pending)"應用程式。
- 4 點選[Uninstall]，然後點選[OK]。

**註：**  
Android Market 的規格變更時不會事先告知。  
關於操作細節，參閱 Android Market 的協助檔案。

#### iPhone/iPad

- 1 點選主螢幕上的[App Store]。
- 2 搜尋"Everio Sync."應用程式。
- 3 點選"Everio Sync."應用程式。
  - 應用程式的詳細資訊將會顯示。
- 4 點選[FREE]→[INSTALL]。
- 在密碼輸入螢幕輸入密碼。
- 下載開始。
- 下載的應用程式將會自動加入到主螢幕。

### 刪除應用程式

- 1 按住主螢幕上的"Everio Sync."應用程式。
- 2 點選"X"以確認刪除。

**註：**  
App Store 的規格變更時不會事先告知。  
關於操作細節，參閱 App Store 的協助檔案。

### 操作智慧型手機應用程式

- 螢幕上的指示
- "螢幕上的指示" ( p.195)
- 傳送影片
- "傳送影片"( p.196)
- 傳送相片
- "傳送相片"( p.197)
- 變更設定
- "變更設定"( p.199)

## 螢幕上的指示

### Android 智慧型手機

#### 錄製螢幕



#### 影片索引螢幕



#### 相片索引螢幕



欲退出應用程式時，按下"退回"按鈕。

### iPhone

#### 錄製螢幕



**注意：**

●當 iPhone/iPad 連線到行動電話網路時，iPhone/iPad 的 "Everio Sync."無法使用。欲使用此功能時，利用 Wi-Fi 連線到攝影機或接取點。

■影片索引螢幕。



■相片索引螢幕



欲退出應用程式時，按下"Home"按鈕。

**傳送影片**

您可將錄製的影片傳送到您的智慧型手機。

●傳送的影片會被轉換成下列格式。

系統：MP4

影像：

-H.264/MPEG-4AVC baseline profile codec

-640x360 解析度

-30p 幀率

-1 Mbps 位元率

聲音：

-進階音訊編碼(AAC)系統

-48 kHz 取樣率

-16 位元

-2 聲道

1 啟動智慧型手機上的 "Everio Sync."。



2 點選 [Wi-Fi icon]。



3 點選縮圖進行傳送。

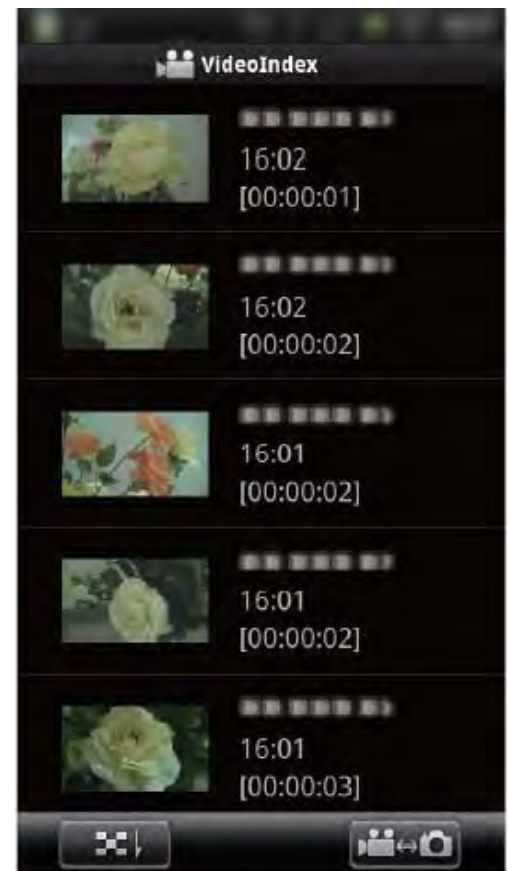

4 點選影片的開始點(開始時間)進行傳送。

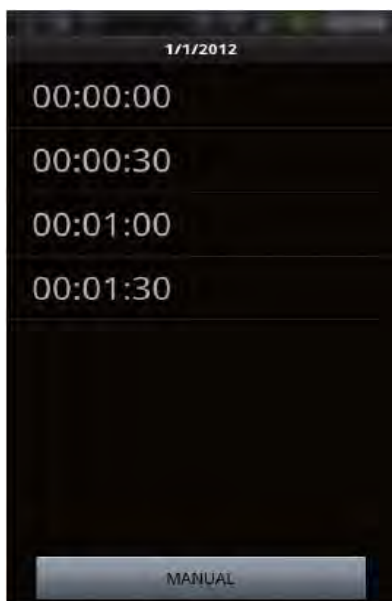

- 開始點和影片長度會以"VID LENGTH TO TRANS"中設定的單位顯示。(螢幕所示為設定 30 秒)
- 欲讓開始點和影片長度有更詳細的設定時，點選"MANUAL"。
- 在傳送準備期間和傳送中，進度狀態會顯示在智慧型手機上。
- 欲取消傳送時，點選"取消"。

**5 設定開始點和影片長度，然後點選"TRANSFER"。**  
(只有當在步驟 4 點選 MANUAL 時)

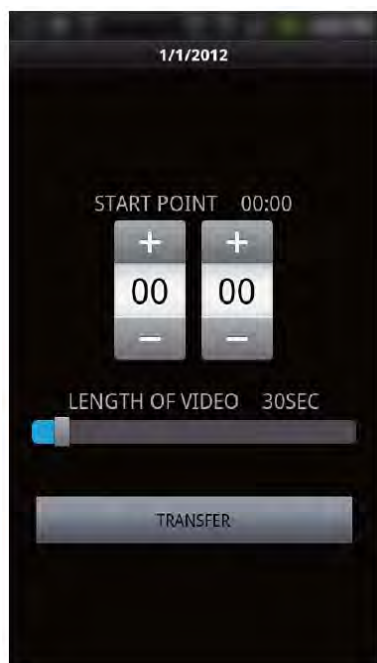

- 在傳送準備期間和傳送中，進度狀態會顯示在智慧型手機上。
- 欲取消傳送時，點選"取消"。

**6 傳送完成之後，點選"OK"。**

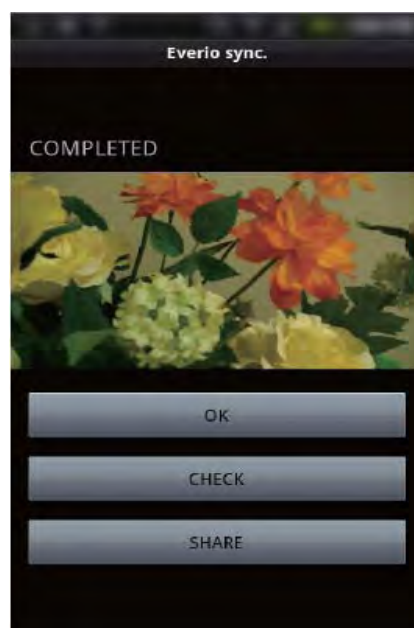

- 欲播放影片時，點選"CHECK"。(僅 Android 適用)
  - 欲上傳(分享)影片時，點選"SHARE"。(僅 Android 適用)
- 點選需要的服務以啟動上傳程序。  
需要使用服務時，必須事先註冊。

#### 傳送相片

您可將錄製的相片傳送到您的智慧型手機。

**1 啟動智慧型手機上的"Everio Sync."。**



**2 (使用 Android 時)點選**  **。**

(使用 iPhone 時)點選  **。**





3 點選 ← 。(僅 Android 適用)

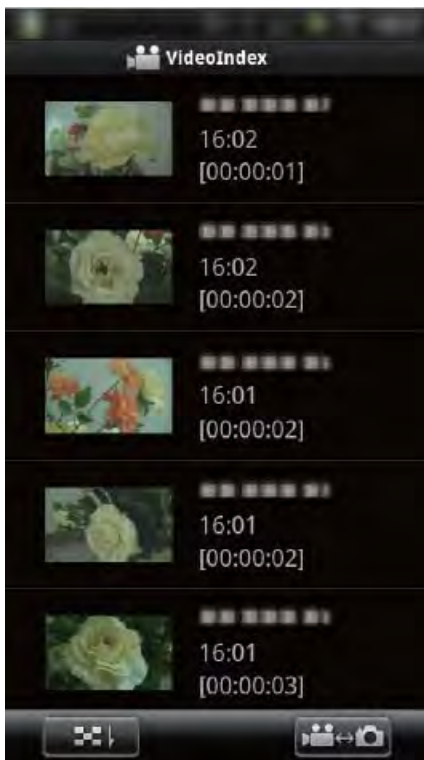

4 點選縮小畫進行傳送。

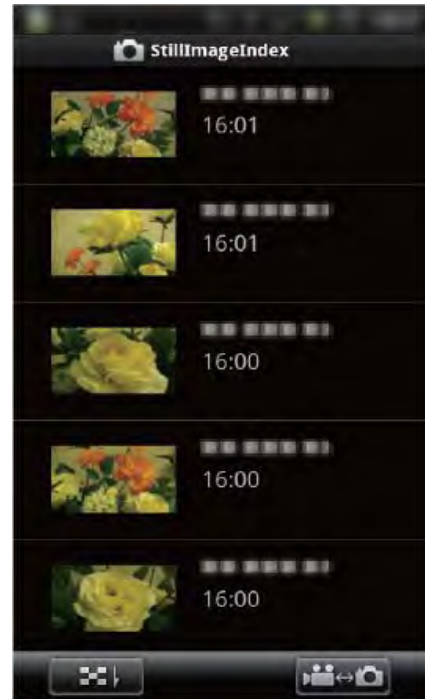

• 在傳送準備期間和傳送中，進度狀態會顯示在智慧型手機上。

• 欲取消傳送時，點選"取消"。

5 完成傳送之後，點選"OK"。

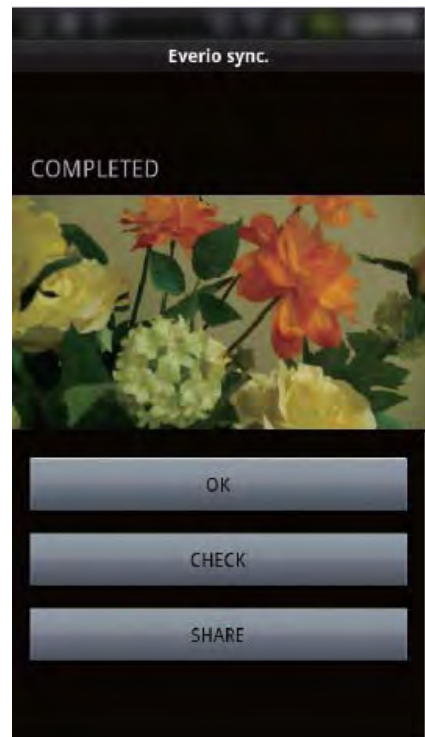

• 欲播放影片時，點選"CHECK"。(僅 Android 適用)

• 欲上傳(分享)影片時，點選"SHARE"。(僅 Android 適用)

點選需要的服務以啟動上傳程序。

需要使用服務時，必須事先註冊。



**變更設定**

您可變更智慧型手機應用程式的設定。

**Android 智慧型手機**

1 按下 MENU 按鈕。



2 點選“確定”。



3 依需要變更選單上的設定。



項目	細節
MONITORING	切換錄製螢幕的監控 ON/OFF。
LOC INFO TRANS INT	設定傳送位置資訊的時間間隔。
VID LENGTH TO TRANS	設定傳送影片的長度。
URL	當使用外部監控時，輸入 URL。
HTTP AUTHORIZATION	當使用外部監控時，輸入需要的使用者名稱和密碼。使用者名稱為"everio"(固定)及預設密碼為"0000"。(可以從攝影機變更)
CHANGE BACKGROUND COLOR	變更背景。
LICENSE AGREEMENT	顯示智慧型手機應用程式的授權協議。

**註：**

當連接到外部監控時，如果 URL 或 HTTP 授權未輸入或輸入不正確，您將會被要求輸入 URL 或 HTTP 授權。

■ iPhone

1 點選“”。



2 依需要變更選單上的設定。



項目	細節
MONITORING	切換錄製螢幕的監控 ON/OFF。
LOC INFO TRANS INT	設定傳送位置資訊的時間間隔。
CHANGE BACKGROUND COLOR	改變背景顏色
LENGTH OF VIDEO	設定傳送影片的長度。
URL	當使用外部監控時，輸入 URL。
USERNAME	當使用外部監控時，輸入需要的使用者名稱。使用者名稱為"everio"(固定)。
PASSWORD	當使用外部監控時，輸入需要的密碼。預設密碼為"0000"。(可以從攝影機變更)

註：

- 當連接到外部監控時，如果 URL，使用者名稱或密碼未輸入或輸入不正確，您將會被要求輸入 URL，使用者名稱或密碼。

## 使用瀏覽器的 Wi-Fi 功能

您可連接到攝影機，並使用電腦網路瀏覽器的 Wi-Fi 功能。

- 螢幕上的指示

"螢幕上的指示" (☞ p.201)

- 變更設定

"從網路瀏覽器執行攝影機設定"(☞ p.203)

### 螢幕上的指示

#### ■ 錄製螢幕



串流格式選擇(點選"確定"以套用)  
當從瀏覽器監控時，選擇影片格式。

FORMAT	MotionJPEG	Full HD: 1920x1080 / MPEG-2 TS format
	Full HD	SD: 720x480 / MPEG-2 TS format
	SD	MotionJPEG: 640x360 / MotionJPEG format
	MotionJPEG	

#### 注意：

- 串流格式的特性如下：

Full HD/SD(MPEG-2 TS 格式)

-攝影機的聲音可從瀏覽器檢查。

-錄製和縮放操作無法從瀏覽器執行。

#### MotionJPEG

-攝影機的聲音可從瀏覽器播放。

-錄製和縮放操作可從瀏覽器執行。

- 以 Full HD 或 SD 連續執行監控 12 小時後，監視器的畫面會自動停止。(欲重新啟動時，按下重新載入按鈕)

- 欲使用 Full HD 或 SD 時，必須事先安裝 Media Player 12。

- 當攝影機上的影片錄製品質設定成 SSW/SEW 時，即使選擇 Full HD，Full HD 也不會有效果。

- 當串流格式為 MotionJPEG 時，全螢幕按鈕不會顯示。

- 網路速度或電腦性能可能會造成螢幕延遲。

- 如果延遲嚴重，必須定期重新載入螢幕。

(重新載入螢幕後，螢幕可能需要一些時間才會顯示)。

- 播放 Full HD 時，必須使用具備下列系統要求的電腦。

CPU Intel Core 2 Duo 2 GHz 或以上

2 GB 記憶體或以上

■影片索引螢幕

到錄製螢幕

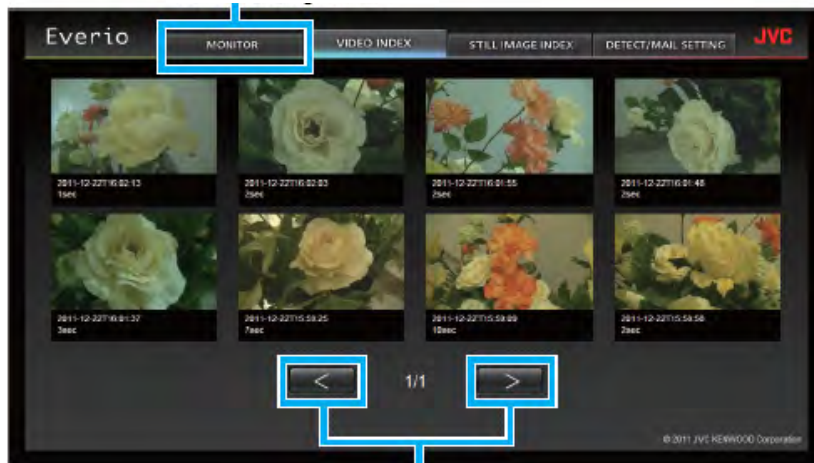

頁面前進/倒退

●欲下載影片時，點選縮圖。

■相片索引螢幕



●欲下載相片時，點選縮圖。

■偵測/郵件設定螢幕

即使無法接觸到攝影機，但例如偵測方法和收件者的電子郵件位址等的通知郵件設定可做變更。

在 Everio 註冊的收件者電子郵件位址(最多 8 個)

\*選定的位址上會出現檢查記號。

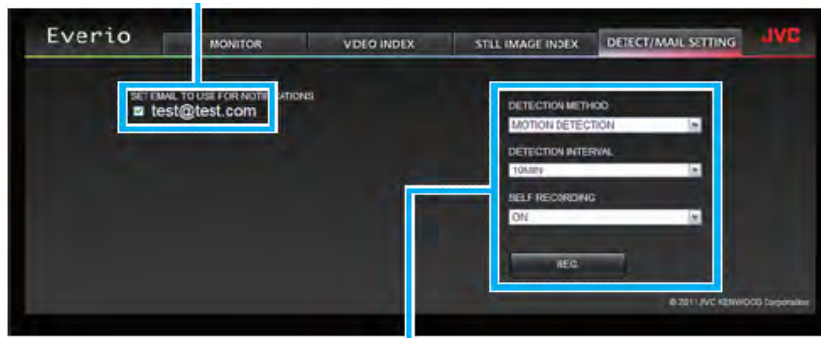

偵測方法

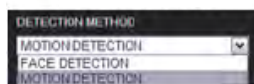

通知郵件設定  
偵測時間間隔

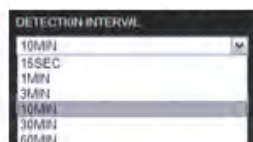

自動錄製



(點選"REG."以套用)



從網路瀏覽器執行攝影機設定  
您可從網路瀏覽器變更攝影機的設定。

- 1 點選"MENU"。  
(在攝影機上操作)。



- 捷徑選單會出現。
- 2 點選捷徑選單中的"Wi-Fi"(Wi-Fi icon)。  
(在攝影機上操作)。

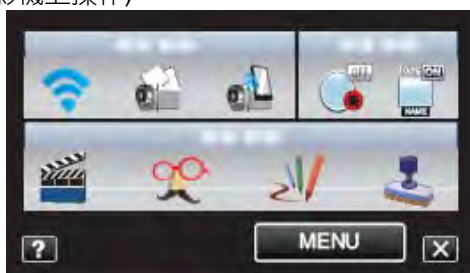

- 3 點選"網路設定"。  
(在攝影機上操作)。

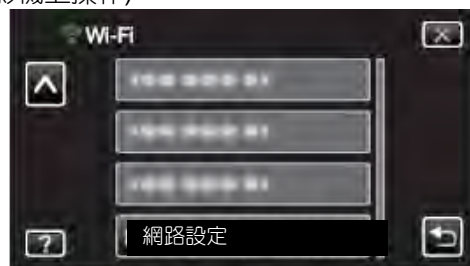

- 4 點選"從網頁瀏覽器設定"。  
(在攝影機上操作)。

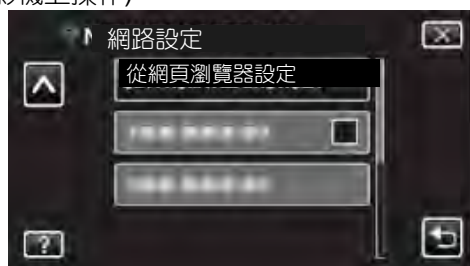

- 5 確認 SSID 和 PASS 顯示在攝影機螢幕上，然後將 SSID 和 PASS 在電腦上註冊以進行連線。  
(在攝影機上操作)。



- 當電腦連接到攝影機時，URL 會出現在攝影機上。

- 6 確認 URL 顯示在攝影機螢幕上，然後將 URL 輸入到 Internet Explorer(網路瀏覽器)。  
(在攝影機上操作)。

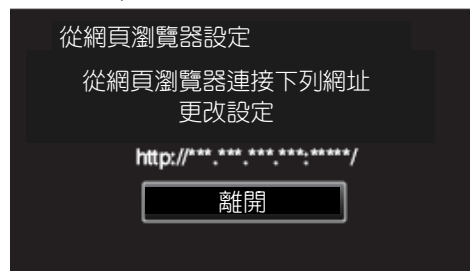

- 欲退出時，點選"QUIT"。

您可從網路瀏覽器變更攝影機的 Wi-Fi 功能。

- "加入/變更/刪除接取點"(p.203)
- "外部監控設定"(p.204)
- "Wi-Fi DIRECT 設定"(p.205)
- "郵件設定"(p.205)

### 加入/變更/刪除接取點

欲搜尋並加入"接取點"時

- 1 點選"接取點"。



- 2 點選"搜尋"。



- 3 點選您想要加入的接取點。

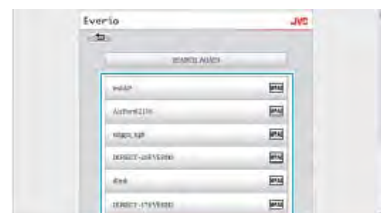

- 點選"再次搜尋"以再次執行接取點搜尋。

- 4 輸入密碼，並點選"REG"。





●如果接取點有密碼保護，則不需要輸入密碼。

5 點選"OK"。



### 欲手動加入"接取點"時

1 點選"接取點"。



2 點選"加入"。



3 輸入"SSID"，"安全性類別"，和"密碼"，並點選"REG"。



●欲手動架構 LAN 設定時，將"DHCP"設定成 OFF，並手動輸入必要的資訊。

4 點選"OK"。



### 欲變更(或刪除)"接取點"註冊時

1 點選"接取點"。

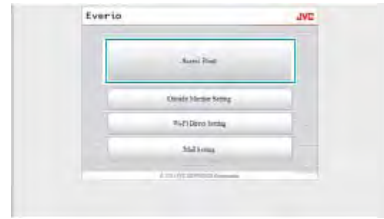

2 點選註冊的接取點。

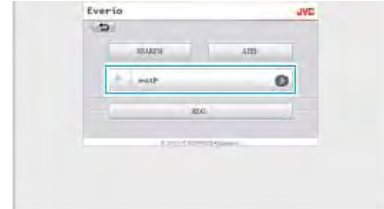

3 變更完成之後，點選"REG"。



●點選螢幕上的"刪除"以刪除註冊的接取點。

4 點選"OK"。



### 外部監控設定

#### 欲變更"外部監控設定"時

1 點選"外部監控設定"。



2 變更完成之後，點選"REG"。



- 點選螢幕上的"刪除"以刪除註冊的接收點。
- 3 點選"OK"。



## Wi-Fi DIRECT 設定

欲變更"Wi-Fi DIRECT 設定"時

- 1 點選"Wi-Fi DIRECT 設定"。



- 2 變更完成之後，點選"確定"。



- 點選螢幕上的"刪除"以刪除註冊的接收點。
- 3 點選"OK"。



## 郵件設定

欲變更"寄件人郵電"設定時

- 1 點選"郵件設定"。



- 2 點選"寄件人郵電"。



- 3 輸入必要的資訊，並點選"REG"。



- 4 點選"OK"。



欲加入"收件人郵電"時

- 1 點選"郵件設定"。



- 2 點選"收件人郵電"。



- 3 點選"加入"。

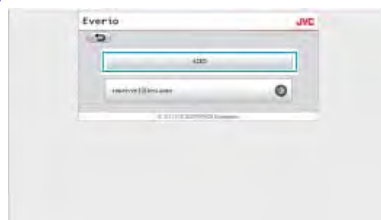

- 4 輸入郵件位址，並點選"REG"。

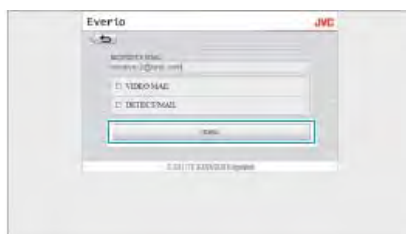

選擇"影片郵件"和"偵測/郵件"的確認方框，並將位址設定為收件者。

5 點選"OK"。



欲變更或刪除"收件人郵電"時

1 點選"郵件設定"。



2 點選"收件人郵電"。

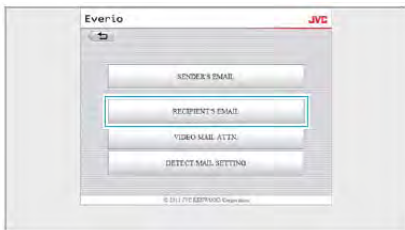

3 點選您想要變更的郵件位址。



4 變更完成之後，點選"REG"。



● 點選螢幕上的"刪除"以刪除註冊的位址。

5 點選"OK"。



欲變更"影片郵件"設定時

1 點選"郵件設定"。

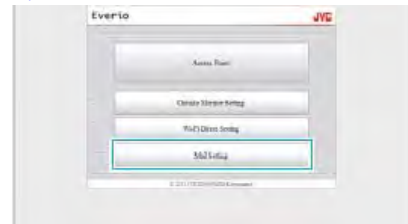

2 點選"影片郵件設定"。



3 變更完成之後，點選"確定"。



4 點選"OK"。



欲變更"偵測/郵件設定"時

1 點選"郵件設定"。



2 點選"偵測/郵件設定"。



3 變更完成之後，點選"REG"。



4 點選"OK"。



## 故障排除

### 直接監控

故障	對策
無法連線到攝影機。 (必須有 URL)	<ul style="list-style-type: none"> <li>● 確認 Wi-Fi 連線是否成功建立。</li> <li>● 確認 Wi-Fi 是否連線到 "DIRECT-**EVERIO"。</li> <li>● 確認智慧型手機(或電腦)是否連接到攝影機。</li> <li>● 攝影機和終端設備(智慧型手機或電腦)的電源關閉和重新啟動之後，再次嘗試。</li> </ul>
當使用直接監控時，無法從本機操作。	<ul style="list-style-type: none"> <li>● 當使用直接監控時，無法從本機操作。</li> <li>● 點選螢幕上的 "攝影機操作" 以啟用本機的操作。</li> <li>● 當啟用本機的操作後，從智慧型手機(或電腦)無法操作。</li> </ul>
當 Android/iPhone 應用程式或網路瀏覽器關閉後，錄製會停止。	<ul style="list-style-type: none"> <li>● 當 Android/iPhone 應用程式或網路瀏覽器在錄製期間關閉時，攝影機會中斷連線且錄製會停止。</li> </ul>
當電腦連接到攝影機時，無法瀏覽電腦上的網際網路。	<ul style="list-style-type: none"> <li>● 當直接監控時，攝影機會做為接取點。</li> <li>● 大部分的電腦(或智慧型手機)無法同時連線到多個接取點。</li> <li>● 同樣地，如果電腦(或智慧型手機)已經經由無線 LAN 連線到網際網路，則網際網路瀏覽會暫時失效。</li> <li>● 重新將電腦連線到通常做為網際網路連線使用的無線 LAN 路由器。如果電腦意外連接到攝影機，從電腦中斷攝影機的連接。(註冊的名稱為 "DIRECT-**EVERIO"。)</li> <li>● 停止攝影機上的直接監控。</li> </ul>
影像或聲音中斷或延遲	<ul style="list-style-type: none"> <li>● 如果網路速度過慢，影像和聲音可能會中斷，或延遲可能會變嚴重。</li> <li>● (當為網路瀏覽器時)延遲可能會因為電腦的性能而變嚴重。</li> <li>● 如果串流格式設定成 "Full HD"，則切換到 "SD" 或 "Motion-JPEG" 並再次嘗試。</li> <li>● "Wi-Fi 規格" (p.211)</li> <li>● (當為網路瀏覽器時)如果延遲嚴重，則定期重新載入螢幕。</li> <li>● (當為智慧型手機時)嘗試變更位置和時間以找到訊號強度良好的環境。</li> </ul>
本機自動關機。	<ul style="list-style-type: none"> <li>● 為了避免忘記關閉電源，本機將會在連續使用 10 天後自動關機。</li> </ul>
無法設定焦點。	<ul style="list-style-type: none"> <li>● 當智慧型手機(或電腦)未監控時，攝影機的焦點會固定。</li> <li>● 即使當智慧型手機(或電腦)監控時，如果超過 3 小時沒有操作，攝影機的焦點將會固定。(當攝影機操作後，焦點會再次作用)。</li> </ul>
連線中斷，或 "UNABLE TO CONNECT" 訊息顯示	<ul style="list-style-type: none"> <li>● 在訊號強度良好的地方再次建立連線。如果裝置之間的距離太遠，裝置之間有物體，或當微波爐或其他的無線裝置使用時，傳輸速度可能會降低，或連接可能會失敗。</li> <li>● 如果連線無法再次建立，重新啟動終端設備(智慧型手機或電腦)。</li> </ul>

### 接取點(無線 LAN 路由器)

故障	對策
無法偵測到接取點(無線 LAN 路由器)。	<ul style="list-style-type: none"> <li>● 確認接取點(無線 LAN 路由器)的距離是否太遠，或之間是否有隔離物體。</li> <li>● 如果使用中的接取點(無線 LAN 路由器)進入 SSID 隱形模式，執行手動註冊或在註冊之前暫時停用隱形模式。</li> <li>● 如果一個環境內有多個接取點，您可能無法利用搜尋找到接取點，此時可用手動方式。</li> </ul>
無法連線到接取點(無線 LAN 路由器)。	<ul style="list-style-type: none"> <li>● 確認密碼是否正確。</li> <li>● 當手動連線時，確認 SSID 或驗證方法是否正確。</li> </ul>
使用的接取點(無線 LAN 路由器)不確定。	<ul style="list-style-type: none"> <li>● 如果接取點(無線 LAN 路由器)的設定未曾從其預設值變更，則檢查下列項目。</li> <li>- 確認指示初始設定的標籤是否貼在接取點(無線 LAN 路由器)的機體上。</li> <li>- 檢查接取點(無線 LAN 路由器)操作手冊上的預設設定。</li> </ul>
接取點(無線 LAN 路由器)的密碼不確定。	<ul style="list-style-type: none"> <li>● 參閱使用中接取點(無線 LAN 路由器)的操作手冊。</li> </ul>
無法經過 WPS 連接接取點	<ul style="list-style-type: none"> <li>● 簡易的 WPS 方式無法連接，請改用搜尋方式連接接取點。</li> <li>● 關閉攝影機電源再試一次。</li> </ul>



## 外部監控(室內連線)

故障	對策
無法連線到攝影機。 (必須有 URL)	<ul style="list-style-type: none"> <li>●確認 Wi-Fi 連線是否成功建立。</li> <li>●確認攝影機和終端設備(智慧型手機或電腦)是否連線到相同的接取點。</li> <li>●攝影機和終端設備(智慧型手機或電腦)的電源關閉和重新啟動之後，再次嘗試。</li> </ul>
從網路瀏覽器存取的 URL 不確定。	<ul style="list-style-type: none"> <li>●當外部監控啟動後，點選攝影機螢幕上顯示的"CAMERA NETWORK INFO."。將"URL(LAN):"顯示的位址輸入到網路瀏覽器以進行存取。</li> </ul>
當從網路瀏覽器存取時沒有影像和聲音。	<ul style="list-style-type: none"> <li>●如果您已經安裝第三台影片播放機，影像和聲音可能會無法正常播放。</li> <li>●當傳送到網路瀏覽器時，如果串流格式設定成"Motion-JPEG"，則不會有聲音從瀏覽器輸出。</li> <li>●如果影片錄製正在進行中，則不會有聲音從瀏覽器輸出。</li> </ul>
無法存取輸入的 URL。(無法找到)	<ul style="list-style-type: none"> <li>●確認攝影機正常連線到接取點(無線 LAN 路由器)。(Wi-Fi 出現在攝影機螢幕上)。</li> <li>●確認電腦正常連線到接取點(無線 LAN 路由器)。如果電腦連線到網際網路，則應該可以連線。</li> <li>●確認 URL 是否正確。</li> </ul>
無法存取輸入的 URL。(必須有密碼)	<ul style="list-style-type: none"> <li>●輸入您的使用者名稱和密碼。</li> <li>使用者名稱為"everio"(固定)且預設密碼為"0000"(可做變更)。</li> </ul>
當使用外部監控時，無法從本機操作。	<ul style="list-style-type: none"> <li>●當使用外部監控時，無法從本機執行操作。</li> <li>可從 Android/iPhone 應用程式或網路瀏覽器操作。</li> </ul>
當 Android/iPhone 應用程式或網路瀏覽器關閉時，錄製會停止。	<ul style="list-style-type: none"> <li>●當 Android/iPhone 應用程式或網路瀏覽器在錄製期間關閉時，攝影機會中斷連線且錄製會停止。</li> </ul>
影像或聲音中斷或延遲	<ul style="list-style-type: none"> <li>●如果網路速度過慢，影像和聲音可能會中斷，或延遲可能會變嚴重。</li> <li>●(當為網路瀏覽器時)延遲可能會因為電腦的性能而變嚴重。</li> <li>如果串流格式設定成"Full HD"，則切換到"SD"或"Motion-JPEG"並再次嘗試。</li> <li>"Wi-Fi 規格"(  p.211)</li> <li>●(當為網路瀏覽器時)如果延遲嚴重，則定期重新載入螢幕。</li> <li>●(當為智慧型手機時)嘗試變更位置和時間以找到訊號強度良好的環境。</li> </ul>
本機自動關機。	<ul style="list-style-type: none"> <li>●為了避免忘記關閉電源，本機將會在連續使用 10 天後自動關機。</li> </ul>
無法設定焦點。	<ul style="list-style-type: none"> <li>●當智慧型手機(或電腦)未監控時，攝影機的焦點會固定。</li> <li>●即使當智慧型手機(或電腦)監控時，如果超過 3 小時沒有操作，攝影機的焦點將會固定。</li> <li>(當攝影機操作後，焦點會再次作用)。</li> </ul>
連線中斷，或"UNABLE TO CONNECT"訊息顯示	<ul style="list-style-type: none"> <li>●在訊號強度良好的地方再次建立連線。如果裝置之間的距離太遠，裝置之間有物體，或當微波爐或其他的無線裝置使用時，傳輸速度可能會降低，或連接可能會失敗。</li> <li>●如果連線無法再次建立，重新啟動終端設備(智慧型手機或電腦)。</li> </ul>
螢幕無法更新或維持黑色	<ul style="list-style-type: none"> <li>●確認攝影機和接取點是否正確連線。</li> <li>如果攝影機中途從接取點中斷連線，畫面可能無法在終端設備(智慧型手機或電腦)上偵測到。</li> </ul>

外部監控(從網路連線)

故障	對策
從網路瀏覽器存取的 URL 不確定。	<ul style="list-style-type: none"> <li>●當外部監控啟動後，點選攝影機螢幕上顯示的"攝影機網路資訊"。將"URL(LAN):"顯示的位址輸入到網路瀏覽器以進行存取。</li> </ul>
URL(WAN)未出現在網路資訊上。	<ul style="list-style-type: none"> <li>●如果攝影機未設定動態 DNS，URL(WAN)將不會出現。</li> <li>欲設定動態 DNS 時，執行下列步驟。</li> <li>1.使用您的電腦，以 JVC 動態 DNS 服務取得帳號。(URL?)</li> <li>2.登入 JVC DNS 並取得動態 NS 服務。(如何?)</li> <li>3.在攝影機上設定取得的動態 DNS 使用者名稱和密碼。</li> <li>*只有 JVC 動態 DNS 服務可在攝影機上設定。</li> </ul>
無法存取輸入的 URL。(無法找到)	<ul style="list-style-type: none"> <li>●此功能無法在二個或以上的路由器環境中使用。</li> <li>●確認動態 DNS 使用者名稱和密碼是否正確。</li> <li>●使用的路由器與 UPnP 不相容，或 UPnP 關閉。確認使用中路由器的操作手冊，並將 UPnP 打開。</li> <li>●攝影機的"UPnP"設定為"OFF"。(預設值設定為"ON")。將"UPnP"設定到"ON"。</li> <li>●依據提供者的服務條款，可能無法取得全球 IP 位址。"確認全球 IP 位址"( p.173)</li> <li>●確認使用網路通訊埠 80 的終端設備，例如網路伺服器是否已經在網路中設定。如果已經設定，變更終端設備的通訊埠編號。</li> <li>●當特定的終端設備設定使用路由器的通訊埠 80 時，變更設定，使通訊埠 80 可被攝影機使用。</li> <li>●攝影機和終端設備(智慧型手機或電腦)的電源關閉和重新啟動之後，再次嘗試。</li> </ul>
影像或聲音中斷或延遲	<ul style="list-style-type: none"> <li>●如果網路速度過慢，影像和聲音可能會中斷，或延遲可能會變嚴重。</li> <li>●(當為網路瀏覽器時)延遲可能會因為電腦的性能而變嚴重。</li> <li>如果串流格式設定成"Full HD"，則切換到"SD"或"Motion-JPEG"並再次嘗試。</li> <li>"Wi-Fi 規格"( p.211)</li> <li>●(當為網路瀏覽器時)如果延遲嚴重，則定期重新載入螢幕。</li> <li>●(當為智慧型手機時)嘗試變更位置和時間以找到訊號強度良好的環境。</li> </ul>
本機自動關機。	<ul style="list-style-type: none"> <li>●為了避免忘記關閉電源，本機將會在連續使用 10 天後自動關機。</li> </ul>
無法設定焦點。	<ul style="list-style-type: none"> <li>●當智慧型手機(或電腦)未監控時，攝影機的焦點會固定。</li> <li>(即使當智慧型手機(或電腦)監控時，如果超過 3 小時沒有操作，攝影機的焦點將會固定。</li> <li>●(當攝影機操作後，焦點會再次作用)。</li> </ul>
連線中斷，或"UNABLE TO CONNECT"訊息顯示	<ul style="list-style-type: none"> <li>●(在訊號強度良好的地方再次建立連線。如果裝置之間的距離太遠，裝置之間有物體，或當微波爐或其他的無線裝置使用時，傳輸速度可能會降低，或連接可能會失敗。</li> <li>●(如果連線無法再次建立，重新啟動終端設備(智慧型手機或電腦))。</li> </ul>
螢幕無法更新或維持黑色	<ul style="list-style-type: none"> <li>●(確認攝影機和接取點是否正確連線。</li> <li>如果攝影機中途從接取點中斷連線，畫面可能無法在終端設備(智慧型手機或電腦)上偵測到。</li> </ul>
[X UPnP] 顯示	<ul style="list-style-type: none"> <li>●當出現此訊息時 UPnP 已經失敗。</li> <li>(檢查無線路由器與 UPnP 是否相容。</li> <li>(參考無線路由器說明書，或諮詢路由器製造商)</li> <li>●(無線路由器與 UPnP 相容，打開 UPnP 功能。</li> <li>(如果已啟用 UPnP，該圖標還不會消失，關閉無線路由器及攝影機電源，然後再試一次。</li> </ul>
無法連接，[XUPnP]顯示	<ul style="list-style-type: none"> <li>●(當 UPnP 設定為"OFF"，[XUPnP]將不會出現。將"UPnP"設為"ON"。</li> <li>●(當 Port 80 經過 UPnP 用於其它設備，則無法建立連接。重新連接攝影機。</li> </ul>

## 電子郵件(通知郵件, 影片郵件)

故障	對策
無法傳送電子郵件。	<ul style="list-style-type: none"> <li>●確認電子郵件伺服器的設定是否正確。</li> <li>●確認寄件者的電子郵件位址設定是否正確。</li> <li>●確認使用者名稱和密碼是否正確。</li> <li>●如果您使用非來自提供者的電子郵件服務, 必須變更 SMTP 設定。</li> <li>●某些來自網路瀏覽器或電子郵件軟體(SMTP)的免費電子郵件服務可能有不允許電子郵件傳送的預設 SMTP 設定值。</li> </ul> 使用之前, 變更 SMTP 設定以使電子郵件可傳送。
傳送的電子郵件無法接收。	<ul style="list-style-type: none"> <li>●確認錯誤通知是否已經送到寄件者的電子郵件位址(使用電腦或類似裝置, 因為從攝影機無法進行確認)。</li> <li>-若未收到通知: 參閱"無法傳送電子郵件"。並依據狀況調整設定。</li> <li>-如果收到通知: 確認通知的內容。</li> </ul> *註: 如果收到錯誤通知, 請勿繼續使用相同的設定傳送電子郵件。依據提供者而定, 您可能會被標記為垃圾郵件寄件者。
無法將畫面附加到電子郵件。	<ul style="list-style-type: none"> <li>●依據提供者, 某些附加檔案可能會被刪除。請利用其他的免費電子郵件服務。</li> </ul>
本機自動關機。	<ul style="list-style-type: none"> <li>●為了避免忘記關閉電源, 本機將會在連續使用 10 天後自動關機。</li> </ul>
無法設定焦點。	(當為 DETECT/MAIL SETTING) <ul style="list-style-type: none"> <li>●當在通知郵件待機時, 焦點是固定的。首先執行攝影機設定, 然後才能啟用通知郵件。</li> </ul> 如果在攝影機設定完成之前通知郵件啟動, 焦點可能無法正確設定。在此狀況下, 必須暫時停用通知郵件, 然後再次啟用。

## 影片/相片傳輸

故障	對策
無法將影片和相片傳送到智慧型手機(或電腦)。	<ul style="list-style-type: none"> <li>●確認標的媒體(智慧型手機或電腦)的剩餘免費空間量。</li> </ul>

## Wi-Fi 規格

## Wi-Fi 規格

項目	細節
無線 LAN 標準	IEEE802.11b/g/n(2.4GHz 頻寬)

## 直接監控/外部監控

## ■當使用 Everio Sync.時

項目	細節
支援的終端設備	iPhone/iPad : iOS 4.3.5 或以上 / Android : Android 2.1 或以上 <ul style="list-style-type: none"> <li>●不保證在所有的終端設備下均可操作。</li> <li>●當 iPhone/iPad 連線到行動電話網路時, iPhone/iPad 的"Everio Sync."無法使用。</li> </ul> 欲使用此功能時, 經由 Wi-Fi 連線到攝影機或接取點。 <ul style="list-style-type: none"> <li>●攝影機傳送資料和智慧型手機終端設備接收資料的建議網路環境為最小連線速度大約為 5.3 Mbps。如果網路速度太慢, 影片畫面可能會跳動, 或聲音可能會中斷或延遲。</li> </ul>
監視螢幕	影像: JPEG 640x360 最大 15fps 聲音: 線性 PCM 8kHz 16 位元 1ch
影片傳輸	影像: MP4 相容 H.264 baseline profile codec 640x360 30p 聲音: AAC 48kHz 16 位元 2 ch
相片傳輸	JPEG 格式

■當使用網路瀏覽器時

項目	細節
操作環境	<p><b>Windows 7 :</b>            安裝 Internet Explorer 9 或以上版本，和 Windows Media Player 12 或以上版本</p> <ul style="list-style-type: none"> <li>●對於 Full HD，使用具備下列系統要求的電腦。</li> <li>-CPU : Intel Core 2 Duo 2 GHz 或以上</li> <li>-記憶體 : 2 GB 或以上</li> <li>●攝影機傳送資料和智慧型手機終端設備接收資料的建議網路環境為最小連線速度大約為 5.3 Mbps。</li> <li>-MotionJPEG : 約為 1.7 Mbps 或以上</li> <li>-Full HD : 約為 10 Mbps 或以上</li> <li>-SD : 約為 3 Mbps 或以上</li> </ul> <p>如果網路速度太慢，影片畫面可能會跳動，或聲音可能會中斷或延遲。</p>
監視螢幕	<ul style="list-style-type: none"> <li>● <b>MotionJPEG</b>                影像 : JPEG 640x360 最大 5fps                聲音 : 無</li> <li>● <b>Full HD</b>                影像 : MPEG-2 TS 相容 H.264 High Profile 1920x1080 60i                聲音 : AAC 48kHz 16 位元 2ch</li> <li>● <b>SD</b>                影像 : MPEG-2 TS 相容 H.264 Main Profile 720x480 60i                聲音 : AAC 48kHz 16 位元 2ch</li> </ul>
影片傳輸	MPEG-2 TS 格式(無轉換)
相片傳輸	JPEG 格式(無轉換)

影片郵件

項目	細節
影像	MP4 相容 H.264 Baseline Profile 640x360 30p
聲音	AAC 48kHz 16 位元 2ch
時間	最大 15 秒

收件人郵件

項目	細節
相片傳輸	JPEG 640x360

## 攝影機

項目	詳細說明
電源	使用電源供應器：直流電 DC 5.2V 使用電池組：直流電 DC3.6V
電源消耗	2.3W (顯示器亮度設為 3(標準)) 2.5W (顯示器亮度設為 4(較亮))
尺寸(mm)	50.5 x 55 x 116 (寬 x 高 x 深 不含握帶)
重量	約 195g (僅攝影機本身)， 約 235g (包括隨附電池)
工作環境	允許的工作溫度：0°C 至 40°C 允許的貯存溫度：-20°C 至 50°C 允許的相對濕度：35% 至 80%
影像攝 取元件	1/5.8" 1,500,000 畫素(BSI CMOS)
擷取範圍 (影片)	630,000~1,050,000 畫素(AIS 開) 1,250,000 畫素(AIS 關)
錄製範圍 (相片)	930,000 畫素(4:3) 1,250,00 畫素(16:9)
鏡頭	F1.8 – 6.3, f= 2.9mm 至 116.0mm 影片時 35mm 轉換:45.6mm 至 1,824mm (AIS 開) 35mm 轉換:42.0mm 至 1,680mm (AIS 關) 相片時 35mm 轉換:51.4mm 至 2,056mm (4:3) 35mm 轉換:42.0mm 至 1,680mm (16:9)

項目	詳細說明
最低照度	3 lux 1 lux(場景選擇：全彩夜視)
變焦 (錄影時)	光學變焦：最高 40 倍 數位變焦：200 倍
變焦 (照相時)	光學變焦：最高 40 倍
LCD 顯示器	3.0"，23 萬畫素，彩色 LCD 顯示器。
記錄媒體	SD/SDHC/SDXC 記憶卡(市售) “可以使用的 SD 記憶卡類型” (p16)
時鐘電池	充電電池



## 端子

項目	詳細說明
HDMI 輸出	HDMI 迷你端子
AV 輸出	影像輸出：1.0V (p-p), 75Ω 聲頻輸出：300mV (rms), 1kΩ
USB	迷你 USB AB 型，USB 2.0 相容

## 影片

項目	詳細說明
錄製/播放格式	AVCHD 標準 影像：AVC/H.264 聲頻：Dolby Digital 2ch
副檔名	.MTS
訊號系統	NTSC 標準
畫質(影片)	UXP 1920 x 1080 畫素 平均約 24 Mbps XP 1920 x 1080 畫素 平均約 17 Mbps SP 1920 x 1080 畫素 平均約 12 Mbps EP 1920 x 1080 畫素 平均約 4.8 Mbps SSW(16:9) 720 x 480 畫素(交叉) 平均約 6.2 Mbps SEW(16:9) 720 x 480 畫素(交叉) 平均約 3 Mbps
音質(聲頻)	48 kHz, 256kbps

## 相片

項目	詳細說明
記錄格式	JPEG 標準
副檔名	.JPG
相片大小	“大約相片張數(單位：拍攝張數)” (  p.63)

## 交流電源供應器(AC-V11U)

項目	詳細說明
電源	AC 110V 至 240V ~, 50Hz/60Hz
輸出	直流電 5.2V  , 1.0A
允許工作溫度	0°C 至 40°C (充電期間 10°C 至 35°C)
尺寸(mm)	66 x 28 x 47 (寬 x 高 x 深 不含電線和交流電插頭)
重量	約 71g

## 電池(BN-VG114U)

項目	詳細說明
電壓	3.6 V
容量	1400 mAh
尺寸(mm)	31 x 21.5 x 43 (寬 x 高 x 深)
重量	約 40g

## 註：

- 本產品的規格和外觀可能作進一步改進，恕不另行通知。