

JVC

HD 高畫質記憶卡攝影機

詳細操作手冊

GZ-HM320BU

GZ-HM300BU



Everio

目錄

初學者指南

充電	4
錄影	4
播放	4
拍攝提示	4

有用的拍攝技巧

假日/耶誕節	5
婚禮	6
旅行	7
遊樂場	8

開始

確認配件是否齊全	10
電池組充電	10
手握帶調整	12
使用腕帶	12
插入 SD 記憶卡(內建記憶體+SD 機型)	12
可以使用的 SD 記憶卡類型	13
插入 SD 記憶卡(SD+SD 機型)	13
可以使用的 SD 記憶卡類型	14
設定時間	14
重設時間	15
使用操作按鍵	15
使用觸控滑板	15
握住本機	15
安裝鏡頭蓋	16
安裝三腳架	16
在國外使用本機	17
在國外為電池充電	17
旅行期間按當地時間設定時間	17
設定日光節約時間	18
選購配件	18

錄影

在自動模式下拍攝影片	19
變焦	21
在影片錄影過程中截取相片	21
抑制攝影機搖晃	21
立即查看拍攝到的影片	21
在自動模式下拍攝相片	22
變焦	23
立即查看拍攝到的相片	23
手動錄影	24
場景選擇	25
手動調整聚焦	26
使用輔助對焦	26
調整亮度	27
設定白平衡	27
設定背光補償	28
設定測光區域	28
特效錄影	29
拍攝近拍鏡頭	29
錄影前，按主題登錄檔案	30
用 YouTube™ 格式拍攝影片	30
延時錄影(耗時錄影)	31
透過感應動作自動錄影(自動錄影)	33
剩餘錄影時間/電池電量	34

播放

播放影片	36
快速查看影片內容	37
播放管理資訊毀損的影片	37
特殊效果播放	38
播放相片	39
幻燈片播放	39

搜尋特定的影片/相片	40
分組	40
搜尋日期	40
搜尋主題	41
連接電視機並在 TV(電視機)上觀看	41
經由 HDMI 迷你端子連接	42
經由色差端子連接	43
經由 AV 端子連接	43
清單播放	44

編輯

刪除不需要的檔案	44
刪除目前檔案	44
刪除選取檔案	45
刪除全部檔案	46
保護檔案	47
保護目前檔案	47
保護選取檔案	48
保護全部檔案	49
取消全部保護	49
變更影片的主題登錄	50
目前檔案	50
設定範圍及變更	51
分割檔案	52
臉部檢知變焦	53
在播放過程中，在影片中截取相片	54
截取影片中想要的部份	54
截取要上傳到 YouTube™ 的影片	55
建立帶著標題的播放清單(GZ-HM320BU)	56
從錄好的影片中建立播放清單	57
從選取檔案建立播放清單	57
按群組建立	58
按日期建立	59
按主題建立	60
編輯播放清單	61
刪除播放清單	62
把標題畫面添加到播放清單上	63
合併以無縫銜接錄影方式所錄的影片	64

複製

把檔案複製到記憶卡上	65
全部複製	65
複製選取的檔案	66
移動檔案	67
移動全部檔案	67
移動選取的檔案	68
把檔案複製至 DVD 錄影機或 VCR	69
複製到 Windows 電腦	70
核對系統要求(指標需求)	70
安裝隨附軟體	70
備份所有檔案	70
整理檔案	72
把影片錄製到光碟片上	73
JVC 軟體授權合約	74
在不用隨附軟體的情況下備份檔案	75
檔案和資料夾清單	75
複製到 Macintosh 電腦	76

選單設定

操作本機選單	77
錄影選單(影片)	78
臉部優先 AE/AF	79
登錄主題	79
影片畫質	79
變焦	80
增光	80
延時錄影	81

自動錄影.....	81
無縫銜接錄影.....	81
x.v.Color	81
風聲消除.....	82
錄影選單 (相片).....	83
臉部優先 AE/AF.....	83
自拍.....	83
快門模式.....	84
相片尺寸.....	85
相片畫質.....	85
增光.....	86
自動錄影.....	86
手動設定選單.....	87
場景選擇.....	87
焦距.....	87
輔助對焦.....	87
調整亮度.....	87
白平衡.....	87
背光補償.....	87
測光區域/類型.....	87
特效.....	87
近拍.....	87
播放選單 (影片).....	88
刪除.....	89
圖像標題(GZ-HM320BU).....	89
搜尋.....	89
清單播放.....	89
編輯清單.....	89
播放其他檔案.....	89
編輯.....	90
無縫銜接錄影控制.....	90
轉場/漸變效果.....	90
螢幕顯示.....	91
播放選單 (相片).....	92
刪除.....	92
搜尋日期.....	92
編輯.....	92
幻燈片效果.....	93
螢幕顯示.....	93
顯示設定選單.....	94
語言.....	94
日期顯示樣式.....	94
顯示器亮度.....	95
顯示器背光.....	96
輔助聚焦色彩.....	96
時間調整.....	97
基本設定選單.....	98
演示模式.....	99
自動關閉電源.....	99
操作聲音.....	100
錄影鍵.....	100
快速重新啟動.....	101
更新.....	101
出廠預設值.....	102
連接設定選單.....	103
顯示於 TV 上.....	103
影像輸出.....	103
色差輸出.....	104
HDMI 輸出.....	104
HDMI 控制.....	105
媒體設定選單.....	106
影片的記錄媒體(GZ-HM320BU).....	106
影片插槽選擇(GZ-HM300BU).....	106
相片的記錄媒體(GZ-HM320BU).....	107
相片插槽選擇(GZ-HM300BU).....	107
格式化內建記憶體(GZ-HM320BU).....	107
格式化 SD 記憶卡.....	108
刪除所有資料(GZ-HM320BU).....	108

按鍵及開關說明

正面.....	109
背面.....	109
底部.....	110
內部.....	110
液晶顯示器.....	111

液晶顯示器上的指示

常見錄影指示.....	112
影片錄影.....	112
相片錄影.....	113
影片播放.....	113
相片播放.....	114

故障排除

電池組.....	115
錄影.....	115
記憶卡.....	116
播放.....	116
編輯/複製.....	117
電腦.....	117
螢幕/影像.....	118
其他問題.....	118
錯誤訊息?.....	119

維護

.....	120
-------	-----

規格

.....	121
-------	-----

充電

- 參閱使用者操作手冊顯示中的操作說明。

錄影

- 參閱使用者操作手冊顯示中的操作說明。

播放

- 參閱使用者操作手冊顯示中的操作說明。

拍攝提示

握持攝影機的基本方式 ~錄下穩定的影像~



這是站立時的標準拍攝方式。務必掌握這一基本技巧，以便拍攝出穩定的影像。

■〔準備〕

- ① 雙腳平行分開，兩腳間距離不超過肩寬。
- ② 握住攝影機的右臂胳膊肘緊貼身體一側。
- ③ 用左手拿住液晶顯示器，進行相應的角度調整。

伸出雙手拍攝 ~高角度拍攝~



當被攝主體處於一群人後面時，要伸手拍攝。

■〔準備〕

- ① 雙腳平行分開，兩腳間距離不超過肩寬。
- ② 伸出右手，把攝影機舉過您的頭頂。
- ③ 用左手拿住液晶顯示器，進行相應的角度調整。

小心：

- 這種拍攝方式很難拍出穩定的影像，不到萬不得已不要採用。
- 由於攝影機容易發生振動使影像模糊，所以儘量設定在廣角。
- 多為別人考慮。不要妨礙周圍的人。

蹲下，在眼部齊平位置拍攝



低位是拍攝年幼的孩子時常用的姿式。在孩子眼部齊平位置拍攝，能清晰地捕捉到孩子的所有可愛表情。

■〔準備〕

- ① 左膝跪地，右腳踩在地上。
- ② 握住攝影機的右臂胳膊肘靠在右膝上。
- ③ 用左手拿住液晶顯示器，進行相應的角度調整。

跟拍

- 參閱本手冊的變焦操作說明。也可以用這個方法拍攝寬廣的視角。

■〔準備〕

按上述基本方法握持攝影機，不要轉動手臂，而是一邊轉動身體一邊拍攝。

- ① 面對將要停止轉動的方向站立。
- ② 上身向將要開始錄影的方向扭曲。
- ③ 按開始鍵，錄影 2 秒鐘，然後慢慢轉回身體，面向前方。
面向前方時再錄影 2 秒鐘，然後按停止鍵。（90 度轉動將耗時 5 秒左右，感覺像慢動作那樣。）

■ 介紹各種拍攝技巧

假日/耶誕節



錄影全家歡度耶誕節的情景！

婚禮



為新郎新娘製作一份絕妙的婚禮影片！

旅行



抓住您在國內或國外旅途中的所有美好瞬間！

遊樂場

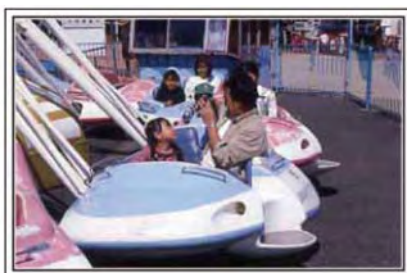

給家裏每個人多拍幾個笑臉鏡頭！

假日/耶誕節

錄影全家歡度耶誕節的情景！

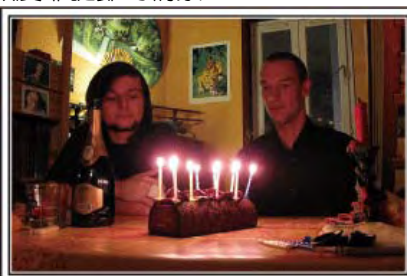

裝飾耶誕樹和準備晚餐

在耶誕節，裝飾耶誕樹和準備晚餐是歡樂的組成部分。一定要拍下全家共用天倫之樂的情景！

■ 裝飾耶誕樹



耶誕樹是營造耶誕氣氛的最重要的道具。全家人用五彩繽紛的飾物裝飾一顆樅樹，這情景本身就充滿了歡樂。

■ 準備晚餐



拍下每個人幫助準備晚間大餐的情景。您可以拍攝媽媽做飯、孩子們幫忙的情景，當然還有做蛋糕的場面！

錄影耶誕派對



一切準備就緒，終於到了耶誕派對時間。您不僅應該拍攝吹蠟燭的場面，還要拍下全家面帶笑容圍坐在美食前的情景，甚至還有爸爸喝過香檳後微醺的樣子！

發現禮物



對孩子們來說，耶誕節最高興的事情莫過於第二天早上收到禮物。在枕邊發現禮物時的驚喜表情，是不可不拍的畫面。在孩子們醒來前做好拍攝準備！

婚禮

為新郎新娘製作一份絕妙的婚禮影片！



婚禮前的討論和規劃

在舉行婚禮招待會的前一天，務必與新娘新郎討論一應細節，例如婚禮的順序，有沒有娛樂節目，換不換衣服等。瞭解新郎新娘的喜好，您將能拍出更適宜的畫面。

找出捕捉新娘新郎的合適角度

婚禮的主角當然是新娘和新郎。清晰地錄影新娘新郎在祝酒、致詞、娛樂節目和其他場景中的表情。另外，建議捕捉來賓的面部鏡頭，然後對著新郎跟拍。只有大群來賓的構圖索然無味，所以務必注意拍攝角度和大小。

■ 構圖時把來賓放在前面，新郎新娘放在後面



錄影來賓的表情和講話

您可以四處走動，錄下來賓的講話，要求來賓："請對新娘新郎講幾句話"。在來賓等候室，當新娘新郎換衣服時，或在娛樂節目過程中，可以進行這類拍攝。

■ 從眼部位置拍到胸部位置

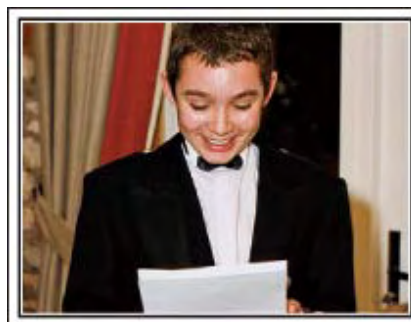

致謝時新娘的臉部近拍

婚禮在新娘新郎致謝以及獻花時終於達到高潮。新娘用動人的話語表達感激之情和父母滿懷喜悅地流淚是不能不拍的場景。先用變焦拍攝新娘臉部近拍特寫。當新娘開始淚眼盈盈時，再繼續拍一會兒。然後，慢慢把鏡頭拉到廣角，表現深受感動的父母。

用兩部攝影機進行進階操作

如果事後要編輯影片，那麼可以用兩部攝影機錄影，這樣就能製作出場景不斷變換的影片。您可以向家裏有攝影機的好朋友借一部。把借來的攝影機架在三腳架上，專門拍新娘新郎的近拍特寫鏡頭。這樣，就能舉著另一部攝影機四處走動，拍攝其他場景，透過編輯整理，製成場景不斷變換的生動影片。如今，很多人都有一台數位攝影機，即使您真的找不到多餘的攝影機，那麼把相片插入影片的不同點，也是增加畫面變化的好方法。不妨一試！

- <攝影機 1>
始終拍攝新娘和新郎的近拍特寫
- <攝影機 2>
同時錄影朋友的祝詞



旅行

抓住您在國內或國外旅途中的所有美好瞬間！



攜帶不可少的設備

旅途要帶的必備之物取決於您的旅行目的和目的地。特別是出國旅行，您必須根據當地的條件，想好需要帶的東西。這裏提供一些建議供您參考。

■ 攝影機

想一想您通常一天拍攝幾個小時。務必帶足錄影媒體，長時間的國外旅行更是如此。如果您用 SD 卡錄影，則要帶足 SD 卡，包括一些備用的記憶卡。

■ 電池組

要按一天預計錄影時間的兩倍準備電池。例如，如果您計畫每天錄影 2 小時，那麼要準備夠用 4 小時（實際錄影時間）的電池。

如果是一日遊，您可以準備一顆容量小的電池，但如果是長時間旅行，則要準備幾顆容量大的電池。

■ AC 電源旅充

JVC 的 AC 電源旅充支援 110 V 到 240 V 電壓，因此能在世界上任何地方使用。

如果旅行時間長，則要攜帶 AC 電源旅充。睡覺時為電池充電，以便充飽電後第二天拍攝。

■ 電源轉換插頭 (第 17 頁)



電源插座的形狀各國不同。務必事先瞭解電源插座的形狀，並攜帶合適的電源轉換插頭。

■ 充電器



當 AC 電源旅充與攝影機連接為電池充電時，則不能進行錄影。如果您計畫在晚上用攝影機錄影，那麼您要另外帶一個充電器為電池充電。您也可以同時使用充電器和攝影機，給多顆電池充電。

■ 三腳架



三腳架是錄影穩定影像不可或缺的物品。根據您的旅行目的和旅行方式選擇合適的三腳架，例如放在桌上使用的小三腳架，或至少 1 公尺高的三腳架。

錄影出發前的忙亂情景

到了目的地再開始拍攝旅行影片，可能有點突兀。如果是家庭旅行，則可以錄影出發前的準備工作；如果是與朋友一起出遊，則可以錄影大家在集合地點集合的場面。就出國旅行而言，在乘坐飛機的機場拍下標牌和顯示文字，可能有助於將來參照。



在名勝古跡運用跟拍技巧

名勝古跡是您肯定要錄影的地方。拍攝一個單幅畫面是顯現不出雄偉的場景，此時可以嘗試跟拍技巧。此外，您也可以拍攝旅遊景點常見的標牌或紀念碑。



表現每個人興高采烈的樣子

錄影影片時，僅僅拍攝景點或古跡是很乏味的。您可以一邊錄影景點的美麗風光一邊發表自己的感想，這樣，日後觀賞才會意思。

遊樂場

給家裏每個人多拍幾個笑臉鏡頭！



根據景物拍攝影片或相片

您可以選擇始終拍攝影片。不過，您可能也想拍一些相片。以下章節說明哪些場景適合拍攝影片或相片。

■ 適合拍攝影片的場景



有身體動作變化的場景適合拍攝影片。這包括臉部表情快速變化或發出驚喜之聲的情景。

*有些遊樂場不准遊客進行任何錄影活動。一定要事先問清楚。

〔舉例〕

- 旋轉木馬、卡丁車、旋轉咖啡杯等。

■ 適合拍攝相片（照片）的場景



被攝主體動作很少的場景適合拍攝相片。嘗試從一個能看清周圍環境的角度拍攝相片。

〔舉例〕

- 狂歡遊行、大轉輪、趣味自行車等。

喊話引發回應

沒有揮手畫面或笑聲的影片，不僅日後觀看時乏味，而且還浪費了攝影機的錄音功能。



錄影時，可以使盡揮手或大喊"好玩不好玩?"等，引起更多反應。

從影片中的最佳時刻截取相片



閉眼鏡頭往往是拍攝時不小心造成的。要減少此類失誤，可以利用從影片中截取相片的功能。影片實際上就是一分鐘內連續錄影 60 張相片，使用這一功能，您可以選取最佳時刻，把它儲存為相片。"在播放過程中，在影片中截取相片"（ 第 54 頁）

背光補償的進階操作

被攝主體處在背光處或表情看不清時，可以用背光補償。如果臉部顯得太暗，那麼可以設定"背光補償"，提高整個影像的亮度。即使陰影下的臉部表情也能拍得明亮清晰。"設定細節"（ 第 28 頁）

■ <不用背光補償>

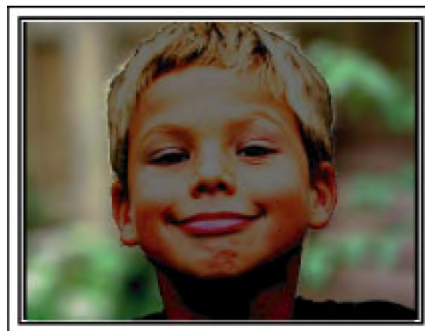



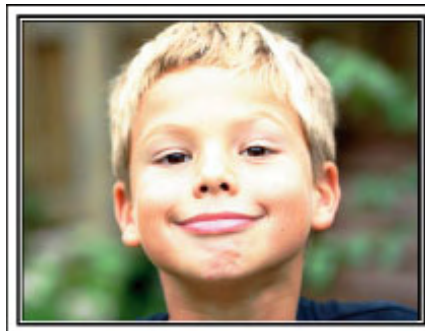



■ <使用背光補償>



確認配件是否齊全

如果有任何配件缺少，請詢問 JVC 經銷商。如有損壞請詢問最近的 JVC 維修據點。

圖片	說明
	AC 電源旅充 AP-V30U <ul style="list-style-type: none"> 連接本機，將電池組充電。也可以在室內錄影或播放影片時使用。
	電池組 BN-VG114U <ul style="list-style-type: none"> 裝入攝影機供電。
	影音纜線 <ul style="list-style-type: none"> 連接攝影機與電視機，以便在電視機上播放錄好的影像。
	USB 電纜 (A 型 -迷你 B 型) <ul style="list-style-type: none"> 連接攝影機與電腦。
	CD-ROM <ul style="list-style-type: none"> 在電腦上安裝隨附的軟體"Everio MediaBrowser"。
	基本用戶使用者操作手冊 <ul style="list-style-type: none"> 仔細閱讀，並儲存在安全的地方，以備需要時查閱。
	鏡頭蓋 <ul style="list-style-type: none"> 保護鏡頭。

註記：

SD 記憶卡為另外選購商品。

"可以使用的 SD 記憶卡類型" (第 13 頁)

在國外使用 AC 電源旅充時，請準備一個市售的轉換插頭，便於在到訪國家或地區使用。"在國外為電池充電" (第 17 頁)

電池組充電

電池買來後，以及剩餘電量低時，要立即為電池充電。
購買時電池組內尚未充電。

- 1 安裝電池組。

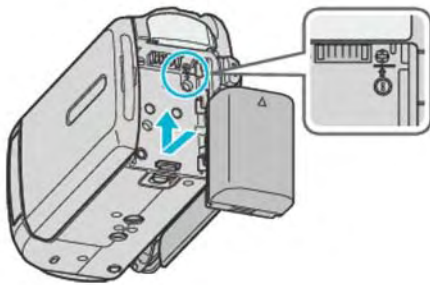

- 把電池的頂部與本機對齊，並滑入電池，直至電池卡住為止。

2 連接 AC 電源旅充與直流電端子。

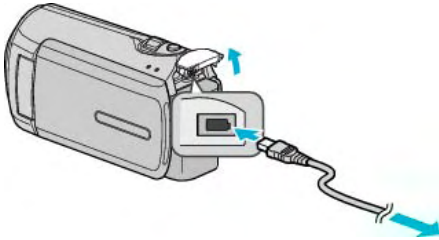

3 插入電源。

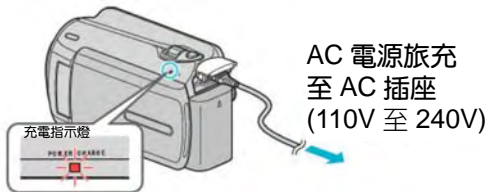

- 充電過程中，充電燈會閃爍。充電結束時熄滅。

小心：

- 如果使用 JVC 電池組以外的任何其他電池組，則無法保證安全性和性能。
- 充電時間：大約 2 時 30 分鐘（使用隨附的電池）充電時間是在 25°C 的條件下使用本機時的時間。如果電池在 10°C - 35°C 室溫範圍以外的環境下充電，可能需要較長時間，也可能不會開始充電。在某些使用條件下，如低溫環境下，錄影時間和播放時間也可能縮短。

充電電池：

- 在低溫環境（10°C 或更低）使用電池時，工作時間可能會縮短，或無法正常工作。冬季在戶外使用攝影機時，裝入電池前，先把電池弄暖，如放在口袋裏。（不要直接與熱體接觸。）
- 不要讓電池處於過高的溫度下，如直射的陽光或火。
- 如果電池長期不用，則要用完電池電力，把它從攝影機取出，以免變質。
- 取出電池後，將其置於溫度介於 15°C 至 25°C 的乾燥場所。
- 重複充電會導致電池變質。換上新電池。

註記：

- 在室內進行長時間錄影時，可以把攝影機與 AC 電源旅充連接。（液晶顯示器關上時，電池開始充電。）
- 請勿拉扯或彎曲 AC 電源旅充插頭和電纜。否則可能會損壞 AC 電源旅充。

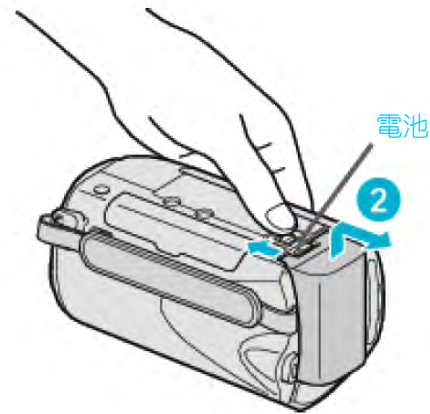

把電池釋放桿滑向一邊，從攝影機取出電池組。

電池充電的大約時間

電池組	充電時間	實際錄影時間	連續錄影時間
BN-VG114U (隨附)	2 小時 30 分鐘	45 分鐘	1 小時 20 分鐘
BN-VG121U	3 小時 30 分鐘	1 小時 10 分鐘	2 小時 05 分鐘

*以上是“顯示器背光”設為“標準”時的數值。

- 電池達到使用壽命時，即使充飽電力，錄影時間也會縮短。（換上新電池組。）

取出電池組

手握帶調整



- ① 鬆開皮帶，套住手握處。
- ② 調整帶子長度。
- ③ 扣緊並貼上手握帶。

小心：

- 務必妥善扣緊手握帶。如果手握帶鬆開，攝影機可能會掉落，造成人身傷害或財產損壞。

使用腕帶

可將手握帶釦子解除，把它套在手腕上。

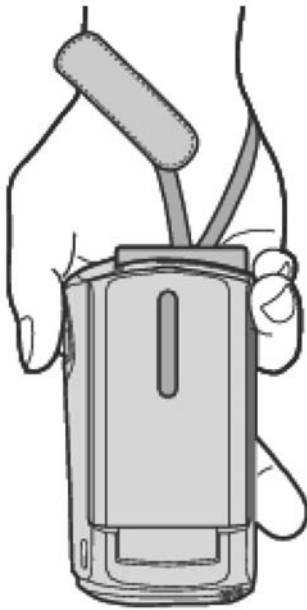

取下手握帶的釦子

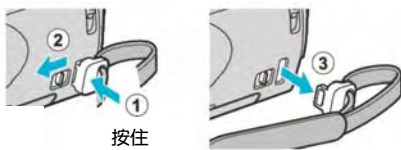

- 按住①的同時，拉動②，即可取下帶子。

裝回手握帶

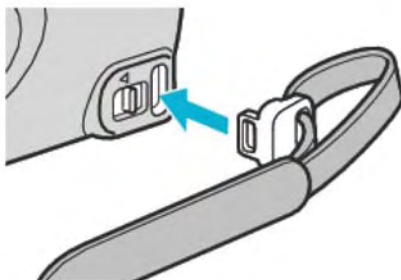

- 用力推入，直至卡入為止。

插入 SD 記憶卡(內建記憶體+SD 卡機型)

如果插入市售的 SD 記憶卡，那麼，當內建記憶體剩餘錄影時間用完時，仍能繼續地錄影到記憶卡上。

"可以使用的 SD 記憶卡類型"(第 13 頁)

- 1 按電源鍵 2 秒鐘以上以便關閉本機。

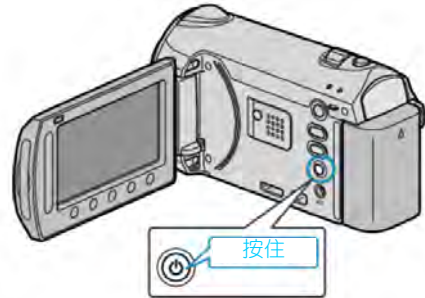

- 2 打開卡槽蓋。



- 3 插入 SD 記憶卡。

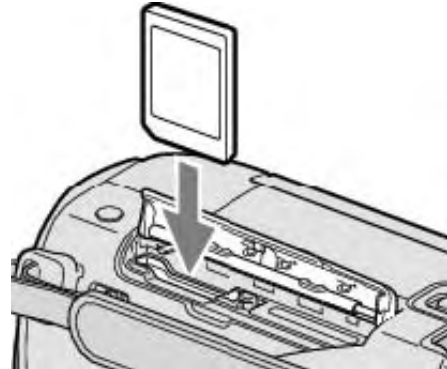

小心：

- 千萬不要把 SD 卡插反。否則可能會損壞攝影機和 SD 卡。
- 插入或取出 SD 記憶卡之前，先關掉攝影機的電源。

註記：

- 所選的媒體儲存空間存滿後，自動切換記錄到另一媒體，反之亦然。
- "無縫銜接錄影" (第 81 頁)
 - 若要錄到記憶卡上，需要調整媒體設定。
 - 不使用 SD 記憶卡時，把媒體設定設在"內建記憶體"進行錄製。
- "影片的記錄媒體(GZ-HM320)" (第 106 頁)
- "相片的記錄媒體(GZ-HM320)" (第 107 頁)
 - 要使用已經在其他設備上用過的記憶卡，需要使用媒體設定中的"格式化 SD 記憶卡"對 SD 記憶卡進行格式化(初始化)。
- "格式化 SD 記憶卡" (第 108 頁)

取出 SD 記憶卡

把 SD 記憶卡向內推一次，然後直接拉出。

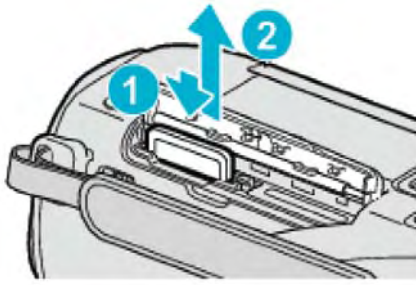

可以使用的 SD 記憶卡類型

此攝影機可以使用以下 SD 記憶卡。

SDHC 卡



- 用 Class 4 或以上相容 SDHC 卡（4GB 到 32GB）進行影片錄影。

SD 記憶卡



• 此攝影機支援 256 MB 到 2 GB 的 SD 記憶卡。已由生產廠商在以下製造商出品的 microSD 記憶卡操作上經過確認。

- Panasonic
- 東芝
- SanDisk
- ATP

註記：

- 不使用上述指定的 SD 記憶卡（包括 SDHC 卡），會導致錄影失敗或資料遺失。
- Class 4 和 Class 6 保證能在讀取或寫入資料時分別達到 4 MB/秒和 6 MB/秒的最低傳輸速率。

插入 SD 記憶卡(SD 卡+SD 卡機型)

錄影前插入市售的 SD 卡。此攝影機設有兩個 SD 卡槽。插入兩張 SD 卡時，即使一張錄滿，仍能繼續在另一張上錄影。

"可以使用的 SD 卡類型"（☞第 13 頁）

- 1 關閉液晶監視器。

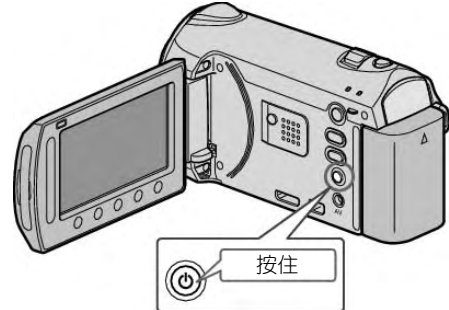

- 2 打開卡槽蓋。

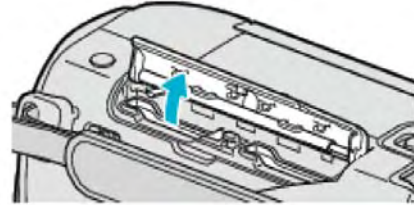

- 3 把一張 SD 卡插入插槽 A。

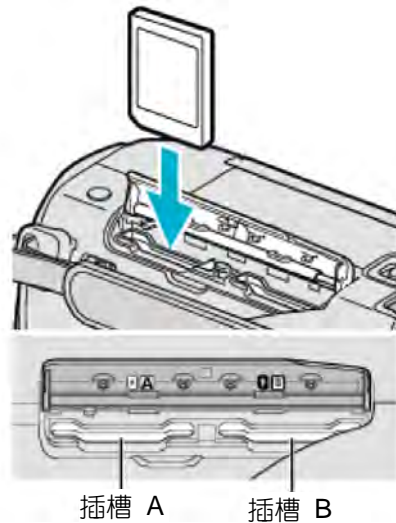

小心：

- 千萬不要把 SD 卡插反。否則可能會損壞攝影機和 SD 卡。
- 插入或取出 SD 卡之前，先關掉攝影機的電源。

註記：

- 所選的記錄媒體儲存空間存滿後，自動切換記錄於另一媒體，反之亦然。
- "無間斷錄影"（☞第 81 頁）
- 若要錄到所指定的記憶卡上，需要調整媒體設定。

"影片的記錄媒體(GZ-HM300)"（☞第 106 頁）

"相片的記錄媒體(GZ-HM300)"（☞第 107 頁）

- 要使用已經在其他設備上用過的記憶卡，需要透過媒體設定用"格式化 SD 記憶卡"對 SD 記憶卡進行格式化（初始化）。

"格式化 SD 記憶卡"（☞第 108 頁）

取出 SD 記憶卡

開始

把 SD 記憶卡向內推一次，然後直接拉出。

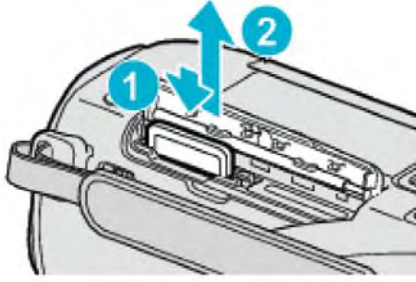

可以使用的 SD 記憶卡類型

此攝影機可以使用以下 SD 記憶卡。

SDHC 卡



- 用 Class 4 或以上相容 SDHC 卡（4GB 到 32GB）進行影片錄影。

SD 記憶卡



• 此攝影機支援 256 MB 到 2 GB 的 SD 記憶卡。已由生產廠商在以下製造商出品的 microSD 記憶卡操作上經過確認。

- Panasonic
- 東芝
- SanDisk
- ATP

註記：

- 不使用上述指定的 SD 記憶卡（包括 SDHC 卡），會導致錄影失敗或資料遺失。
- Class 4 和 Class 6 保證能在讀取或寫入資料時分別達到 4 MB/秒和 6 MB/秒的最低傳輸速率。

設定時間

購機後首次打開本機時、長期不用時、或時鐘尚未設定時，會出現"設定日期/時間！"的畫面。錄影前請先設定時間。

- 1 打開液晶顯示器。

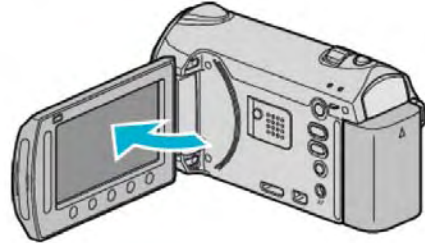

- 開啟攝影機。
- 關閉液晶顯示器時，攝影機也隨之關閉。

- 2 選擇"是"並輕觸 OK。



- 3 設定日期和時間。



- 用觸控滑板依次調整年、月、日、時和分。
- 輕觸操作鍵"←"/"→"，即可移動游標。
- 設定日期和時間後，輕觸 OK。

- 4 選擇您居住的區域，並輕觸 OK。



- 顯示城市名稱和時差。
- 所選區域的顏色改變後，輕觸 OK。

註記：

- 以後可再次重設時間。"重設時間"（第 15 頁）
- 在國外使用攝影機時，您可以按當地時間設定錄影時間。
- "旅行期間按當地時間設定時間"（第 17 頁）
- 在播放模式下，也可以關閉或打開時間顯示。
- "螢幕顯示畫面"（第 91 頁）
- 本機的時鐘設定方式因機型而異。
- "時間設定方式"（第 95 頁）
- 用手指輕觸滑板和畫面周圍的操作按鍵。
- 如用指甲或戴手套觸摸，觸控滑板及按鍵不起作用。
- 即使碰觸了，畫面上的顯示也不會起作用。

重設時間

透過選單用"時間調整"設定時鐘。

- 1 輕觸 ，顯示選單。



- 2 選擇"時間調整"並輕觸 。





- 3 選擇"時間設定"並輕觸 。



- 4 設定日期和時間。



- 用觸控滑板依次調整年、月、日、時和分。
- 輕觸操作鍵""/"”，移動游標。
- 設定日期和時間後，輕觸 。

- 5 選擇您居住的區域，並輕觸 。



- 顯示城市名稱和時差。
- 所選區域的顏色改變後，輕觸 。
- 台灣地區為格林威治標準時間+8 小時，故請設定時，選擇 GMT+8 的時區。
- 在國外旅遊時，請依各該國家的時區調整，以免仍保留台灣時間，因而出現白天影像卻顯示夜晚的時間。

使用操作按鍵

根據使用中的功能而定，操作按鍵的功能可能會顯示在畫面上。



- 如要操作，用手指輕輕觸控滑板和畫面周圍的按鍵。

註記：

- "輕觸"表示輕輕碰觸操作鍵。
- 如果用指甲或戴手套觸摸，觸控滑板及操作按鍵不起作用。
- 即使碰觸了，畫面上的顯示也不起作用。

使用觸控滑板

用指腹沿觸控滑板滑動，以便順利操作。按住滑板期間，游標自動移動。輕觸滑板，可以進行細微操作，例如：一點一點的慢慢移動游標。

- 參閱使用者操作手冊顯示中的操作說明。

註記：

- 如果用指甲或戴手套觸摸，觸控滑板及操作按鍵不起作用。
- 即使碰觸了，畫面上的顯示也不起作用。

握住本機

手持攝影機時，緊握本機，胳膊肘緊貼身體兩側，以防攝影機振動。



小心：

- 在運輸過程中注意不要使攝影機跌落。

開始

- 孩子使用攝影機時，監護人應密切留心。

註記：

- 如果攝影機振動嚴重，請使用手振補償(DIS)功能，請參考"抑制攝影機搖晃" (👉第 21 頁)

安裝鏡頭蓋

要保護鏡頭，按圖所示將隨附的鏡頭蓋安裝到本機上。



小心：

- 請小心不要遺失鏡頭蓋。

安裝三腳架

此攝影機可以架在三腳架上。這對預防攝影機振動以及保持在同一位置的錄影很有用。

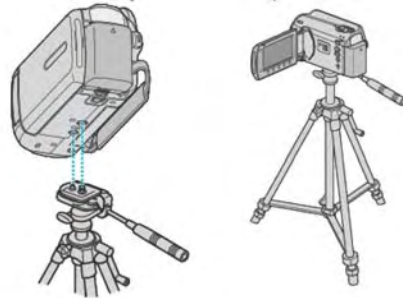

- 為預防攝影機跌落，請在安裝前仔細檢查三腳架安裝螺釘孔和定位孔，然後旋緊螺絲，直至緊固為止。

小心：

- 為防止攝影機跌落可能造成的人身傷害或財產損壞，要仔細閱讀待用三腳架的說明手冊，確保三腳架安裝牢固。

註記：

- 在攝影機容易發生振動的條件下錄影時（例如暗處或變焦拉到望遠端時），建議採用三腳架。
- 如果錄影時使用三腳架，請把影像穩定器功能設為🔒(關)。

"抑制攝影機搖晃" (👉第 21 頁)

在國外使用本機

電源插座的形狀各國、各地區不同。要為電池充電，您需要與電源插座形狀相符的轉換插頭。

"在國外為電池充電" (☞ 第 17 頁)

在"時間調整"的"地區設定"中，選擇旅行目的地，按當地時間更改日期和時間顯示。旅行回來後，恢復地區設定。

"旅行期間按當地時間設定時間" (☞ 第 17 頁)

在"時間調整"的"設定日光節約時間"中選擇"開"時，時間的設定會提前 1 個小時。

"設定日光節約時間" (☞ 第 18 頁)

在國外為電池充電

電源插座的形狀各國各地區不同。要為電池充電，您需要與電源插座形狀相符的轉換插頭。



North America		Europe		Oceania		Tasmania	
United States	A	Iceland	C	Australia	O	Israel	C
Canada	A	Ireland	C	Guam	A	Iran	C
Mexico	A	United Kingdom	B, BF	Tahiti	C	Kuwait	B, C
Asia		Italy	C	Tonga	O	Jordan	B, BF
India	B, C, BF	Austria	C	New Zealand	O	Africa	
Indonesia	C	Netherlands	C	Fiji	O	Algeria	A, B, BF, C
Singapore	B, BF	Canary Islands	C	Latin		Egypt	B, BF, C
Sri Lanka	B, C, BF	Greece	C	Argentina	B, F, C, O	Guinea	C
Thailand	A, BF, C	Switzerland	C	Colombia	A	Kenya	B, C
South Korea	A, C	Sweden	C	Chile	B, C	Zambia	B, BF
China	A, B, BF, C, O	Spain	A, C	Jamaica	A	Tanzania	B, BF
Nepal	C	Denmark	C	Chile	B, C	Republic of South Africa	B, C, BF
Pakistan	B, C	Germany	C	Haiti	A	Mozambique	C
Bangladesh	C	Norway	C	Panama	A	Morocco	C
Philippines	A, BF, O	Hungary	C	Bahamas	A		
Vietnam	A, C	Finland	C	Puerto Rico	A		
Hong Kong Special Administrative Region	B, BF	France	C	Brazil	A, C		
Macau Special Administrative Region	B, C	Belgium	C	Venezuela	A		
Malaysia	B, BF, C	Poland	B, C	Peru	A, C		
		Portugal	B, C				
		Romania	C				

旅行期間按當地時間設定時間

在"時間調整"的"地區設定"中，選擇旅行目的地，按當地時間更改日期和時間顯示。旅行回來後，恢復地區設定。

1 輕觸 **MENU**，顯示選單。



2 選擇"時間調整"並輕觸 **OK**。



3 選擇"地區設定"並輕觸 **OK**。



4 選擇您旅行的地區，並輕觸 **OK**。



• 顯示城市名稱和時差。

註記：

• "地區設定"設定更改時鐘時間，計入時差。回國後，重新選擇最初設定的地區，恢復原來的時間設定。

設定日光節約時間

在"時間調整"的"設定日光節約時間"中，選擇"開"時，時間的設定提前 1 個小時。

1 輕觸 **MENU**，顯示選單。



2 選擇"時間調整"並輕觸 **OK**。



3 選擇"設定為日光節約時間"並輕觸 **OK**。



4 設定為日光節約時間，並輕觸 **OK**。



註記：

- 什麼是日光節約時間？
日光節約時間是指夏季一段時間裏把時鐘的設定提前 1 小時。主要由西方國家採用。
- 旅行回來後，恢復原先對日光節約時間的設定。

選購配件

產品名稱	說明
電池組 • BN-VG114U • BN-VG121U	• 延長此攝影機隨附電池組的錄影時間。也可當作備用電池。
充電器 • AA-VG1U	• 不用此攝影機，也能為電池充電。
色差纜線 • QAM1266-001	• 能觀賞高畫質。

註記：

- 如需更多資訊，請查閱產品目錄。
- BN-VG114U 是此攝影機隨附的電池組。

約略的錄影時間（使用電池組）

電池組	實際錄影時間	連續錄影時間
BN-VG114U (隨附)	45 分鐘	1 小時 20 分鐘
BN-VG121U	1 小時 10 分鐘	2 小時 05 分鐘

- * 以上是"顯示器背光"設為"標準"時的數值。
- 如果反覆使用變焦或停止錄影，實際錄影時間可能會縮短。(建議備妥三倍於預計錄影時間的電池。)
- 電池達到使用壽命時，即使充飽電，錄影時間也會縮短。(請換新電池。)

在自動模式下拍攝影片

使用自動模式，您在錄影時不必考慮設定細節。

- 1 打開液晶顯示器，選擇影片模式。
(打開鏡頭蓋。)

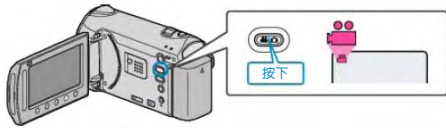

- 出現影片模式圖示。
- 2 查看錄影模式是不是自動。

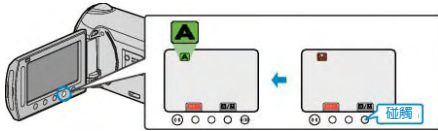

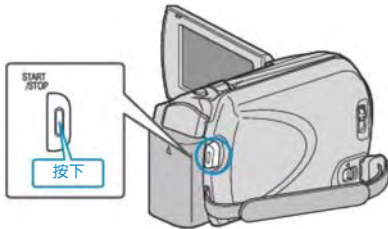

- 如果錄影模式是手動，則輕觸 **A/M** 鍵。每碰觸一次，在自動和手動之間切換錄影模式。
- 3 開始錄影。

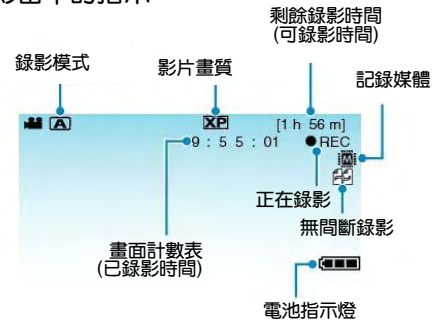

- 再按一次，即停止。

在影片錄影當中的指示



顯示圖示	說明
錄影模式	按 A/M 鍵，在 A (自動) 和 M (手動) 之間切換錄影模式。
影片畫質	顯示在錄影選單中，“影片畫質”設定的圖示。“影片畫質” (第 79 頁)
剩餘錄影時間	顯示影片錄影的剩餘時間。
● REC 正在錄影	當正在進行影片錄影時會出現。
● 錄影-待機	當錄影暫停時出現。
畫面計數表 (已錄影時間)	顯示目前正在錄製的影片已經用掉的時間。
記錄媒體	顯示記錄影片的媒體圖示。 記錄媒體可以切換。 “影片的記錄媒體(GZ-HM320)” (第 106 頁)
電池指示燈	顯示電池的剩餘電量。 按資訊鍵  ，即可顯示電量的詳情。 “剩餘錄影時間/電池電量” (第 34 頁)

影片錄影的操作鍵

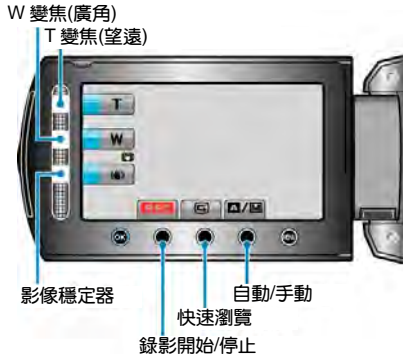

操作鍵	說明
T/W 變焦	與執行變焦桿有相同的作用。使用此處來變焦，經常發生的攝影機振動現象能降至最少。"變焦" (第 21 頁)
影像穩定器	設定是否減輕攝影機振動。"抑制攝影機搖晃" (第 21 頁)
錄影開始/停止	如 START/STOP 鍵的功能。
快速瀏覽	能查看最近拍攝的影片。"立即查看拍攝到的影片" (第 21 頁)
自動/手動	在自動和手動之間切換錄影模式。

- 註記：
- 液晶顯示器闔上時，無法使用觸控滑板及操作鍵。
 - 碰觸觸控滑板時，出現變焦的圖示。

錄影時有用的設定

- 錄影時對影片進行分類，在播放時就能輕易找到。
"將檔案登錄為主題" (第 79 頁)
- 當"快速重新啟動"設為"開"時，如果關閉顯示器來關機，5 分鐘之內打開液晶顯示器，攝影機會立刻開機。
見"快速重新啟動" (第 101 頁)
- 當"自動關閉電源"設為"開"時，攝影機有 5 分鐘不工作就會自動關閉，以便省電。(僅在使用電池時)
見"自動關閉電源" (第 99 頁)
- 當"臉部優先 AE/AF"設為"開"(預先設定)時，本機偵測臉部，並自動調整其亮度和焦距，以便清晰錄製臉部。
見"臉部優先 AE/AF" (第 79 頁)
- 當"無間斷錄影"設為"開"，如果記錄媒體上的剩餘空間用完時，在切換到另一個記錄媒體後錄製仍持續進行。
見"無間斷錄影" (第 81 頁)

- 小心：
- 不要讓鏡頭對準直射的陽光。
 - 不要在雨中、雪中或浴室那種潮濕的地方使用攝影機。
 - 不要在濕度過高或多塵的地方以及有蒸汽或煙霧的地方直接使用攝影機。
 - 影片錄影處於進行中時，存取指示燈亮起。指示燈亮著時，不要取下電池、AC 電源旅充或 SD 卡。
 - 備份重要的記錄資料
建議將重要的記錄資料複製到 DVD 或其他記錄媒體以儲存。JVC 對任何資料的遺失概不負責。

- 註記：
- 錄製重要場景之前，建議先進行試錄一小段。
 - 開始拍攝前查看媒體的剩餘錄影時間。如果沒有足夠的空間，可以把資料移動(複製)到電腦或光碟片上。
 - 錄影完成後，千萬別忘了製作副本！
 - 錄影會自動停止，因為根據 MPEG 規格，不能連續錄影 12 個小時以上。
要確保連續錄製，在開始錄製前將"無間斷錄影"設為"開"。
見"無間斷錄影" (第 81 頁)
 - 對於長時間的錄影，如果檔案超過 4 GB，會把它分成兩個或更多檔案。
 - 在室內進行長時間錄影時，可以連接攝影機與 AC 電源旅充。

變焦

可以用變焦功能來調整視角。

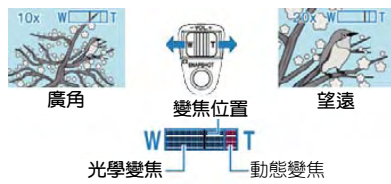

- 用 W 端(廣角)進行寬廣角度的拍攝。
- 用 T 端(望遠)放大被攝主體。

註記：

- 用動態變焦，能擴大變焦範圍，而不會降低影質。
- 使用數位變焦時，由於是數位放大，影像會較為粗糙。
- 變焦倍率範圍可以更改。

"變更變焦倍率範圍" (☞第 80 頁)

在影片錄影過程中截取相片

在影片模式下(待機或錄影)，按拍照(SNAPSHOT)鍵，可以拍攝相片。

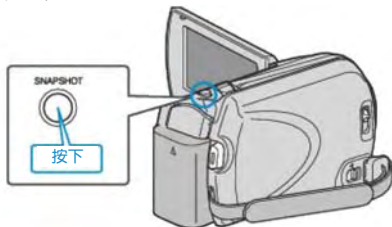

- 拍攝相片時，畫面上會亮起"PHOTO"指示。



- 在影片錄影過程中拍攝的相片會儲存在**媒體設定**中的指定位置。參考

"相片的記錄媒體(GZ-HM320BU)" (☞第 107 頁)

註記：

- 畫質因"相片畫質"設定而異。

"變更相片畫質" (☞第 85 頁)

抑制攝影機搖晃(減輕攝影機振動)

當 DIS 打開時，能有效減少錄影過程中的攝影機振動感。



- 每次輕觸可切換手振補償的設定。

顯示	設定
(手振補償 1)	正常拍攝條件下減少攝影機的振動。
(手振補償 2)	用廣角拍攝明亮場景時，更有效地減少攝影機的振動。 *僅限於廣角端(約 5 倍)
(關)	停用手振補償。

註記：

- 建議在使用三腳架和錄影時動作很慢的對象，關閉此模式。
- 如果攝影機振動過度，就不可能達到完全穩定。
- 該設定僅對影片錄影有效。

立即查看拍攝到的影片

您可以在錄影模式下查看剛拍攝的影片。(快速瀏覽)



註記：

- 您還可以在查看影片後將其刪除。
- 一旦關掉電源，就不能透過快速瀏覽調出剛拍攝到的影片了。此時可以改用播放方式來查看影片。

在自動模式下拍攝相片

使用自動模式，您在拍照時不必考慮設定細節。

- 1 打開液晶顯示器，選擇相片模式。
(打開鏡頭蓋。)

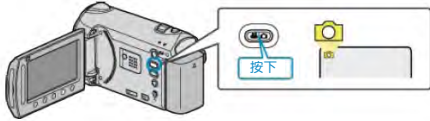

- 出現相片模式圖示。
- 2 查看記錄模式是不是自動。



- 如果記錄模式是手動，則輕觸 **A/M** 鍵。每碰一次，模式就在自動和手動之間切換。
- 3 設定被攝對象的焦點。

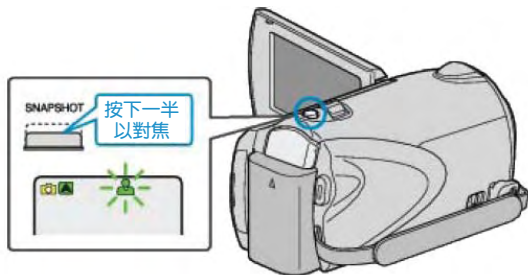

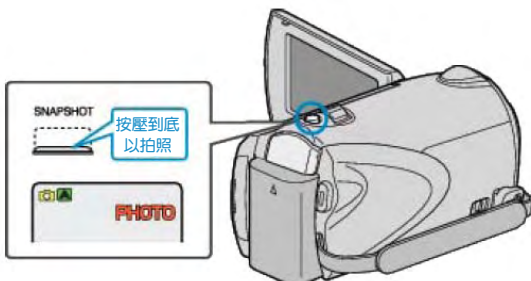

- 焦點對準時，焦距圖示會亮綠燈。
- 4 拍攝相片。

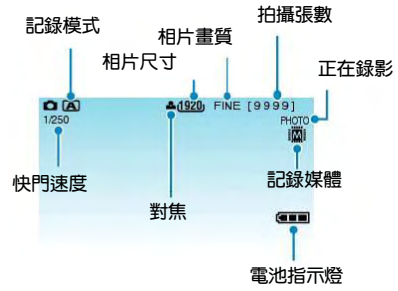

- 拍攝相片時，亮起 PHOTO 指示。

相片拍攝過程中的顯示



顯示圖示	說明
記錄模式	按 A/M 鍵在 A (自動) 和 M (手動) 之間切換記錄模式。
相片尺寸	顯示相片尺寸的圖示。 "相片尺寸" (☞ 第 85 頁)
相片畫質	顯示在錄製選單中選擇的"相片畫質"設定的圖示。 "相片畫質" (☞ 第 85 頁)
拍攝張數	顯示相片拍攝的剩餘張數。 快門速度顯示快門速度。
快門速度	顯示快門速度
對焦	焦點對準後亮綠燈。
正在錄影	進行相片拍攝時出現。
記錄媒體	顯示錄製相片的媒體圖示。 記錄媒體可以切換。 "相片的記錄媒體(GZ-HM320BU)" (☞ 第 107 頁)
電池指示燈	顯示電池大約的剩餘電量。 按資訊鍵  , 即可顯示電量的詳情。 "剩餘錄影時間/電池電量" (☞ 第 34 頁)

相片拍攝時的操作鍵



操作鍵	說明
T/W 變焦	如同變焦桿一樣的功能。 "變焦" (☞第 23 頁)
快速瀏覽	能查看最近拍攝的相片。 "立即查看拍攝到的相片" (☞第 23 頁)
自動/手動	在自動和手動之間切換記錄模式。

註記：

- 液晶顯示器關閉時，無法使用觸控滑板及操作鍵。
- 碰觸觸控滑板時，出現變焦圖示。

拍照時有用的設定

- 當"快速重新啟動"設為"開"時，如果關閉顯示器來關掉電源後，5 分鐘以內打開液晶顯示器，攝影機會立即開機。
見"快速重新啟動" (☞第 101 頁)
- 當"自動關閉電源"設為"開"時，攝影機有 5 分鐘不工作，就會自動關閉，以便省電。(僅在使用電池時)
見"自動關閉電源" (☞第 99 頁)
- 當"臉部優先 AE/AF"設為"開"(預先設定)時，本機偵測臉部，並自動調整其亮度和焦距，以便清晰錄製臉部。
見"臉部優先 AE/AF" (☞第 83 頁)
- 可以變更相片解析度
見"相片尺寸" (☞第 85 頁)

小心：

- 不要讓鏡頭對準直射的陽光。
- 不要在雨中、雪中或浴室等潮濕的地方使用攝影機。
- 不要在濕度過高或多塵的地方以及有蒸汽或煙霧的地方直接使用攝影機。
- 相片拍攝進行中時，存取指示燈亮起。指示燈亮著時，不要取下電池、AC 電源旅充或 SD 記憶卡。

註記：

- 拍攝重要場景之前，建議進行試拍數張。
- 當錄製相片時，影像穩定器功能不會運作。

變焦

可以用變焦調整視角。

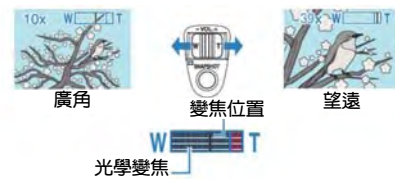

- 用 W 端(廣角端)進行寬廣角度的拍攝。
- 用 T 端(望遠端)放大被攝主體。

註記：

- 相片模式下僅有光學變焦功能。

立即查看拍攝到的相片

您可以在相片模式下查看剛拍攝的相片。(快速瀏覽)



註記：

- 您還可以在查看相片後將其刪除 .
- 一旦關掉電源，就不能透過快速瀏覽調出剛拍攝到的相片了。此時可以改用播放模式查看相片。

手動錄影

您可以用手動錄影模式調整設定，如亮度和快門速度。影片模式和相片模式都可以設定成手動錄影。

1 選擇影片或相片模式。

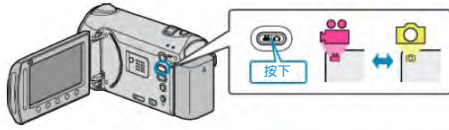

• 出現影片或相片模式圖示。

2 選擇手動錄影模式。



• 每次碰觸，模式在自動和手動之間切換。

3 開始錄影。

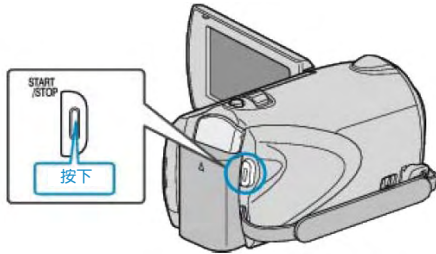

• 再按即可停止。

註記：

• 手動設定僅在手動模式下顯示。

手動錄影的選單

可以設定以下各項。

名稱	說明
場景選擇	<ul style="list-style-type: none"> 可以輕易進行適合拍攝條件的錄影。 "場景選擇" (第 25 頁)
聚焦	<ul style="list-style-type: none"> 如果被攝主體沒有被自動對焦，則用手動對焦。 "手動調整焦距" (第 26 頁)
輔助對焦	<ul style="list-style-type: none"> 使用此功能更精確調整焦距 "使用輔助對焦" (第 26 頁)
調整亮度	<ul style="list-style-type: none"> 可以調整畫面的總亮度。 在黑暗或明亮的地方錄影時使用該功能。 "調整亮度" (第 27 頁)
白平衡	<ul style="list-style-type: none"> 可以調整畫面的總體顏色。 當畫面上的顏色與實際顏色不同時，使用該設定。 "設定白平衡" (第 27 頁)
背光補償	<ul style="list-style-type: none"> 當被攝主體因背光而發暗時用該設定更正影像。 背光拍攝時使用該功能。 "設定背光補償" (第 28 頁)
測光區域/方式	<ul style="list-style-type: none"> 可以把指定區域的亮度設定為標準。 "設定測光區域" (第 28 頁)
特效	<ul style="list-style-type: none"> 可以拍出酷似老照片或黑白影片的影像。 "特效錄影" (第 29 頁)
近拍	<ul style="list-style-type: none"> 用該功能拍攝被攝主體的近拍（微距）鏡頭。 "拍攝近拍鏡頭" (第 29 頁)

場景選擇

可以用最合適的設定錄影常見的場景。

1 輕觸 **MENU**，顯示選單。



2 選擇"手動設定"並輕觸 **OK**。



3 選擇"場景選擇"並輕觸 **OK**。



4 選擇場景並輕觸 **OK**。

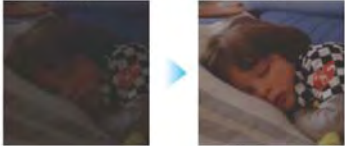

設定	特效
<input checked="" type="checkbox"/> 全彩夜視	當周圍黑暗時，能自動提高增益，使場景變亮。要防止攝影機振動，可以用三腳架。 OFF ON 
<input checked="" type="checkbox"/> 聚光燈	防止人物在聚光燈投射下顯得太亮。 OFF ON 

*影像僅是示意。

手動調整聚焦

在"自動"下對焦不清楚,或需要手動對焦時,使用該功能。

1 輕觸 **MENU**，顯示選單。



2 選擇"手動設定"並輕觸 **OK**。



3 選擇"焦距"並輕觸 **OK**。



4 選擇"手動"並輕觸 **OK**。



5 用觸控滑板調整焦距。



- 向上滑動，對焦遠處的被攝主體。
- 向下滑動，對焦近處的被攝主體。

6 輕觸 **OK** 確認。



註記：

- 在望遠 (T) 端被對焦的主體，拉遠到廣角 (W) 端時仍然處於焦點上。

使用輔助對焦

被聚焦的主題以彩色輪廓顯示，提高焦距精確度。

1 輕觸 **MENU**，顯示選單。



2 選擇"手動設定"並輕觸 **OK**。



3 選擇"輔助對焦"並輕觸 **OK**。



4 用滑板調整焦距。



5 輕觸 **OK** 確認。

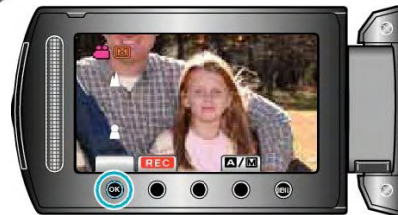

註記：

- 當被聚焦主題的輪廓以所選顏色顯示時，相片變成黑白。如果相片變得難以看清楚，則請更換輪廓顏色。
"輔助聚焦色彩" (第 96 頁)

調整亮度

您可以根據光源設定色調。

- 1 輕觸 **MENU**，顯示選單。



- 2 選擇"手動設定"並輕觸 **OK**。



- 3 選擇"調整亮度"並輕觸 **OK**。



- 4 選擇"手動"並輕觸 **OK**。



- 5 用觸控滑板選擇亮度值。



- 影片錄影下的補償範圍：-6 至+6
- 相片錄影下的補償範圍：-2.0 至+2.0
- 向上滑動增加亮度。
- 向下滑動降低亮度。

- 6 輕觸 **OK** 確認。



圖

設定白平衡

您可以根據現場燈光設定色調。

- 1 輕觸 **MENU**，顯示選單。



- 2 選擇"手動設定"並輕觸 **OK**。



- 3 選擇"白平衡"並輕觸 **OK**。



- 4 選擇所需設定並輕觸 **OK**。



設定	詳細說明
自動	自動調整到自然色彩。
手動白平衡	顏色不自然問題沒有得到解決時使用該功能。
晴天	在陽光明媚的日子戶外拍攝時設定該功能。
陰天	在陰天或陰影下面拍攝時設定該功能。
氙燈	在攝影燈等照明燈下拍攝時設定該功能。

使用手動白平衡

- 1 在鏡頭前舉起一張白紙，使白紙佔據整個畫面。
- 2 選擇"手動白平衡"並按住 **OK**。
 - 游標閃爍。
- 3 選單消失後鬆開 **OK**。

設定背光補償

當被攝主體因背光而發暗時，您可以用該設置更正影像。

1 輕觸 **MENU**，顯示選單。



2 選擇"手動設定"並輕觸 **OK**。



3 選擇"背光補償"並輕觸 **OK**。



4 選擇"開"並輕觸 **OK**。



設定測光區域

您可以把指定區域的亮度設為標準。

1 輕觸 **MENU**，顯示選單。



2 選擇"手動設定"並輕觸 **OK**。



3 選擇"測光區域/類型"並輕觸 **OK**。



4 選擇"定點"並輕觸 **OK**。



• 選擇"定點"時，輕觸操作鍵"**←**"/"**→**"，選擇定點框的位置。選定後，輕觸 **OK** 進行確認。

特效錄影

您可以給影片和相片加上各種效果，營造出不同於一般錄影的氣氛。



*此處之圖像僅為示意。

1 輕觸 **MENU**，顯示選單。



2 選擇"手動設定"並輕觸 **OK**。



3 選擇"特效"並輕觸 **OK**。



4 選擇效果並輕觸 **OK**。



設定	詳細說明
關	沒有特效。
褐色調	給圖片帶有老照片那樣的褐色效果。
黑白色	拍攝如同老電視影像般的黑白效果。
復古片	跳過幾幅，讓影像帶有老電影的效果。 • 這只能在影片模式下設定。
跳格	跳過幾幅，使影像看起來像一系列連續快照。 • 這只能在影片模式下設定。

註記：

- 可以對影片和相片分別調整設定。

影片	褐色調/黑白色/復古/跳格
相片	褐色調/黑白色

拍攝近拍鏡頭

您可以用近拍功能拍攝近距離特寫鏡頭。



*此處之相片僅為示意。

1 輕觸 **MENU**，顯示選單。



2 選擇"手動設定"並輕觸 **OK**。



3 選擇"近拍"並輕觸 **OK**。



4 選擇"開"並輕觸 **OK**。



設定	詳細說明
關	用望遠 (T) 端拍出 1 公尺以內的近距離鏡頭。 用廣角 (W) 端拍出 5 公分以內的近距離鏡頭。
開	用望遠 (T) 端拍出 50 公分以內的近距離鏡頭。 用廣角 (W) 端拍出 5 公分以內的近距離鏡頭。

警告

- 不拍近拍鏡頭時，將"特寫"設為關，否則，相片可能會模糊。

錄影前，按主題登錄檔案

錄影時對影片進行分類，將來播放時就能輕易找到。

1 選擇影片模式。

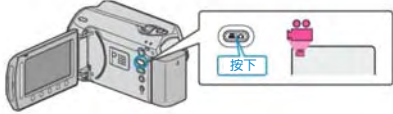

2 輕觸(MENU)，顯示選單。



3 選擇"登錄主題"並輕觸(OK)。



4 選擇主題類型並輕觸(OK)。



主題類型
嬰兒與幼童
運動會
娛樂
主題
運動
旅行
聚會
婚禮
寵物
公務

- 畫面上出現一個圖示，影片就錄影在所選主題下面。
(影片將繼續錄影在同一主題下面，直到修改為止。)

註記：

- 要取消主題登錄，在第 4 步驟輕觸"取消"。



- 以後可以再次更改登錄的主題。

"變更目前顯示的檔案的主題" (第 50 頁)

"變更所選檔案的主題" (第 51 頁)

用 YouTube™ 格式拍攝影片

您把影片張貼在影片分享網站 YouTube™ 上，即可輕易與家人和朋友分享愉快的回憶。透過上傳拍攝，可以直接拍攝適合上傳 YouTube™ 的影片 (10 分鐘以內)。

註記：

如需有關 YouTube 的更多資訊，請訪問以下網站。
<http://www.youtube.com/>

1 選擇影片模式。



2 按上傳(UPLOAD)鍵並開啟功能。

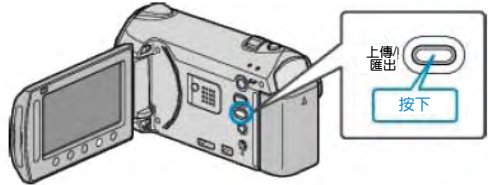

- 每按一下，模式在開與關之間切換。

3 開始錄影。

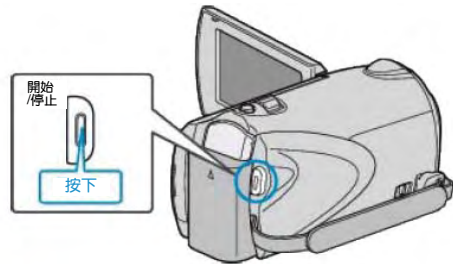

- 再按即可停止。
- 用上傳模式錄影的影片，最長為 10 分鐘。
10 分鐘後自動停止錄影。

註記：

- 上傳錄影最多只能進行 10 分鐘，這是 YouTube™ 規定的時限。
- 在此攝影機上，不能把影片改成上傳所用的檔案格式。要上傳影片檔案，請參閱下文"上傳影片"。
- 停止錄影時，上傳錄影圖示消失。要上傳模式再錄影另一影片，請再次進行設定。

上傳影片

您可以用隨附的軟體"Everio MediaBrowser"，把影片上傳到 YouTube™。在電腦上安裝軟體，並連接此攝影機與電腦。

- 如需有關如何使用軟體的詳細說明，請參閱幫助檔案。

"安裝隨附軟體" (第 70 頁)

"連接本機與電腦" (第 70 頁)

上傳影片遇到問題

- 檢查一下您是否在 YouTube™ 上建立了一個帳戶。
(您需要有一個 YouTube™ 帳戶，才能向 YouTube™ 上傳檔案。)
- 參閱"Q&A"、"最新資訊"、"下載資訊"等，"點選隨附軟體"Everio MediaBrowser"幫助檔案中的最新產品資訊。

延時錄影 (耗時錄影)

利用這一功能，透過按一定的間隔拍攝若干幅畫面，在短時間內顯示長時間內緩慢發生的場景的變化。這對做觀察很有用，例如花蕾的綻放。

- 1 選擇影片模式。



- 2 輕觸 **MENU**，顯示選單。



- 3 選擇"延時錄影"並輕觸 **OK**。



- 4 選擇錄影間隔時間 (1 到 80 秒) 並輕觸 **OK**。



- 秒數越多，錄影間隔時間越長。

- 5 開始錄影。

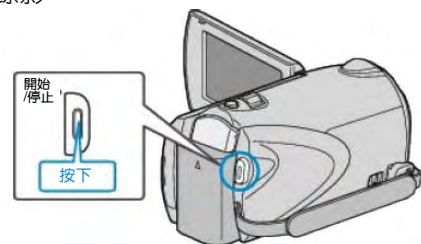

- 按照所選擇的間隔時間拍攝一幅。
- 當錄影間隔時間設在"20 秒間隔"或更高時，攝影機在不錄影時切換到省電模式。在下一個錄影點，將關閉省電模式，並自動開始錄影。
- 再按 **START/STOP** 鍵，停止錄影。

延時錄影 (耗時錄影) 過程中的顯示



顯示	說明
速度指示燈	顯示設定的錄影間隔時間。
影片畫質	顯示設定的影片畫質圖示。
剩餘錄影時間	按目前所選影片畫質錄影所剩的時間。
正在錄影	當影片錄影處在進行中時出現。在省電模式下會閃爍。
錄影-待機	當錄影暫停時出現。
實際用掉的時間	錄影開始後顯示實際用掉的時間。
已錄影時間	顯示影片的實際已錄影時間。已錄影時間增加，以每秒張數(幅數)為單位。

延時(耗時)錄影設定

秒數越多，錄影間隔時間越長。

設定	詳細說明
關	停用該功能。
1 秒間隔	間隔 1 秒拍攝一幅。錄好的影片將按 30 倍速播放。
2 秒間隔	間隔 2 秒拍攝一幅。錄好的影片將按 60 倍速播放。
5 秒間隔	間隔 5 秒拍攝一幅。錄好的影片將按 150 倍速播放。
10 秒間隔	間隔 10 秒拍攝一幅。錄好的影片將按 300 倍速播放。
20 秒間隔	間隔 20 秒拍攝一幅。錄好的影片將按 600 倍速播放。
40 秒間隔	間隔 40 秒拍攝一幅。錄好的影片將按 1200 倍速播放。
80 秒間隔	間隔 80 秒拍攝一幅。錄好的影片將按 2400 倍速播放。

小心：

- 延時錄影時，無法錄音。
- 慢速錄影時，變焦、同步拍攝相片和手振補償功能沒有作用。
- 若錄影時間不到"0:00:00:17"時便停止錄影，則該段影片不會儲存。
- 選定慢速錄影之後，不能變更相片畫質。選定慢速錄影之前應先進行該設定。

註記：

- 即使關掉電源，延時錄影的設定也一併儲存。打開電源時，畫面上出現"延時錄影"字樣。
- 錄影開始 99 個小時後自動停止。
- 如果延時錄影的間隔時間很長，則可以使用三腳架和 AC 電源旅充。

此外，建議手動對焦和設定白平衡。

"安裝三腳架" (第 16 頁)

"手動調整焦距" (第 26 頁)

"設定白平衡" (第 27 頁)

透過感應動作自動錄影（自動錄影）

這一功能使本機透過感知被攝物體在液晶顯示器所示紅框內的運動（亮度）變化，而自動錄影。（自動錄影）影片和相片模式都可以設定該功能。

1 選擇影片或相片模式。

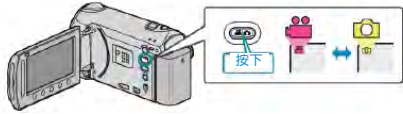

2 根據被攝主體進行構圖。

- 用變焦等調整視角。
- 一旦開始自動錄影，就不能使用變焦操作功能。

3 輕觸 **MENU**，顯示選單。



4 選擇"自動錄影"並輕觸 **OK**。



5 選擇"開"並輕觸 **OK**。



6 當紅框內的被攝主體移動時，自動開始錄影。

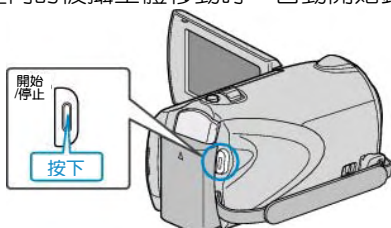

- 選單顯示消失後 2 秒出現紅框。
- 在影片錄影模式下，只要紅框內仍有被攝主體的運動（亮度變化），錄影就一直繼續。紅框內不再有被攝主體的運動（亮度變化）時，會在 5 秒後停止錄影。
- 要手動停止影片錄影，按 **START/STOP** 鍵。不過，由於影片錄影停止後，自動錄影設定仍設在打開上，所以一旦紅框內探測到被攝主體的運動（亮度變化），就會再次開始錄影。要取消自動錄影，把它設為"關"。

小心：

- 此時尚唯一有效的手動錄影設定是"近拍"。其餘全都被設定為"自動"。
- 設定為自動錄影後，不能使用數位變焦、DIS、自拍和連拍功能。
- 自動錄影不能與延時錄影一起使用。兩者都設定時，以延時錄影優先。
- 設為自動錄影後，無法使用自動關閉電源功能和省電模式。

註記：

- 在影片錄影過程中，有 5 秒鐘畫面沒有變化，錄影就會停止。
- 紅框內被攝主體的運動太快，或亮度變化太小時，可能不會開始錄影。
- 當亮度變化太小時，可能不會開始錄製。
- 即使紅框內沒有運動，也會由於亮度變化而開始錄影。
- 自動錄影效能受到它對周圍亮度的靈敏度影響。該功能在某些環境下可能無法運作。
- 正在變焦時無法開始錄影。

剩餘錄影時間/電池電量

您可以檢查記憶體(GZ-HM320BU)和 SD 記憶卡上的剩餘影片錄影時間以及剩餘電池電力。

1 選擇影片模式。

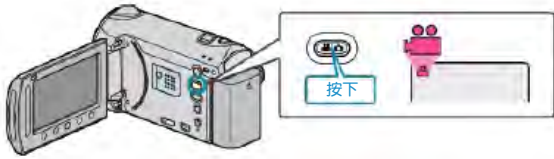

2 按 \odot 。

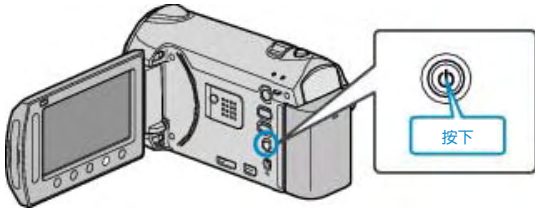

- 按 1 次，顯示影片錄影之記錄媒體的剩餘錄影時間。前進至第 3 步驟。
- 按 2 次，顯示其他媒體的剩餘錄影時間。前進至第 4 步驟。
- 按 3 次，顯示剩餘電池電力。前進至第 5 步驟。

3 顯示影片錄影之記錄媒體的剩餘錄影時間。



- 輕觸 \odot ，設定/更換此媒體為記錄媒體。
- 要變更影片畫質，用滑板選擇影片畫質，並輕觸 \odot 。
- 要顯示剩餘電池電量，輕觸";"鍵。
- 要顯示其他媒體的剩餘錄影時間，按資訊鍵 \odot 1 次。
- 要退出顯示，輕觸 MENU 鍵。

4 顯示其他媒體的剩餘錄影時間。



- 輕觸 \odot ，設定/更換此媒體為記錄媒體。
- 要變更影片畫質，用滑板選擇影片畫質，並輕觸 \odot 。
- 要顯示剩餘電池電量，輕觸";"鍵。
- 要退出顯示，輕觸 MENU 鍵。

5 顯示剩餘電池電量。



- 要退出顯示，按資訊 \odot 鍵，或輕觸 MENU 鍵。

註記：

- 連接 AC 電源旅充時，不會顯示電池電力。

約略的影片錄影時間

畫質	內建記憶體 8GB	SD 卡/SDHC 卡 4 GB	SD 卡/SDHC 卡 8 GB	SD 卡/SDHC 卡 16 GB	SD 卡/SDHC 卡 32 GB
UXP	40 分鐘	20 分鐘	40 分鐘	1 小時 20 分鐘	2 小時 40 分鐘
XP	1 小時	30 分鐘	1 小時	2 小時	4 小時
SP	1 小時 25 分鐘	44 分鐘	1 小時 28 分鐘	2 小時 56 分鐘	5 小時 52 分鐘
EP	3 小時 35 分鐘	1 小時 50 分鐘	3 小時 40 分鐘	7 小時 20 分鐘	14 小時 40 分鐘

- 內建記憶體僅適用於 GZ-HM320BU。
- 實際錄影時間會因拍攝環境而縮短。

約略的相片數量（單位：拍攝張數）

影像尺寸	畫質	內建記憶體 8GB	SD 卡 256 MB	SD 卡 512MB	SD 卡 1GB	SD 卡 2GB	SD 卡/SDHC 卡 4GB	SD 卡/SDHC 卡 8GB
1920x1080 (16:9)	精細	8260	260	510	1030	2100	4140	8330
1920x1080 (16:9)	標準	9999	410	810	1620	3210	6310	9999
1440x1080 (4:3)	精細	9999	340	680	1360	2770	5450	9999
1440x1080 (4:3)	標準	9999	540	1070	2140	4360	8570	9999
640x480 (4:3)	精細	9999	1690	3330	6670	9999	9999	9999
640x480 (4:3)	標準	9999	3050	5990	9999	9999	9999	9999

- 容量至少為 16 GB 的 SD 記憶卡最多可錄影 9999 張相片(不論影片尺寸和畫質)。

約略的錄影時間（使用電池組）

電池組	充電時間	實際錄影時間	連續錄影時間
BN-VG114U	2 小時 30 分鐘	1 小時	1 小時 45 分鐘
BN-VG121U	3 小時 30 分鐘	1 小時 30 分鐘	2 小時 40 分鐘

- 以上是“監視器背光”設為“標準”時的數值。
- 如果使用變焦或反復停止錄影，實際錄影時間可能會縮短。
(建議按三倍於預計錄影時間備妥電池。)
- 電池達到使用壽命時，即使充足電，錄製時間也會縮短。(換上新電池。)

播放影片

您可以從索引畫面（宮格圖顯示）選擇和播放錄好的影片。

在"影片的記錄媒體"中所選擇的儲存目標的內容顯示在索引畫面上。

"影片的記錄媒體(GZ-HM320)"（☞第 106 頁）

1 選擇播放模式。

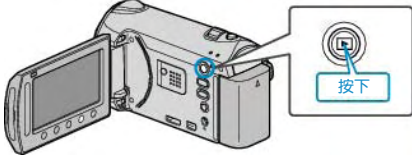

2 選擇影片模式。

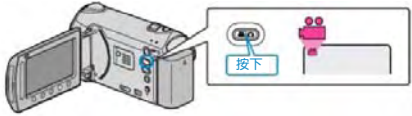

3 選擇所需影片並輕觸OK。



- 如果游標停在偵測臉部的影片縮圖顯示上，則臉部會整個顯示，並播放一會兒。
- 輕觸■，停止播放。

影片播放的操作鍵

<在索引畫面顯示過程中>

選擇影片(按住以移動頁面)



<播放中>

返回影片開始處

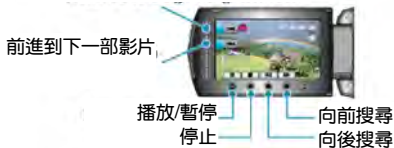

在索引畫面顯示過程中

顯示	說明
▶	開始播放所選擇的檔案。
DIGEST	您可以播放已錄影片的摘要。
🔍	您可以按錄影日期或登錄類別(主題)搜尋特定的檔案。
🗑️	刪除所選擇的檔案。
▲/▼	按住即可移動索引畫面的頁面。

在影片播放過程中

顯示	說明
▶/	播放/暫停
■	停止(恢復宮格顯示)
▶▶	前進到下一段影片
◀◀	回到此一段場景開始處
▶▶▶	向前搜尋
◀◀◀	向後搜尋
▶▶▶▶	向前慢放
◀◀◀◀	向後慢放

註記：

- 用手指來碰觸觸控滑板和畫面周圍的操作鍵。
- 用指甲或戴手套接觸觸控滑板及操作鍵都不起作用。
- 即使碰觸了，畫面上的顯示也不起作用。
- 您可以按錄影日期或登錄類別(主題)搜尋特定的檔案。

在大量檔案中搜尋時很有用。

"群組搜尋"（☞第 40 頁）

"搜尋日期"（☞第 40 頁）

"搜尋主題"（☞第 41 頁）

小心：

- 備份重要的記錄資料
建議將重要的記錄資料複製到 DVD 或其他記錄媒體以儲存。JVC 對任何資料遺失概不負責。

調整影片音量

—：調低音量

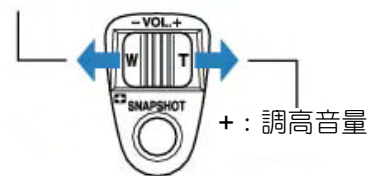

+：調高音量

查看錄影日期和其他資訊

您可以顯示所選檔案的錄影日期。

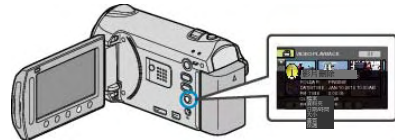

增加/減少索引畫面上的顯示宮格數。

顯示索引畫面（宮格顯示）時，操作變焦桿，按下列順序更改畫面上的檔案數：6 個檔案 → 12 個檔案 → 3 個檔案。

- 當顯示 3 個檔案時，還會出現檔案的資訊。

快速查看影片內容

您可以播放已錄影片的摘要（摘要播放）。這在迅速查看影片內容時很有用。



摘要播放的操作鍵



	播放/暫停
	停止（恢復縮圖顯示）
	恢復正常播放。
	前進到下一段影片
	回到此一段場景開頭
	向前搜尋
	向後搜尋
	向前慢放
	向後慢放

播放管理資訊毀損的影片

播放管理資訊毀損的影片。

- 1 選擇播放模式。



- 2 選擇影片模式。

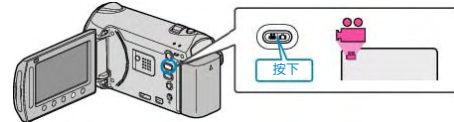

- 3 輕觸 ，顯示選單。



- 4 選擇"播放其他檔案"並輕觸 。



- 5 選擇所需影片並輕觸 。



"影片播放的操作鍵" (第 36 頁)

註記：

- 當管理資訊毀損時，會在 EXTMOV 資料夾建立一個 MTS 檔案。
- 視毀損檔案的情況而定，可能無法播放，或無法順暢播放。

特效播放

您可以在已錄影片的開頭和結尾加上效果。

- 1 選擇播放模式。

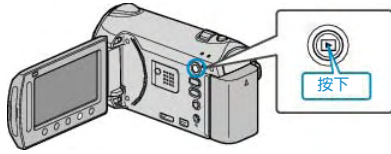

- 2 選擇影片模式。

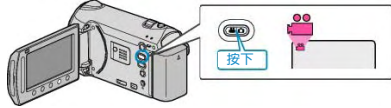

- 3 輕觸 **MENU**，顯示選單。



- 4 選擇“轉場/漸變效果”並輕觸 **OK**。



- 5 選擇所需效果並輕觸 **OK**。



- 6 選擇所需影片並輕觸 **OK**。



設定	詳細說明
關	關閉效果。
漸白	以白色畫面淡入或淡出。
漸黑	以黑色畫面淡入或淡出。
橫拉幕	從左到右劃入，或以相反的方式劃出。
左右拉幕	黑色畫面有左右兩半，自中央向左右劃入，或以相反的方式劃出。
捲軸拉幕	從黑色畫面底部向頂部劃入，或以相反的方式劃出。
上下拉幕	從黑色畫面的中央往上下兩半劃入，或以相反的方式劃出。

註記：

- 效果不適用於 7 秒以內的影片。

播放相片

您可以透過索引畫面（宮格顯示）選擇和播放已錄影的相片。在"相片的記錄媒體"中所選擇的儲存目標的內容顯示在索引畫面上。

"相片的記錄媒體（GZ-HM320BU）"（ 第 107 頁）

1 選擇播放模式。

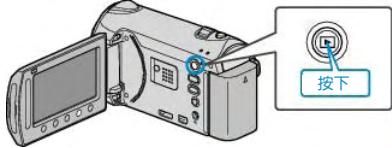

2 選擇相片模式。



3 選擇相片，並輕觸OK，開始播放。



• 輕觸, 停止播放。

相片播放的操作鍵

<在索引畫面顯示過程中>
選擇影片(按住以移動頁面)



<播放中>





反向播放/一般播放
(幻燈片播放期間
顯示其中之一)









幻燈片播放開始/停止
恢復索引畫面

前進到下一張相片
回到前一張相片

索引畫面顯示過程中

顯示	說明
	開始播放所選擇的檔案。
	您可以按錄影日期搜尋某個特定檔案。
	刪除所選擇的檔案。
	按住即可移動索引畫面的頁面。

在索引播放相片時

顯示	說明
	開始/暫停幻燈片播放
	停止（恢復宮格顯示）
	前進到下一張相片
	回到前一張相片
	作為幻燈片倒序播放。
	幻燈片播放期間，按正常前進順序播放。

註記：

- 用手指輕觸觸控滑板和畫面周圍的操作鍵。
- 用指甲或戴手套觸摸，觸控滑板及操作鍵不起作用。
- 即使碰觸了，畫面上的顯示也不起作用。
- 您可以按錄影日期搜尋某個特定檔案。在大量檔案中搜尋時很有用。

"搜尋日期"（ 第 40 頁）

查看錄影日期和其他資訊

您可以顯示所選檔案的錄影日期。

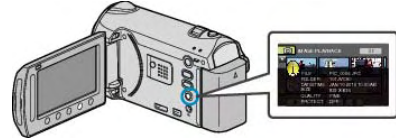

增加/減少索引畫面上的顯示數量。

顯示索引畫面（宮格顯示）時，操作變焦桿，按下列順序更改畫面上的檔案數：6 個檔案→20 個檔案→3 個檔案。

- 當只顯示 3 個檔案時，還出現檔案的資訊。

幻燈片播放

相片能以幻燈片形式播放。在相片播放中，按播放鍵，開始幻燈片播放。



"相片播放的操作鍵"（ 第 39 頁）

註記：

- 可增加幻燈片播放中的轉場效果。

"幻燈片效果"（ 第 93 頁）

搜尋特定的影片/相片

當錄好的影片和相片數量龐大時，很難透過索引畫面找到所需的檔案。您可以用搜尋功能找到您想要的檔案。

- 如果是影片，您可以按"分組"、"搜尋日期"或"搜尋主題"搜尋。
- 如果是相片，您可以按"搜尋日期"搜尋。

"按錄影日期近似的群組搜尋" (☞第 40 頁)

"按錄影日期搜尋" (☞第 40 頁)

"按主題和錄影日期搜尋" (☞第 41 頁)

分組

您可以搜尋和播放按錄影日期近似而分組的影片。

- 搜尋在"影片的記錄媒體"中所選儲存目標的內容。

1 顯示搜尋功能。



- 您也可以選擇播放選單上的"搜尋"，來顯示搜尋選單。

2 選擇"分組"並輕觸OK。



3 從索引畫面(宮格圖)選擇，並輕觸OK，開始播放。



- 影片開始播放。
- 輕觸■，即停止播放。

註記：

- 輕觸"DIGEST(摘要)"，播放每部影片的前幾秒鐘畫面，可以在短時間內查看許多影片的內容。
- 分組是按照錄影日期自動建立的。
- 繼續錄影時，分組可能會有變化。
- 經由播放選單選擇"刪除"以刪除不需要的檔案。

"刪除不需要的檔案"(☞第 44 頁)

搜尋日期

您可以按錄影日期搜尋/播放影片或相片。

- 搜尋在"影片的記錄媒體"或"相片的記錄媒體"中所選儲存目標的內容。
- 相片只能按"搜尋日期"搜尋。
*圖中為影片模式。

1 顯示搜尋功能。



- 您也可以選擇播放選單上的"搜尋"，來顯示搜尋選單。對於相片，在選單上可選擇"搜尋日期"
- 影片和相片模式，都可以進行搜尋。

2 選擇"搜尋日期"並輕觸OK。



3 選擇錄影日期並輕觸OK。



- 每次輕觸[Switch Time]鍵，日曆上每星期的開始日期在星期日與星期一之間切換。

4 選擇所需影片或相片，並輕觸OK，開始播放。



- 您可以在影片模式下選擇影片，在相片模式下選擇相片。
- 僅顯示在選定日期錄影的影片。

刪除所選日期的檔案

從播放選單中選擇"刪除"，以刪除不需要的檔案。
"刪除不需要的檔案"(☞第 44 頁)

搜尋主題

您可以按主題和錄影日期搜尋和播放影片。

- 搜尋在"影片的記錄媒體"中所選儲存目標的內容。
- 沒有登錄的主題不會顯示。

"錄影前，請按主題登錄檔案" (☞第 79 頁)

1 顯示搜尋功能。



- 您也可以選擇播放選單上的"搜尋"，來顯示搜尋選單。

2 選擇"搜尋主題"並輕觸(OK)。



3 選擇主題類型並輕觸(OK)。



4 選擇錄影日期並輕觸(OK)。



- 每次輕觸[SwiTh Time]鍵，日曆上每星期的開始日期在星期日與星期一之間切換。
- 僅顯示在選定日期錄影的影片。

5 選擇所需檔案並輕觸(OK)，開始播放。



刪除所選日期的檔案：

透過播放選單選擇"刪除"，刪除不需要的檔案。

"刪除不需要的檔案" (☞第 44 頁)

連接電視機並在 TV(電視機)上觀看

您可以從 HDMI 端子、色差端子或 AV 端子輸出相片。選擇最適合您電視機的端子。

- 另請參閱所使用電視機的使用說明書。

"經由 HDMI 迷你端子連接"(☞第 42 頁)

"經由色差端子連接"(☞第 43 頁)

"經由 AV 端子連接"(☞第 43 頁)

註記：

- 如播放時要顯示日期/時間，把連接設定選單中的"顯示於 TV 上"設為"開"。在播放選單中把"螢幕顯示"設為"全部顯示"或"僅顯示日期"。

"顯示於 TV 上" (☞第 103 頁)

"螢幕顯示" (☞第 91 頁)

- 有關電視機或連接方法的問題，請與電視機製造商聯絡。

影像在電視機上顯示不自然

故障	措施
影像在電視機上顯示不正常。	<ul style="list-style-type: none"> • 拔下電纜並重新連接。 • 關閉攝影機並再次開啟。 • 經由色差端子連接時，檢查連接設定選單中的"色差輸出"設定是否適合所連接的電視機。(預先設定是"1080i")
影像垂直方向顯現在電視機上。	<ul style="list-style-type: none"> • 在連接設定選單中把"影片輸出"設為"4:3"。 <p>"影片輸出" (☞第 103 頁)</p>
影像水平方向顯現在電視機上。	<ul style="list-style-type: none"> • 對電視畫面作出相應的調整。
相片色彩看起來怪怪的。	<ul style="list-style-type: none"> • 如果影片是在"x.v.Color"設為"開"的情況下錄製時，則把電視機的 x.v.Color 設定設為開啟。 • 對電視畫面做出相應的調整。
HDMI-CEC 功能未妥善運作，且電視機未與本機配合運作。	<ul style="list-style-type: none"> • 電視機的操作因規格而異，即使是相容 HDMI-CEC 的電視機也不例外。因此，不能保證本機的 HDMI-CEC 功能可與所有電視機配合使用。在此情況下，把 HDMI 控制設為"關"。 <p>"HDMI 控制" (☞第 105 頁)</p>
畫面語言被改變	<ul style="list-style-type: none"> • 當您用 HDMI 迷你纜線把本機與語言設定不同的電視機連接時，可能會出現這種情況。

經由 HDMI 迷你端子連接

我們推薦使用分類 2 的 HDMI 纜線(高速纜線)。

1 連接至電視機。

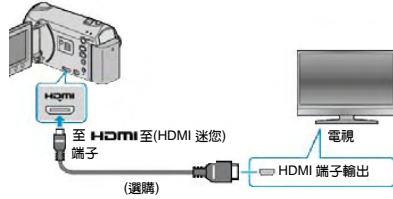

- 按住電源鍵 2 秒鐘以上，即可關掉電源。
- 2 把 AC 電源旅充與此攝影機連接。

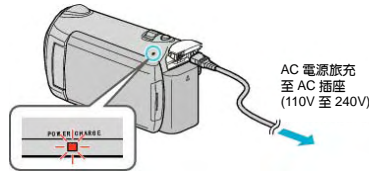

- 在選單設定“螢幕顯示”至“顯示全部”或“只顯示日期”。“螢幕顯示” (第 91 頁)
- 3 按電視機上的外部輸入鍵，切換為攝影機的對應輸入端子。



4 播放檔案。



- "播放影片" (第 40 頁)
- "播放相片" (第 42 頁)

註記：

- 根據連接，變更“HDMI 輸出”中的設定。
- "HDMI 輸出" (第 104 頁)
- 連接 HDMI 迷你纜線時，根據所連接的電視機而定，相片或聲音可能無法正常出現在電視上。此時，請進行下列操作。
 - 1) 拔下 HDMI 迷你纜線，並再次連接。
 - 2) 關閉本機並再次開啟。
 - 使用 HDMI 纜線將本機連接至能使用 HDMI-CEC 的電視機，您可以利用下列便利功能。
- "經由 HDMI 與電視機配套操作" (第 42 頁)

經由 HDMI 與電視機配套操作

使用 HDMI 纜線將本機連接至能使用 HDMI-CEC 的電視機，您可以利用下列便利功能。

- HDMI-CEC(消費電子控制)是一項產業標準，使經由 HDMI 纜線連接的 HDMI-CEC 相容設備具有互通性。

註記：

- 並非所有由 HDMI 控制的設備都符合 HDMI-CEC 標準。與這些設備連接時，本機的 HDMI 控制功能無法運作。
- 不保證本機能與使用 HDMI-CEC 的設備配套使用。
- 根據每種使用 HDMI-CEC 的設備的規格而定，有些功能可能無法在本機上使用。(詳見電視機的使用說明書。)
- 有些連接的設備可能會發生意外的運作現象。在此情況下，把“HDMI 控制”設為“關”。

"HDMI 控制" (第 105 頁)

準備

- 使用 HDMI 纜線連接本機與電視機。
 - 開啟電視機，把 HDMI-CEC 相關設定設為“開”。(詳見電視機的使用說明書。)
 - 開啟本機，把“HDMI 控制”設為“開”。
- "HDMI 控制" (第 105 頁)

操作方法 1

- 1 開啟本機。
- 2 選擇播放模式。
- 3 連接 HDMI 纜線。
 - 當本機開啟時，電視機自動開啟，並切換至 HDMI 輸入模式。

操作方法 2

- 1 關閉電視機。
 - 本機自動關閉。

註記：

- 根據連接的電視而定，本機的顯示語言自動切換到本機開啟時為電視機選定的語言。(只有在本機支援為電視機所選語言的情況下，這一點才有效。)如果本機所用語言不同於電視機顯示語言，則將“HDMI 控制”設為“關”。“HDMI 控制” (第 105 頁)。
 - 即使變更本機的顯示語言，電視機的顯示語言也不會自動切換。
 - 當連接功放和調諧器等設備時，這些功能可能無法正確運作。把“HDMI 控制”設為“關”。
- "HDMI 控制" (第 105 頁)。
- 如果 HDMI-CEC 不能正常運作，則關閉本機，然後再開啟。

小心：

- 當存取檔案時，不要取出記錄媒體或進行任何其他操作(比如關閉電源)。此外，務必使用隨附的 AC 電源旅充，這是因為，如果操作過程中電池用完，記錄媒體上的資料可能會損壞。如果記錄媒體上的資料損壞，那麼將記錄媒體格式化，即可再次使用該媒體。

• Connecting via the Component Connector

經由色差端子連接

1 連接至電視機。

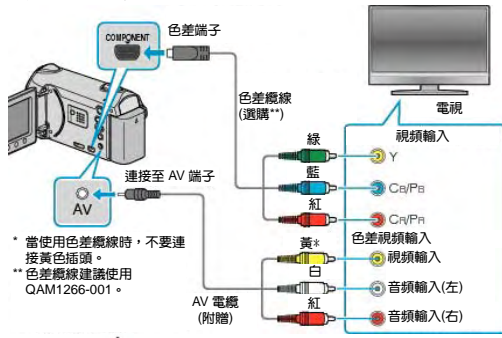

* 當使用色差纜線時，不要連接黃色插頭。
** 色差纜線建議使用 QAM1266-001。

• 按住電源鍵 2 秒鐘以上，即可關掉電源。

2 把 AC 電源旅充與此攝影機連接。

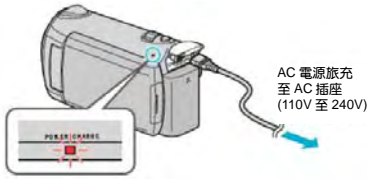

3 按電視機上的外部輸入鍵，切換為攝影機的對應輸入端子。



4 播放檔案。



"播放影片" (第 36 頁)

"播放相片" (第 39 頁)

註記：

- 根據連接，變更"色差輸出"中的設定。
- "色差輸出" (第 104 頁)。

經由 AV 端子連接

1 連接至電視機。

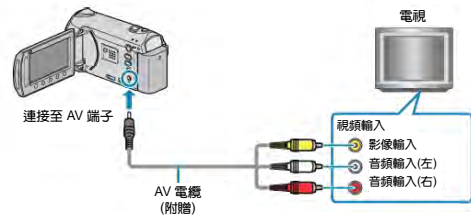

• 按住電源鍵 2 秒鐘以上，即可關掉電源。

2 把 AC 電源旅充與此攝影機連接。

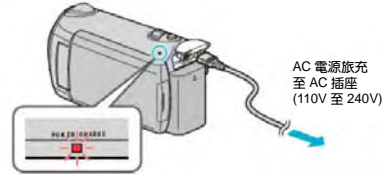

3 按電視機上的外部輸入鍵，切換為攝影機的對應輸入端子。



4 播放檔案。



"播放影片" (第 36 頁)

"播放相片" (第 39 頁)

註記：

- 變更"影片輸出"中的設定，以便適應電視機的螢幕大小。
- "影片輸出" (第 103 頁)

清單播放

播放您建立的播放清單。

- 1 選擇播放模式。



- 2 選擇影片模式。

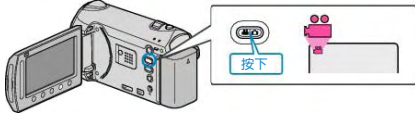

- 3 輕觸 **MENU**，顯示選單。



- 4 選擇"清單播放"並輕觸 **OK**。



- 5 選擇所需清單並輕觸 **OK**，以開始播放。



"影片播放的操作鍵" (第 36 頁)

- 輕觸"檢查"鍵，查看所選播放清單的內容。
- 要退出播放，輕觸 **MENU**。

建立播放清單：

"從錄好的影片中建立播放清單" (第 57 頁)

"把標題畫面添加到播放清單上" (第 63 頁)

刪除不需要的檔案

當記錄媒體上的空間所剩無幾時，可以刪除不需要的影片和相片。刪除檔案後，可以恢復記錄媒體的容量。

"刪除目前檔案" (第 44 頁)

"刪除選取檔案" (第 45 頁)

"刪除全部檔案" (第 46 頁)

註記：

- 刪掉的檔案無法恢復。
- 當播放清單中的檔案被刪除時，播放清單也會改變。
- 受保護的檔案無法刪除。

刪除檔案前，要先取消保護。

"保護檔案" (第 47 頁)

- 一定要把重要的檔案備份到電腦上。

"備份所有檔案" (第 70 頁)

小心：

- 存取檔案時，不要取出記錄媒體或關閉電源。
- 使用隨附的 AC 電源旅充。
- 如果記錄媒體上的資料損壞了，則要將媒體再次重新格式化。

"格式化內建記憶體(GZ-HM320BU)" (第 107 頁)

"格式化 SD 記憶卡" (第 108 頁)

目前檔案

刪除目前顯示的檔案。

小心：

- 刪掉的檔案無法恢復。

- 1 選擇播放模式。

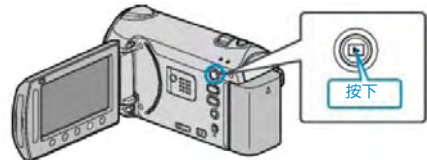

- 2 選擇影片或相片模式。

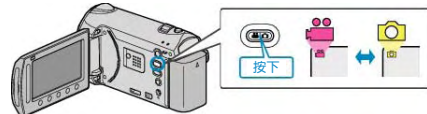

- 3 輕觸 **MENU**，顯示選單。



- 4 選擇"刪除"並輕觸 **OK**。



- 5 選擇"目前檔案"並輕觸 **OK**。



6 確認這是要刪除的檔案，選擇"是"並輕觸 \odot 。



- 要刪除的檔案出現在此畫面。
- 輕觸操作鍵" \leftarrow "/" \rightarrow "，選擇前一個或下一個檔案。
- 刪除後，輕觸 \odot 。

註記：

- 當播放清單中的檔案被刪除時，播放清單也會改變。
- 受保護的檔案無法刪除。刪除檔案前要取消保護。

"保護檔案" (第 47 頁)

檔案選取

刪除所選取的檔案。

小心：

- 刪掉的檔案無法恢復。

1 選擇播放模式。

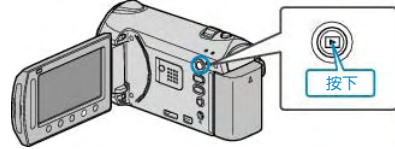

2 選擇影片或相片模式。



3 輕觸 \odot ，顯示選單。



4 選擇"刪除"並輕觸 \odot 。



5 選擇"檔案選取"並輕觸 \odot 。



6 選擇所需檔案並輕觸 \odot 。



7 選擇所有要刪除的檔案後，輕觸"執行"。



- 刪除標記出現在所選擇的檔案上。要去掉刪除標記，請再次輕觸 **OK**。
 - 輕觸"檢查"鍵，查看所選擇的檔案。
- 8 選擇"是"並輕觸 **OK**。



- 刪除後，輕觸 **OK**。

註記：

- 當播放清單中的檔案被刪除時，播放清單會改變。
 - 受保護的檔案無法刪除。
- 刪除檔案前要取消保護。
"保護檔案" (第 47 頁)

全部刪除

刪除所有的檔案。

小心：

- 刪掉的檔案無法恢復。

- 1 選擇播放模式。

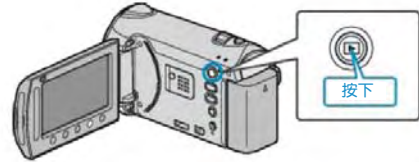

- 2 選擇影片或相片模式。

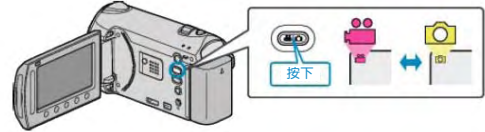

- 3 輕觸 **MENU**，顯示選單。



- 4 選擇"刪除"並輕觸 **OK**。



- 5 選擇"全部刪除"並輕觸 **OK**。



- 6 選擇"是"並輕觸 **OK**。



- 刪除後，輕觸 **OK**。

註記：

- 在播放清單中的檔案被刪除時，播放清單會改變。
 - 受保護的檔案無法刪除。
- 刪除檔案前要取消保護。
"保護檔案" (第 47 頁)

保護檔案

透過保護檔案，防止無意中刪除重要的影片/相片。

"目前檔案" (第 47 頁)

"檔案選取" (第 48 頁)

"全部保護" (第 49 頁)

"取消全部保護" (第 49 頁)

註記：

- 在格式化記錄媒體時，即使受保護的檔案也會被刪除。

目前檔案

保護目前顯示的檔案或取消其保護。

1 選擇播放模式。

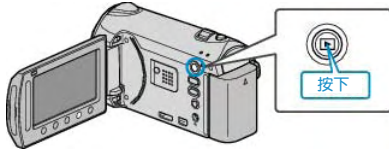

2 選擇影片或相片模式。

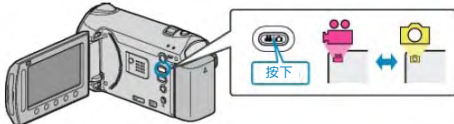

3 輕觸 **MENU**，顯示選單。



4 選擇"編輯"並輕觸 **OK**。



5 選擇"保護/取消"並輕觸 **OK**。



6 選擇"目前檔案"並輕觸 **OK**。



7 檢查這是要保護或取消保護的檔案，選擇"是" 並輕觸 **OK**。



- 畫面出現要保護或取消保護的檔案。
- 輕觸操作鍵"←"/"→"，選擇前一個或下一個檔案。
- 完成設定後，輕觸 **OK**。
- 要退出畫面，輕觸 **MENU**。

檔案選取

保護所選取的檔案或取消其保護。

1 選擇播放模式。

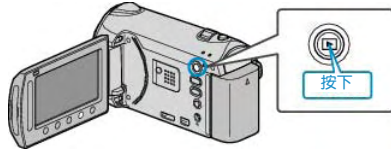

2 選擇影片或相片模式。



3 輕觸 **MENU**，顯示選單。



4 選擇"編輯"並輕觸 **OK**。



5 選擇"保護/取消"並輕觸 **OK**。



6 選擇"檔案選取"並輕觸 **OK**。



7 選擇所需檔案並輕觸 **OK**。



• **On** 標記出現在所選擇的檔案上。要去掉保護標記，請再次輕觸 **OK**。

• 輕觸"檢查"，查看所選擇的檔案。

8 選定所有要保護或要取消保護的檔案後，輕觸 **MENU**。



9 選擇"是"並輕觸 **OK**。



全部保護

保護所有的檔案。

- 1 選擇播放模式。

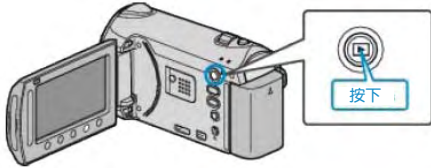

- 2 選擇影片或相片模式。

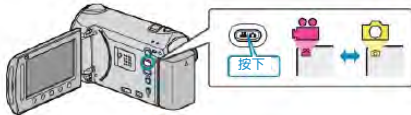

- 3 輕觸 MENU ，顯示選單。



- 4 選擇"編輯"並輕觸 OK 。



- 5 選擇"保護/取消"並輕觸 OK 。



- 6 選擇"全部保護"並輕觸 OK 。



- 7 選擇"是"並輕觸 OK 。



- 完成設定後，輕觸 OK 。

取消全部保護

取消所有檔案的保護。

- 1 選擇播放模式。

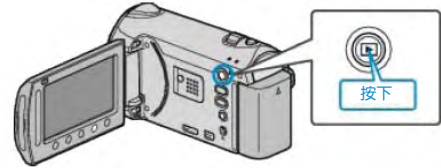

- 2 選擇影片或相片模式。



- 3 輕觸 MENU ，顯示選單。



- 4 選擇"編輯"並輕觸 OK 。



- 5 選擇"保護/取消"並輕觸 OK 。



- 6 選擇"取消全部保護"並輕觸 OK 。



- 7 選擇"是"並輕觸 OK 。



- 完成設定後，輕觸 OK 。

變更影片的主題登錄

把錄好的影片登錄在各種主題清單的合適專案下面，即可輕易找到要播放的影片。

”變更目前顯示的檔案的主題” (☞第 50 頁)

”變更所選檔案的主題” (☞第 51 頁)

註記：

- 如果內容已定，也可以在錄影前把檔案登錄在主題下面。

“錄影前，按主題登錄檔案” (☞第 30 頁)

目前檔案

查看和更改目前顯示的檔案的主題。

- 1 選擇播放模式。

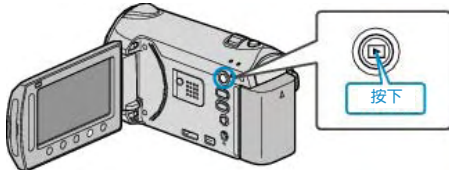

- 2 選擇影片模式。

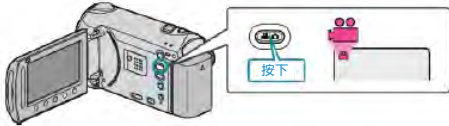

- 3 輕觸 **MENU**，顯示選單。



- 4 選擇“編輯”並輕觸 **OK**。



- 5 選擇“變更主題登錄”並輕觸 **OK**。



- 6 選擇“目前檔案”並輕觸 **OK**。

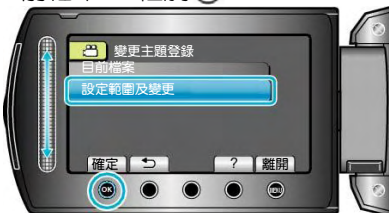

- 7 選擇您要登錄的檔案，並輕觸 **OK**。



- 要登錄的檔案出現在此畫面。
- 輕觸操作鍵“←”/“→”，選擇前一個或下一個檔案。

- 8 選擇一個新主題並輕觸 **OK**。



- 您輕觸“取消”即可取消已登錄的主題。
- 完成設定後，輕觸 **OK**。
- 要退出畫面，輕觸 **MENU**。

設定範圍及變更

指定一個範圍，變更多個檔案的主題。

- 1 選擇播放模式。

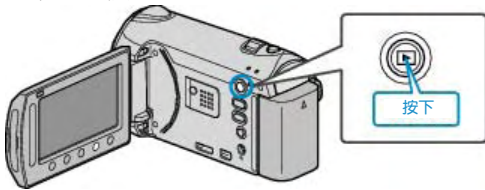

- 2 選擇影片模式。

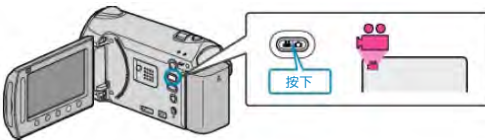

- 3 輕觸 **MENU**，顯示選單。



- 4 選擇"編輯"並輕觸 **OK**。



- 5 選擇"變更主題登錄"並輕觸 **OK**。



- 6 選擇"設定範圍及變更"並輕觸 **OK**。



- 7 選擇該範圍的第一個檔案，並輕觸 **OK**。



- 輕觸"檢查"，查看所選定的檔案。

- 8 選擇該範圍的最後一個檔案，並輕觸 **OK**。



- 輕觸"檢查"，查看選定的檔案。

- 9 選擇一個新主題並輕觸 **OK**。



- 您輕觸"取消"即可取消已登錄的主題。
- 完成設定後，輕觸 **OK**。
- 要退出畫面，輕觸 **MENU**。

分割檔案

您可以把選定的影片一分為二。

1 選擇播放模式。

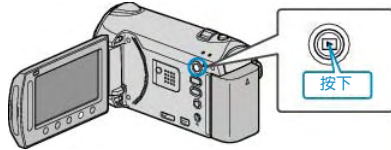

2 選擇影片模式。

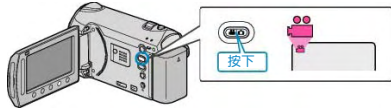

3 輕觸 **MENU**，顯示選單。



4 選擇“編輯”並輕觸 **OK**。



5 選擇“分割”並輕觸 **OK**。



6 選擇所需檔並輕觸 **OK**。



• 開始播放所選影片。

7 輕觸 **OK** 暫停播放，然後在您想要分割檔案的點輕觸“確定”。



• 實際分割點可能與設定點略有差異。

8 選擇“分割至此處”並輕觸 **OK**。



• 要再次選擇分割點，請選擇“取消”。

• 完成分割後，輕觸 **OK**。

註記：

• 播放分割好的檔案時，顯示分割點的錄製日期。

• 上傳或匯出設定處於開啟狀態時，您不能分割檔案。

臉部檢知變焦

您可以放大相片中有臉部的部分，然後把它另存為新檔案。

- 1 選擇播放模式。

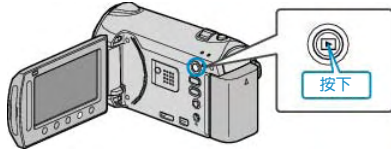

- 2 選擇相片模式。

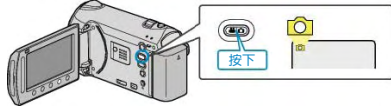

- 3 選擇所需相片並輕觸OK。



- 4 輕觸。



- 偵測出臉部。

- 5 選擇要縮放的臉部，並輕觸OK。



- 用紅色框起的臉部被拉近。

- 6 反復輕觸OK，變更變焦比率。



- 要調整/變更變焦區域，輕觸滑板。

- 7 輕觸“儲存”。



- 不管原來的長寬比是多少，縮放相片一律按 16:9 的長寬比儲存。

- 8 選擇“是”並輕觸OK。



- 儲存後，輕觸OK。

在播放過程中，在影片中截取相片

您可以在錄好的影片中截取您喜歡的場景相片。

- 1 選擇播放模式。

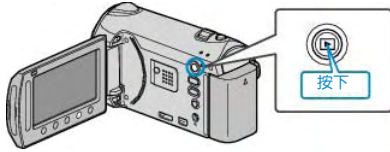

- 2 選擇影片模式。

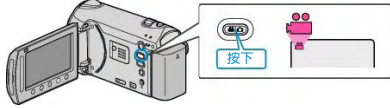

- 3 選擇所需影片並輕觸OK。



- 4 在播放過程中，在想要的場景上輕觸暫停。



- 暫停影片後，您可以用向前慢放 和向後慢放 操作鍵微調截取點。

- 5 拍攝相片。

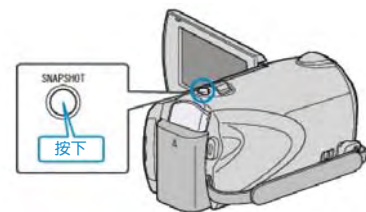

註記：

- 畫質因"相片畫質"設定而異。
"相片畫質" (第 85 頁)
- 截取到的相片儲存在"相片的記錄媒體"中指定的媒體。
"相片的記錄媒體(GZ-HM320)" (第 107 頁)

截取影片中的想要的部分

選擇所需的部分(一段)影片，儲存為一個新的影片檔案。

- 1 選擇播放模式。

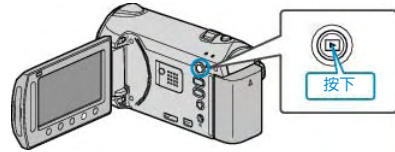

- 2 選擇影片模式。

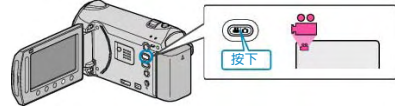

- 3 輕觸MENU，顯示選單。



- 4 選擇"編輯"並輕觸OK。



- 5 選擇"修剪"並輕觸OK。



- 6 選擇所需影片並輕觸OK。



- 開始播放所選影片。

- 7 輕觸OK暫停播放，然後輕觸設定，設定起點。



- 輕觸 **OK**，回復播放。
- "播放影片" (第 36 頁)

8 輕觸 **OK** 暫停播放，然後輕觸設定，設定停止複製的點。



- 要重設起點，輕觸取消。

9 選擇"截取已修剪的檔案"並輕觸 **OK**。



- 要再次設定起點/終點，選擇"重新界定範圍"。

10 選擇"是"並輕觸 **OK**。



- 複製後，輕觸 **OK**。
- 複製完成時，複製好的檔案會添加到索引畫面。

註記：

- 根據 AVCHD 標準，影片的分割以大約 0.5 秒為單位。因此，分割點可能不那麼精準。

截取要上傳到 YouTube™ 的影片

將已錄妥影片的一部分（最多 10 分鐘）截取並複製上傳到 YouTube™，並把它另存為 YouTube™ 影片。如要拍攝用於 YouTube™ 的影片，長度要短於 10 分鐘。

1 選擇播放模式。

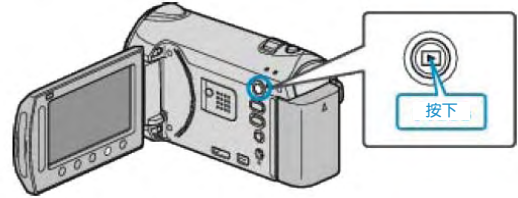

2 選擇影片模式。

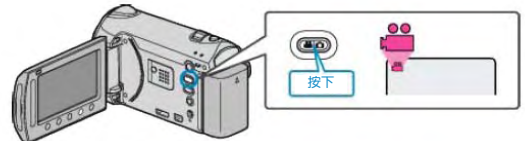

3 按上傳鍵。



4 選擇所需影片並輕觸 **OK**。



5 選擇"修剪"並輕觸 **OK**。

- 當不需要修剪時，選擇"不要修剪"，並輕觸 **OK**，完成設定。



- 如果選擇影片超過 10 分鐘，必須修剪。

6 輕觸 **OK** 暫停播放，然後輕觸"設定"設定複製起點。



- 設定起點後，繼續播放。

"播放影片" (第 36 頁)

7 輕觸 **OK** 暫停播放，然後輕觸"設定"設定停止複製的點。



- 要重設起點，輕觸“取消”。

8 選擇“截取已修剪的檔案”並輕觸OK。



- 要再次設定起點/終點，選擇“重新界定範圍”。

9 選擇“是”並輕觸OK。

- 複製完成時，複製好的檔案會添加到索引畫面。
- 複製之後並輕觸OK。
- 要退出畫面，輕觸MENU，選擇“是”並輕觸OK。



- 複製完成時，複製好的檔案會添加到索引畫面。
- 複製之後並輕觸OK。
- 要退出畫面，輕觸MENU，選擇“是”並輕觸OK。

註記：

- 根據 AVCHD 標準，影片的分割以大約 0.5 秒為單位。因此，分割點可能不那麼精準。
- 您可以在錄影前設定好上傳拍攝，按照 YouTube™ 的格式進行拍攝。

“用 YouTube™ 格式拍攝影片” (第 30 頁)

把影片上傳到 YouTube™

您可以隨附的軟體"Everio MediaBrowser"，把影片上傳到 YouTube™。在電腦上安裝軟體，並連接此攝影機與電腦。

- 如需有關如何使用軟體的詳細說明，請參閱幫助檔案。

“安裝隨附軟體” (第 70 頁)

“複製到 Windows 電腦” (第 70 頁)

上傳影片遇到問題：

- 檢查一下您是否在 YouTube™ 上登入了帳戶。(您需要有一個 YouTube™ 帳戶，才能向 YouTube™ 上傳檔案。)
- 參閱"Q&A"、“最新資訊”、“下載資訊”等，"點選隨附軟體"Everio MediaBrowser"幫助檔案中的最新產品資訊。

建立帶著標題的播放清單(GZ-HM320)

建立一個播放清單，帶著選取的日期和選取的標題畫面。

1 選擇播放模式。

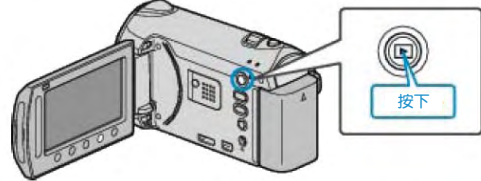

2 選擇影片模式。

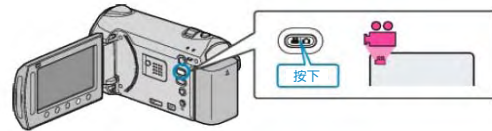

3 輕觸MENU，顯示選單。



4 選擇“圖像標題”並輕觸OK。



5 選擇標題並輕觸OK。



- 輕觸“檢查”，檢查標題。

6 選擇想要的錄製日期並輕觸 。

- 輕觸“檢查”，檢查選擇的影片。
- 設定後，輕觸 .







圖片標題
最值得的記憶
快樂的週年紀念
商務
慶祝
祝辭
畢業
生日快樂
父親節快樂
母親節快樂
假期
新年快樂
情人節快樂
我們的寶貝
我們的家庭
觀光
外出度假
學校的記憶
季節問候
運動
婚禮

註記：

- 在 DVD 播放機上播放由帶著標題的播放清單所燒錄的 DVD。如果您把本機與 DVD 燒錄機(選購的)連接，則不會播出標題。
- 如要將標題添加到已燒錄的播放清單上，請參照如下步驟。"添加標題畫面到播放清單上" ( 第 63 頁)

從錄好的影片中建立播放清單

從錄好的影片中選取您喜愛的影片，並建立清單，稱為播放清單。透過建立播放清單，您可以按自己喜歡的順序僅僅播放您喜愛的影片。即使登錄到播放清單中，原來的影片檔案也仍存於原處。

- 新增清單
 - "從選取檔案建立播放清單" ( 第 57 頁)
 - "按群組建立" ( 第 58 頁)
 - "按日期建立" ( 第 59 頁)
 - "按主題建立" ( 第 60 頁)
- 編輯或刪除已建立的播放清單
 - "編輯" ( 第 61 頁)
 - "刪除" ( 第 62 頁)
 - "把標題畫面添加到播放清單上" ( 第 63 頁)

註記：

- 當原始影片刪除或移動，播放清單的同一影片也會移除。
- 登錄的影片檔案被分割時，播放清單不會受到影響。不過，如果分割後的影片任何一部分被刪除或移動，原始的檔案就會從播放清單移除。
- 最多可建立 99 個播放清單。



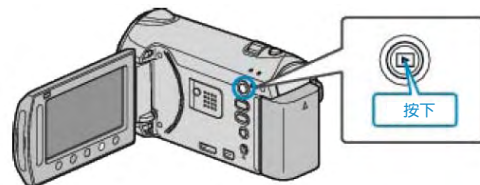

用選取的檔案建立播放清單

逐一安排檔案，建立播放清單。

1 選擇播放模式。

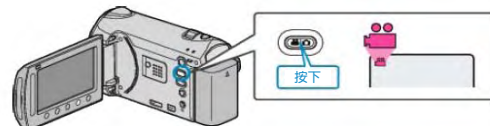

2 選擇影片模式。

3 輕觸 ，顯示選單。4 選擇“編輯清單”並輕觸 .5 選擇“新增清單”並輕觸 .



6 選擇"依照場景建立"並輕觸 **OK**。



7 選擇要添加到播放清單的檔案，並輕觸 **OK**。



• 輕觸"檢查"，查看所選擇的影片。

8 選擇插入點並輕觸 **OK**。



- 所選取的影片被添加到右邊的播放清單內。
- 要從播放清單刪除影片，輕觸"→"，選擇影片並輕觸 **OK**。
- 重複第 7-8 步驟，安排播放清單中的影片。

9 安排好後，輕觸 **MENU**。



10 選擇"儲存並離開"並輕觸 **OK**。



按群組建立

按群組安排多個檔案，建立播放清單。

1 選擇播放模式。

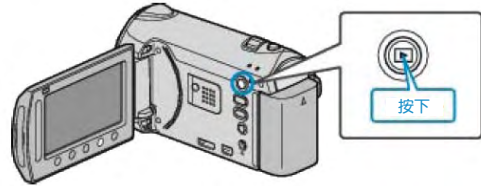

2 選擇影片模式。

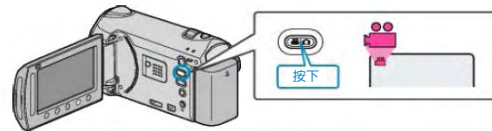

3 輕觸 **MENU**，顯示選單。



4 選擇"編輯清單"並輕觸 **OK**。



5 選擇"新增清單"並輕觸 **OK**。



6 選擇"按群組建立"並輕觸 **OK**。



7 選擇要添加到播放清單的群組，並輕觸 **OK**。



• 輕觸"檢查"，查看所選擇的影片。

8 選擇插入點並輕觸 **OK**。

- 所選取的影片被添加到右邊的播放清單內。
- 要從播放清單刪除影片，輕觸"→"，選擇影片並輕觸 **OK**。
- 重複第 7-8 步驟，安排播放清單中的影片。

9 安排好後，輕觸 **MENU**。10 選擇"儲存並離開"並輕觸 **OK**。

按日期建立

按錄影日期安排多個檔案，建立播放清單。

1 選擇播放模式。

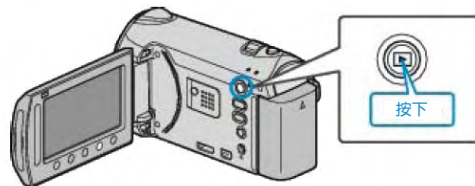

2 選擇影片模式。

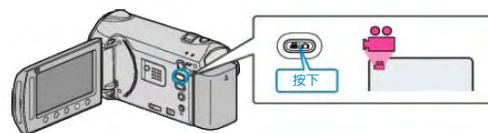
3 輕觸 **MENU**，顯示選單。4 選擇"編輯清單"並輕觸 **OK**。5 選擇"新增清單"並輕觸 **OK**。6 選擇"按日期建立"並輕觸 **OK**。7 選擇要添加到播放清單的日期，並輕觸 **OK**。

- 輕觸"檢查"，查看所選擇的影片。

8 選擇插入點並輕觸 **OK**。



- 所選擇的影片被添加到右邊的播放清單內。
- 要從播放清單刪除影片，輕觸 "→"，選擇影片並輕觸 **OK**。
- 重複第 7-8 步驟，安排播放清單中的影片。

9 安排好後，輕觸 **MENU**。



10 選擇"儲存並離開"並輕觸 **OK**。



按主題建立

按主題和錄影日期安排多個檔案，建立播放清單。

1 選擇播放模式。

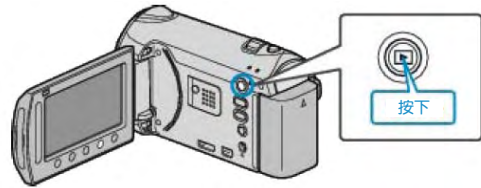

2 選擇影片模式。

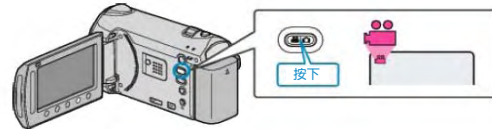

3 輕觸 **MENU**，顯示選單。



4 選擇"編輯清單"並輕觸 **OK**。



5 選擇"新增清單"並輕觸 **OK**。



6 選擇"按主題建立"並輕觸 **OK**。



7 選擇主題並輕觸 **OK**。



8 選擇要添加到播放清單的日期，並輕觸 **OK**。



- 輕觸"檢查"，查看所選擇的影片。

9 選擇插入點並輕觸 **OK**。



- 所選擇的影片被添加到右邊的播放清單內。
- 要從播放清單刪除影片，輕觸"→"，選擇影片並輕觸 **OK**。
- 重複第 8-9 步驟，安排播放清單中的影片。

10 安排好後，輕觸 **MENU**。



11 選擇"儲存並離開"並輕觸 **OK**。



編輯

您可以變更已建立的播放清單的內容。

1 選擇播放模式。

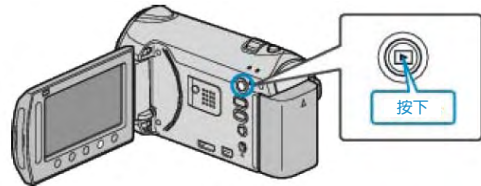

2 選擇影片模式。

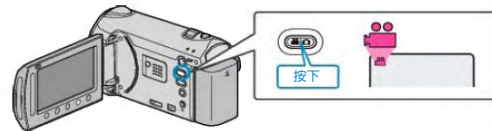

3 輕觸 **MENU**，顯示選單。



4 選擇"編輯清單"並輕觸 **OK**。



5 選擇"編輯"並輕觸 **OK**。



6 選擇您要編輯的播放清單，並輕觸 **OK**。



7 選擇要添加到播放清單的檔案，並輕觸 **OK**。



- 輕觸"檢查"，查看所選擇的影片。

8 選擇插入點並輕觸 **OK**。



- 所選取的影片被添加到右邊的播放清單內。
- 要從播放清單刪除影片，輕觸"→"，選擇影片並輕觸 **OK**。
- 重複第 7-8 步驟，安排播放清單中的影片。

9 安排好後，輕觸 **MENU**。



10 選擇"儲存並離開"並輕觸 **OK**。



刪除

刪除您已經建立的播放清單。

1 選擇播放模式。

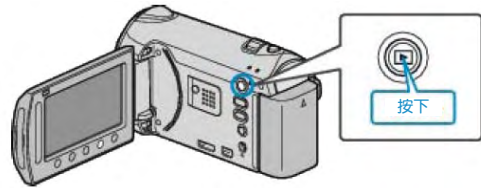

2 選擇影片模式。

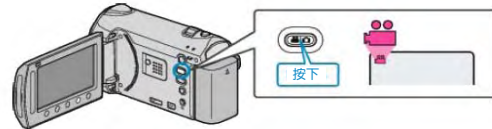

3 輕觸 **MENU**，顯示選單。



4 選擇"編輯清單"並輕觸 **OK**。



5 選擇"刪除"並輕觸 **OK**。



6 選擇您要刪除的播放清單，並輕觸 **OK**。



- 選擇"全部刪除"時，將刪除所有已經建立的播放清單。

7 選擇"是"並輕觸 **OK**。



- 刪除後，輕觸 **MENU**。
- 要退出畫面，輕觸 **MENU**。

添加標題畫面到播放清單上

把標題畫面添加至所燒錄的播放清單。

- 1 選擇播放模式。

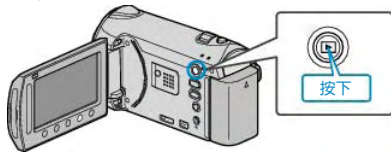

- 2 選擇影片模式。

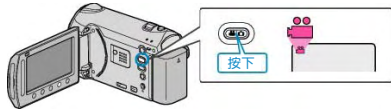

- 3 輕觸 **MENU**，顯示選單。



- 4 選擇“編輯清單”並輕觸 **OK**。



- 5 選擇“設定標題”並輕觸 **OK**。



- 6 選擇所需的播放清單並輕觸 **OK**。



- 輕觸“檢查”，檢查所選播放清單的內容。

- 7 選擇標題並輕觸 **OK**。



- 輕觸“檢查”，檢查標題。
- 要刪除標題，選擇“無標題”。
- 設定後，輕觸 **OK**。
- 要退出畫面，輕觸 **MENU**。

合併以無縫銜接錄影方式所錄的影片

以兩個獨立媒體並使用“無縫銜接錄影”的影片，可以合併為單一影片。

1 選擇播放模式。

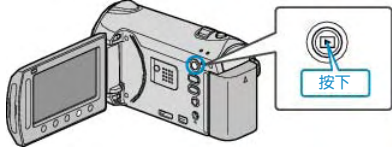

2 選擇影片模式。

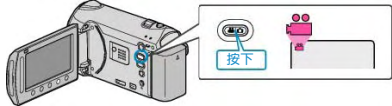

3 輕觸 **MENU**，顯示選單。



4 選擇“無縫銜接錄影控制”並輕觸 **OK**。



5 選擇“合併場景”並輕觸 **OK**。



- 本機開始檢測無縫銜接影片。如果找不到無縫銜接影片，則無法進行合併。
- 選擇“刪除合併場景資訊”時，錄好的無縫銜接影片再也無法合併。標記從檔案中除去。

6 選擇“是”並輕觸 **OK**。



7 選擇要存放合併影片的媒體，並輕觸 **OK**。

8 選擇“是”並輕觸 **OK**。



- 開始合併影片。
- 影片合併，輕觸 **OK**。

再次使用無縫銜接影片記錄的方法

前一段記錄完成後，要再次使用無縫銜接錄影，就需要合併無縫銜接影片或刪除無縫銜接影片的合併資訊。要刪除無縫銜接影片的合併資訊，在第 5 步驟中選擇“刪除合併場景資訊”。

註記：

- 未被選為合併檔案其所儲存的媒體所得的場景與場景合併的資訊可能會被刪除。
- 如果檔案已被分割、刪除、修剪或移動，那麼無縫銜接錄影的場景便再也無法合併。

把檔案複製到記憶卡上

您可以把內建記憶體或 SD 記憶卡上的影片或相片複製到另一個媒體上。

您可以把影片和相片複製到另一張 SD 記憶卡上。
把相片複製到 SD 記憶卡上，便於攜帶到相片館沖洗。
"全部複製" (第 65 頁)
"選取及複製" (第 66 頁)

小心：

- 確保目的地媒體中有足夠的可用空間。

全部複製

把所有影片和相片複製到另一個媒體上。

1 選擇播放模式。

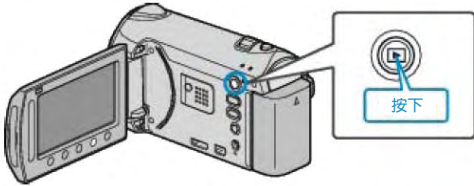

2 選擇影片或相片模式。

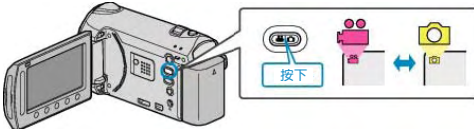

3 輕觸 **MENU**，顯示選單。



4 選擇"編輯"並輕觸 **OK**。



5 選擇"複製"並輕觸 **OK**。



6 選擇複製方向，並輕觸 **OK**。



- 複製方向因機型而異。

7 選擇"全部複製"並輕觸 **OK**。



8 選擇"是"並輕觸 **OK**。



- 複製開始。
- 複製後，輕觸 **OK**。

複製

複製選取的檔案

把所選擇的影片和相片複製到另一個媒體上。

- 1 選擇播放模式。

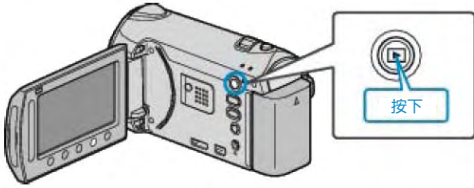

- 2 選擇影片或相片模式。

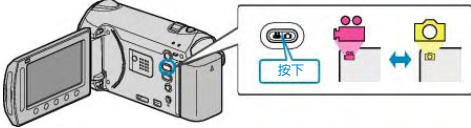

- 3 輕觸 **MENU**，顯示選單。



- 4 選擇"編輯"並輕觸 **OK**。



- 5 選擇"複製"並輕觸 **OK**。



- 6 選擇複製方向，並輕觸 **OK**。



- 複製方向因機型而異。

- 7 選擇"選取及複製"並輕觸 **OK**。



- 8 選擇所需檔案並輕觸 **OK**。



- 選定檔案上出現一個勾號。要去掉勾號，請再次輕觸 **OK**。

- 9 選擇所有要複製的檔案後，輕觸"執行"。



- 10 選擇"是"並輕觸 **OK**。



- 複製開始。
- 複製後，輕觸 **OK**。

移動檔案

您可以把內建記憶體或 SD 記憶卡上的影片或相片移動到另一個媒體上。

移動過的檔案將從原來的媒體上刪除。

把相片移動到 SD 卡上，便於攜帶到相片館沖洗。

"全部移動"檔案 (第 67 頁)

"選取及移動"檔案 (第 68 頁)

小心：

- 確保目的地媒體中有足夠的可用空間。

全部移動

把所有影片和相片移動到另一個媒體上。移動過的檔案將從原來的媒體上刪除。帶有保護標記的檔案不會從原來的媒體上刪除。

- 1 選擇播放模式。

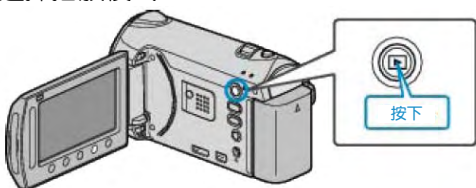

- 2 選擇影片或相片模式。

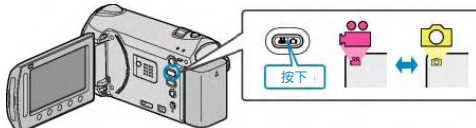

- 3 輕觸 **MENU**，顯示選單。



- 4 選擇"編輯"並輕觸 **OK**。



- 5 選擇"移動"並輕觸 **OK**。



- 6 選擇移動方向，並輕觸 **OK**。



- 移動方向因機型而異。

- 7 選擇"全部移動"並輕觸 **OK**。



- 8 選擇"是"並輕觸 **OK**。



- 開始移動檔案。
- 完成移動後，輕觸 **OK**。

移動選取的檔案

把所選擇的影片和相片移動到另一個媒體上。移動過的檔案將從原來的媒體上刪除。

1 選擇播放模式。

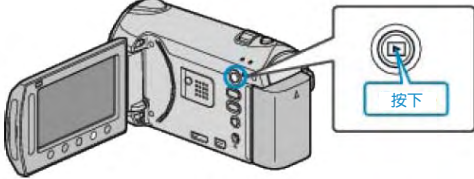

2 選擇影片或相片模式。



3 輕觸 **MENU**，顯示選單。



4 選擇"編輯"並輕觸 **OK**。



5 選擇"移動"並輕觸 **OK**。



6 選擇移動方向，並輕觸 **OK**。



• 移動方向因機型而異。

7 選擇"選取及移動"並輕觸 **OK**。



8 選擇所需檔案並輕觸 **OK**。



• 選定檔案上出現一個勾號。要去掉勾號，請再次輕觸 **OK**。

9 選擇所有要移動的檔案後，輕觸執行。



10 選擇"是"並輕觸 **OK**。



• 開始移動檔案。
• 完成移動後，輕觸 **OK**。

把檔案複製至 DVD 錄影機或 VCR

您把攝影機連接至 DVD 錄影機或 VCR，即可複製影片。

- 另請參閱電視機、DVD 錄影機和 VCR 等的使用說明書。

1 連接至 VCR/DVD 錄影機。

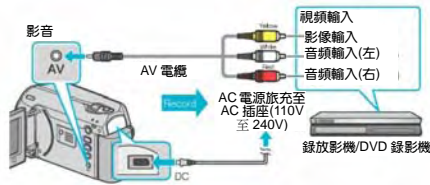

- 按住電源  鍵 2 秒鐘以上，即可關掉電源。

2 選擇播放模式。

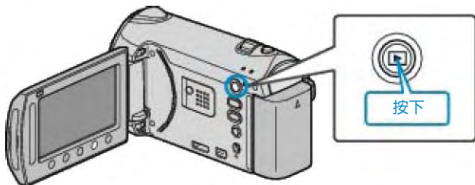

- 按住電源  鍵 2 秒鐘或更長時間即可關掉電源。

3 準備錄影用的 TV/VCR。

- 切換到相對應的外部輸入。
- 插入一張 DVD-R 或錄影帶。

4 做好本機的播放準備。

- 在連接設定選單中把"影片輸出"設定為所連電視機的長寬比 (4:3 或 16:9)。

"影片輸出" ( 第 103 頁)

- 要想在轉拷過程中納入日期，可以在連接設定選單中把"顯示於 TV 上"設為"開"。
- 在播放選單中把"螢幕顯示"設為"僅顯示日期"。

"顯示於 TV 上" ( 第 103 頁)

"螢幕顯示" ( 第 91 頁)

5 開始錄影。

- 在本機上開始播放並按 VCR/DVD 錄影機上的錄影鍵。

"播放影片" ( 第 36 頁)

"清單播放" ( 第 44 頁)

- 播放完成後，停止錄影。

註記：

- 有許多影片要複製時，您可以預先建立一份播放清單，然後播放該清單，這樣可以一次性轉拷您喜歡的所有影片。

"選取檔案建立播放清單" ( 第 57 頁)

"清單播放" ( 第 44 頁)

小心：

- 要進行複製，不能用 USB 電纜將此攝影機與藍光錄影機連接。而要用隨附的 AV 電纜連接並複製。

複製到 Windows 電腦

您可以用隨附的軟體把檔案複製到電腦上。
還可以用電腦的 DVD 燒錄機建立 DVD(燒錄 DVD 光碟)。
如果沒有安裝隨附的軟體，那麼連接攝影機時，電腦會把攝影機當作外部儲存裝置。

註記：

- 要把影片錄影到光碟片上，所用電腦必須有可以錄影的 DVD 燒錄機。
- 用隨附軟體無法將相片錄製到光碟片上。

使用隨附軟體 Everio MediaBrowser

遇到問題請向下列客戶服務中心諮詢。

- Pixela 用戶支援中心

電話	美國和加拿大 (英語): +1-800-458-4029 (免費電話) 歐洲 (英國、德國、法國和西班牙) (英語/德語/法語/西班牙語): +800-1532-4865 (免費電話) 歐洲其他國家 (英語/德語/法語/西班牙語): +44-1489-564-764 亞洲地區 (英語): +63-2-438-0090 華語地區 (中文): 10800-163-0014 (免費電話)
主頁	http://www.pixela.co.jp/oem/jvc/mediabrowser/e/

- 如需詳細瞭解如何將檔案上傳到 Youtube™，請查閱 Everio MediaBrowser 的"幫助"選單中的"MediaBrowser 幫助"。

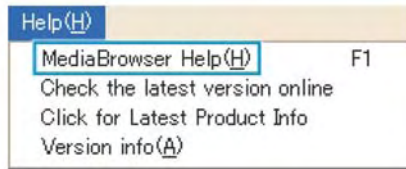

核對系統要求 (指標需求)

在"開始"選單中用右鍵點選"電腦" (或"我的電腦") 並選擇"屬性"，檢查以下各項目。

Windows 7 / Windows Vista

- 參閱使用者操作手冊顯示中的操作說明。

Windows XP

- 參閱使用者操作手冊顯示中的操作說明。

	Windows 7 / Windows Vista	Windows XP
作業系統	Windows 7 32/64 位元 Home Premium (僅限預裝版) Windows Vista 32/64 位元 Home Basic 或 Home Premium (僅限預裝版) Service Pack 2	Windows XP Home Edition 或 Professional (僅限預裝版) Service Pack 3
中央處理器	Intel Core Duo CPU 1.66 GHz 或更高 推薦 Intel Core 2 Duo CPU 2.13 GHz 或更高	Intel Core Duo CPU 1.66 GHz 或更高 推薦 Intel Core 2 Duo CPU 2.13 GHz 或更高
隨機記憶體	至少 2 GB	至少 1 GB

註記：

- 如果您的個人電腦達不到上述系統要求，無法保證隨附軟體可以運作。
"在不用隨附軟體的情況下備份檔案"(第 75 頁)
- 如需更多資訊，請與電腦製造商聯繫。

安裝隨附軟體

您可以用隨附的軟體，按日曆格式顯示錄好的影像，並進行簡單的編輯。

Windows 7 / Windows Vista

- 參閱使用者操作手冊顯示中的操作說明。

Windows XP

- 參閱使用者操作手冊顯示中的操作說明。

備份所有檔案

備份前，確保電腦硬碟上留有足夠的剩餘空間。

- 1 連接 USB 纜線和 AC 電源旅充。

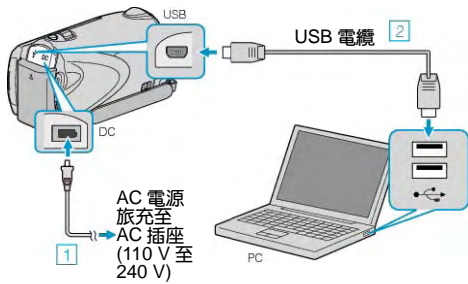

- ① 把 AC 電源旅充與此攝影機連接。
 - ② 用隨附的 USB 電纜連接。
- 2 打開液晶顯示器。

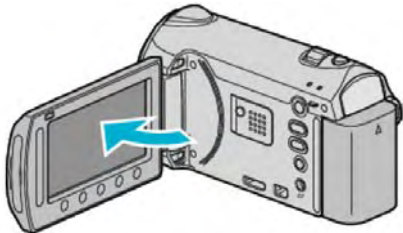

• 出現 USB 選單。

- 3 選擇"備份"並輕觸 \odot OK。



• 隨附軟體 Everio MediaBrowser 在電腦上啟動。隨後的操作在電腦上進行。

- 4 選擇要備份磁區。

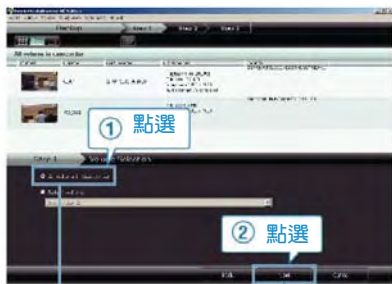

點選"攝影機中的全部要備份的磁區"
點選"下一個"

- 5 開始備份。

備份磁區(電腦)

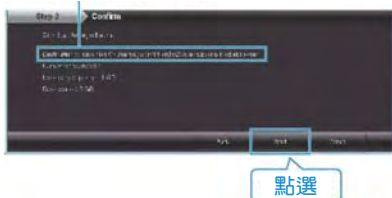

• 備份開始。

- 6 完成備份後，點選"OK"。



點選

註記：

- 備份前，把存有影片和相片的 SD 記憶卡裝入攝影機。
 - 如果您在使用隨附軟體 Everio MediaBrowser 時遇到問題，請洽詢"Pixela 用戶支援中心"。
 - "使用隨附軟體 Everio MediaBrowser" (第 70 頁)
 - 備份前刪除不要的影片。
備份許多影片很費時間。
- "刪除不需要的檔案" (第 44 頁)

將本機自電腦拔下

- 1 點選"安全地移除硬體"。



點選

- 2 點選"安全地移除 USB Mass Storage Device"。
- 3 (對於 Windows Vista/Windows 7) 點選"OK"。
- 4 拔下 USB 電纜並關閉液晶顯示器。

整理檔案

完成檔案的備份後，加上"家庭旅遊"或"田徑賽"等標籤加以編排。這不僅對建立光碟片有用，而且對查看檔案也有用。

- 1 點選 2 下 Everio MediaBrowser 圖示。
 - 隨附軟體啟動。



- 2 顯示欲整理檔案的月份。

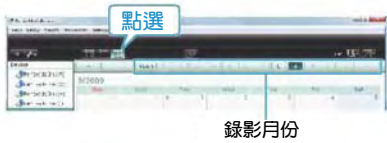

- 3 建立用戶清單。

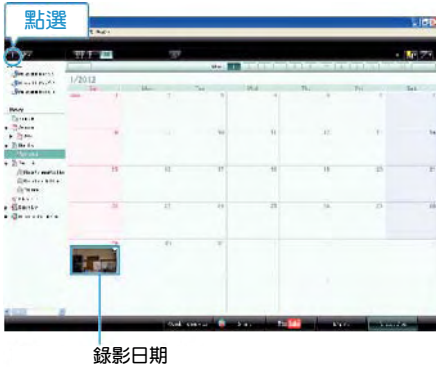

- 在用戶清單庫中加上新的用戶清單。
- 4 點選錄影日。
 - 顯示該日錄影的檔案的縮圖。

- 5 把檔案登錄到已經建立的用戶清單上。



確認影片或相片：

- 您可以用畫面右上角的"選擇"選單選擇檔案。
- 查看縮圖右上角的影片/相片圖示。



註記：

- 如果您在使用隨附軟體 Everio MediaBrowser 時遇到問題，請洽詢"Pixela 用戶支援中心"。
"使用隨附軟體 Everio MediaBrowser"
(第 70 頁)

把影片錄製到光碟片上

把透過用戶清單安排的檔案複製到 DVD 上。

- 1 把一張新光碟片插入電腦的可錄製 DVD 光碟機上。
- 2 選擇想要的用戶清單。



- 3 選擇光碟片類型。



- 4 選擇檔案選擇方法。



- 如果您選擇"選擇目前顯示的所有檔案"，那麼只有顯示的影片被複製到光碟片上。繼續進行第 6 步驟。
 - 如果您選擇"逐個選擇檔案"，則進行第 5 步驟。
- 5 (選擇"逐個選擇檔案"時) 依次選擇要複製到光碟片的檔案。



- 6 設定光碟片的最上層選單。



- 設定標題和選單背景。

- 7 開始複製到光碟片。



- 複製完後，輕觸"OK"。

註記：

- 以下各類光碟片可在隨附軟體 Everio MediaBrowser 上使用。

DVD-R
DVD-R DL
DVD-RW
DVD+R
DVD+R DL
DVD+RW
BD

- Everio MediaBrowser 支援 3 種光碟格式：DVD-Video, AVCHD 和 BD
- 當複製 UXP 錄製模式下錄好的影片，以便燒錄 AVCHD 光碟時，需要在複製前將影片轉換成 XP 錄製模式。因此，可能比複製用其他模式錄製的影片耗時更長。
- 用 Everio MediaBrowser 播放器播放光碟。操作方法參閱隨附 Everio MediaBrowser 軟體的幫助檔案。
- 要查看 Everio MediaBrowser 的幫助檔案，透過 Everio MediaBrowser 的選單欄選擇"幫助"，或在鍵盤上按 F1。

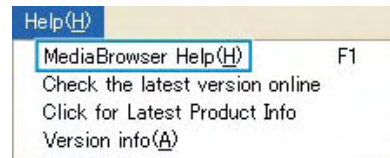

- 如果您在使用隨附軟體 Everio MediaBrowser 時遇到問題，請洽詢"Pixela 用戶支援中心"。

"使用隨附軟體 Everio MediaBrowser"

(第 70 頁)

JVC 軟體授權合約

重要通告

致所有顧客：在您的 PC 上安裝或使用名為 "DIGITAL PHOTO NAVIGATOR" 的軟體程式 ("程式") 之前，請務必仔細閱讀。只有在您同意如下條款的前提下，日本 Victor 公司 ("JVC") 才可以將本程式的使用權授予您。如果您不同意此處的條款，則不可以安裝或使用此程式。但是，安裝或使用此程式即表示您接受這些條款和條件。

1 版權；所有權

您承認此程式的所有版權和其他知識產權均由 JVC 及其供應商所擁有，並且仍由 JVC 和此類供應商授予。此程式受日本和其他國家的版權法及相關條例保護。

2 授權的授予

- ① 根據此協定的條件，JVC 授予您使用此程式的非專有權利。您可以在 HDD 或其他連結於您 PC 的其他儲存設備上安裝和使用此程式。
- ② 您只能複製一 (1) 份此程式，用於個人備份或存檔。

3 程式的限制

- ① 您不可以反向設計、反編譯、分解、修正或修改此程式，除非是在適用的法規明確允許的範圍內。
- ② 除本協定明確說明的情況之外，您不可以全部或部分複製或使用此程式。
- ③ 您沒有授予使用此程式許可的權利，並且不可以散發、出借、租借或轉讓此程式給任何第三方，或者以其他方式允許他們使用此程式。

4 有限擔保

JVC 保證自您購買任何附此程式的我公司產品之日起三十 (30) 天內，此程式所收錄的任何媒體於材料和工程方面不會有任何缺陷。JVC 的全部責任以及您與此程式相關的唯一賠償將是替換有缺陷的媒體。除在此明確規定的保證以及適用的法律允許的範圍以外，JVC 及其供應商不承認任何其他不管是明確的還是隱含的保證，包括但不限於與此程式及所附印刷品有關的特殊目的的商業及保健的隱含擔保。如果有因此程式而發生或引起的任何問題，您應當自費解決此類問題。

5 有限責任

根據適用的法律所允許的範圍，JVC 及其供應商對於不管是以合約、侵權或以其他方式出現，還是與使用或無法使用此程式有關的行為，在任何情況下對任何間接的、特殊的、偶然的或必然的損害不負任何責任，即使 JVC 已被告知此類損害的可能性。對於與使用此程式相關的以任何方式與第三方要求相關而引發的任何損失、責任或代價，您將負責賠償，並不會損害 JVC 的利益。

6 條款

自您在您的機器上安裝並使用此程式之日起，本協議生效，並且按照以下規定有效至終止。如果您違犯本協議中的任何規定，JVC 可能在不通知您的情況下終止本協

定。在這種情況下，JVC 可能對於因您的違犯而造成的損害提出索賠。如果本協議被終止，那麼您必須銷毀儲存在您機器上的程式 (包括從您 PC 的任何記憶體刪除)，並且不再擁有此程式。

7 出口管制

您同意您不會發貨、轉讓或出口此程式或基本資訊和技術至任何日本和其他相關國家發起禁運此類貨物的任何國家。

8 美國政府用戶

如果您來自美國政府機構 ("政府")，您承認 JVC 所說明的此程式是由未發表的 "商業用 PC 軟體" 組成的聯邦採購規則 (Federal Acquisition Regulation (FAR)) 2.101 (g) 部分中所定義的與 FAR12.212 部分所使用條目相同的 "商業項目"，並且僅授予您與 JVC 授予所有遵循本協議條款的商業最終用戶相同的使用權利。

9 一般資訊

- ① 除非有 JVC 授權代表的書面檔案和簽名，對於本協議的任何修改、改變、補充、刪除或其他變更均無效。
- ② 如果本協定的任何部分與任何限制本協定的任何法規有衝突而無效，則剩下的規定仍然具有全部效力。
- ③ 本協議依據日本的法律規定並予以解釋。東京地方法院具有對於因制定、解釋和執行本協議而引發的所有爭議進行判決的權利。

Victor Company of Japan, Limited

註記：

- 如果您在德國獲得此程式，則如上第四部分 (有限擔保) 和第五部分 (有限責任) 中的規定由本協議的德文版本取代。

小心：

- 請按照使用說明書中所記述的操作程式來操作本設備。
- 請僅使用隨機附帶的 CD-ROM。請勿使用任何其他 CD-ROM 來啟動此軟體。
- 請勿試圖更改本軟體。
- 未經 JVC 批准的改變或修改可以使用戶操作設備的授權無效。

CD-ROM 的使用方法：

- 切勿弄髒或劃傷光滑面 (印刷面的背面)。無論在正反兩面都不要書寫任何文字，也不要黏貼標籤。如果 CD-ROM 變髒，請使用一塊軟布，從中心的孔洞向外輕輕擦拭。
- 切勿使用一般光碟片清洗劑或清潔噴霧劑。
- 切勿彎曲 CD-ROM，也不要觸摸其光滑面。
- 切勿將 CD-ROM 存放於多塵、高溫或潮濕的環境中。並應使其避開直射陽光。

可從我們的全球網路伺服器上找到有關所提供軟體的最新資訊 (英語)。

<http://www.jvc-victor.co.jp/english/global-e.html>

複製到 Macintosh 電腦

用以下方法把檔案複製到電腦上。

1 連接 USB 電纜和 AC 電源旅充。

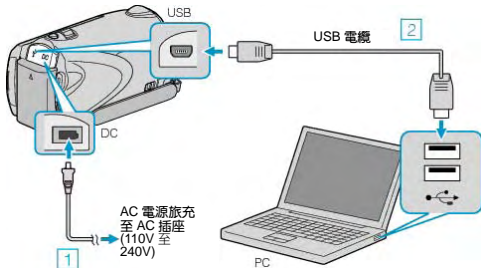

- ① 把 AC 電源旅充與此攝影機連接。
- ② 用隨附的 USB 電纜連接。
 - 隨附軟體在此過程中無需使用。

2 打開液晶顯示器。

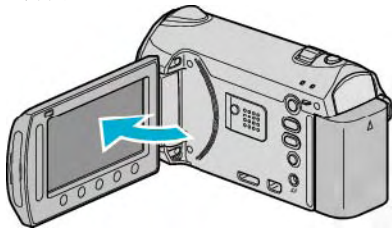

- 出現 USB 選單。

3 選擇"在電腦上播放"並輕觸 **OK**。



- 隨後的操作在電腦上進行。

4 在桌面上點選"EVERIO_MEM"或"EVERIO_SD"圖示。

- 資料夾打開。

5 點選欄位顯示圖示。

欄位顯示圖示



- 搜尋有所需檔案的資料夾。

6 把檔案複製到個人電腦的任何資料夾（桌面等）。

欲複製的檔案



小心：

- 當資料夾或檔案在電腦上被刪除/移除/重新命名時，就再也不能在此攝影機上播放了。
- MTS 檔案如已複製至 Mac 電腦，就無法匯入 iMovie。如要將 MTS 檔案用於 iMovie，請用 iMovie 匯入檔案。

註記：

- 要編輯檔案，需使用支援 MTS/JPEG 檔案的軟體。
- 將此攝影機從電腦移除時，把桌面上的"EVERIO_MEM"或"EVERIO_SD"圖示拖曳到資源回收桶即可。

iMovie 與 iPhoto

你可使用蘋果公司的 iMovie'08, 09(影片)或 iPhoto(相片)從本機將檔案匯入至個人電腦。

如要核對系統要求，從蘋果選單中選擇"關於此 Mac 電腦"。您可以判定作業系統使用版本、處理器和記憶體大小。

- 有關 iMovie 或 iPhoto 的最新資訊，請參閱蘋果公司網站。
- 有關如何使用 iMovie 或 iPhoto 的詳請，請參閱各相關軟體的幫助檔案。
- 不保證在所有電腦環境下都能進行該操作。

操作本機選單

使用觸控滑板和操作鍵來設定選單。

- 選單因所用模式而異。

1 輕觸 **MENU**，顯示選單。



2 選擇所需選單並輕觸 **OK**。



3 選擇所需設定並輕觸 **OK**。



註記：

- 要關閉選單，輕觸 **MENU**。
- 要回到前一個畫面，輕觸 **←**。



- 要顯示幫助檔案，輕觸 **?**。



將所有設定恢復到預設值：

- 在本機設定選單中使用"出廠預設值"進行設定。
"出廠預設值" (第 102 頁)

錄影選單 (影片)

您可以根據被攝主體或用途調整各種設定，如亮度和白平衡。您也可以更改畫質和增光等設定。

設定	詳細說明
手動設定	可以手動調整錄製設定。 • 這些設定只有在手動模式下才顯示。 "手動設定選單" (第 87 頁)
臉部優先 AE/AF	自動偵測臉部並調整亮度和焦點。 "臉部優先 AE/AF" (第 79 頁)
登錄主題	錄影前登錄檔案，依照主題 (比如"家庭旅行"、"田徑賽") 給影片分類。 "錄影前，按主題登錄檔案" (第 30 頁)
影片畫質	設定影片畫質。 "影片畫質" (第 79 頁)
變焦	設定最高變焦倍率。 "變焦" (第 80 頁)
增光	在暗處錄影時，自動使被攝體顯得明亮。 "增光" (第 80 頁)
延時錄影	透過按一定的間隔拍攝若干幅畫面，可在短時間內顯示長時間內緩慢發生的場景的變化。 "延時錄影 (又稱耗時錄影或慢速錄影)" (第 31 頁)
自動錄影	透過偵測液晶顯示器所示紅框內的亮度變化，使本機自動開始或停止錄影。 "透過感應動作自動錄影 (自動錄影)" (第 33 頁)
無間斷錄影	當目前記錄媒體上的剩餘空間用完時，錄製會自動切換到不同的媒體繼續進行。例如錄製過程中，SD 記憶卡上的剩餘空間用完時，仍能不間斷地錄製到內建記憶體上。 "無間斷錄影" (第 81 頁)
x.v.Color	用"x.v.Color"錄製。 "x.v.Color" (第 81 頁)
風聲消除	減低由風切造成的噪音。 "風聲消除" (第 82 頁)

臉部優先 AE/AF

自動偵測臉部並調整亮度和焦點。

設定	詳細說明
關	停用該功能。
開	使用該功能。

顯示項目

- 1 選擇影片模式。

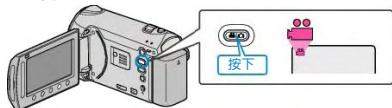

- 2 輕觸 **MENU**，顯示選單。



- 3 選擇“臉部優先 AE/AF”並輕觸 **OK**。



小心：

- 當“臉部優先 AE/AF”設為“開”時，會改變下列設定。
- 如果“場景選擇”設為“聚光燈”，它將切換到“OFF”。
- 如果“聚焦”設為“手動”，它將切換到“自動”。
- 如果“背光補償”設為“開”，它將切換到“關”。
- 如果“測光區域”設為“定點”，它將切換到“全螢幕”。
- 進行下列設定時，“臉部優先 AE/AF”將切換到“關”。
- “場景選擇”設為“聚光燈”時
- “聚焦”設為“手動”時
- 選擇“輔助對焦”時
- “背光補償”設為“開”時
- “測光區域”設為“定點”時

註記：

- 視具體條件而定，不一定能偵測出臉部。

登錄主題

錄影前登錄檔案，依照主題（例如“旅行”、“田徑賽”）給影片分類。

操作細節

“錄影前，按主題登錄檔案”（ 第 30 頁）

影片畫質

設定影片畫質。

設定	詳細說明
UXP	能按最佳畫質錄影。 • 僅適用於 BD。用高畫質拍攝的影片不能儲存為 DVD。
XP	能按高畫質錄影。
SP	能按標準畫質錄影。
EP	能長時間錄影。

註記：

- 錄製快速移動的場景或亮度變化劇烈的場景時，設為 UXP 或 XP 模式，以免出現雜訊。

顯示項目

- 1 選擇影片模式。

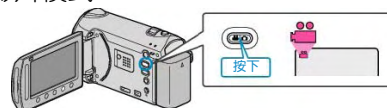

- 2 輕觸 **MENU**，顯示選單。



- 3 選擇“影片畫質”並輕觸 **OK**。



選單設定

變焦

設定最高變焦倍率。

設定	詳細說明
20 倍/光學	變焦倍率最高可達 20 倍。
80 倍/數位	變焦倍率最高可達 80 倍。
200 倍/數位	變焦倍率最高可達 200 倍。

註記：

- 使用數位變焦時，由於用數位放大，影像會變得粗糙。

顯示項目

- 1 選擇影片模式。



- 2 輕觸 **MENU**，顯示選單。



- 3 選擇"變焦"並輕觸 **OK**。



增光

在暗處錄影時，自動使被攝主體顯得明亮。

設定	詳細說明
關	停用該功能。
AGC	場景黑暗時，用電子方式使場景變亮。
自動	場景黑暗時，自動使場景變亮。

註記：

- 雖然"自動"亮化場景的強度高於"AGC"，但被攝主體的動作可能顯得不自然。
- 可以對相片另行調整設定。

顯示項目

- 1 選擇影片模式。



- 2 輕觸 **MENU**，顯示選單。



- 3 選擇"增光"並輕觸 **OK**。



延時錄影(耗時錄影)

利用這一功能，透過按一定的間隔拍攝若干幅畫面，在短時間內顯示長時間內緩慢發生的場景的變化。這對做觀察很有用，例如花蕾的綻放。

操作細節

"延時錄影(耗時錄影)" (📖 第 31 頁)

自動錄影

透過感應亮度變化，自動錄影。

操作細節

"透過感應動作自動錄影(自動錄影)" (📖 第 33 頁)

無縫銜接錄影

這一功能使正在進行的錄影，雖然在達到其媒體的最大容量記錄時因自動切換到另一個記錄媒體而避免遺失。一旦錄製完成，這也使場景能夠合併入單一的媒體中。

設定	詳細說明
關	不自動切換記錄媒體。
開	自動切換記錄媒體。

顯示項目

- 1 選擇影片模式。



- 2 輕觸(MENU)，顯示選單。



- 3 選擇“無縫銜接錄影”並輕觸(OK)。



- 4 選擇“開”並輕觸(OK)。



警告

- 使用防寫入的記憶卡、未格式化的媒體或不相容的媒體時，不能執行媒體的自動切換。
- 其他媒體只有剩不到 1 分鐘的錄製時間時，該功能無法運作。

註記：

- 如果錄製的目標媒體不可用或只有不到 1 分鐘的錄製時間時，無縫銜接錄影允許本機自動切換到另一個媒體上。
- 一旦完成無縫銜接錄影，功能自動禁用。合併錄製的場景或刪除場景合併的資訊，才能重新啟動它。
- 由兩個單獨的媒體所記錄的無縫銜接影片，可以合併成一個單一的影片。

"合併以無縫銜接錄影所錄製的影片" (📖 第 64 頁)

x.v.Color

用"x.v.Color"錄製。

設定	詳細說明
關	停用該功能。
開	使用該功能。

顯示項目

- 1 選擇影片模式。

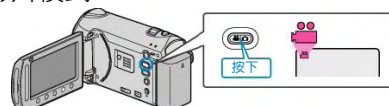

- 2 輕觸(MENU)，顯示選單。



- 3 選擇"x.v.Color"並輕觸(OK)。



選單設定

風聲消除

減低由風切造成的噪音。

設定	詳細說明
關	停用該功能。
開	啟用該功能。

顯示項目

- 1 選擇影片模式。

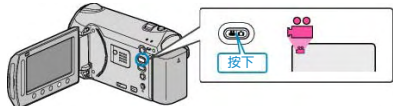

- 2 輕觸 **MENU**，顯示選單。



- 3 選擇"風聲消除"並輕觸 **OK**。



錄影選單 (相片)

您可以根據被攝主體或用途調整各種設定，如亮度和白平衡。您也可以更改畫質和增光等設定。

設定	詳細說明
手動設定	可以手動調整錄影設定。 • 這些設定只有在手動模式下才顯示。 "手動設定選單" (第 87 頁)
臉部優先 AE/AF	• 自動偵測臉部並調整亮度和焦點。 "臉部優先 AE/AF" (第 83 頁)
自拍	拍攝集體照時使用該功能。 "自拍" (第 83 頁)
快門模式	可以調整連拍設定。 "快門模式" (第 84 頁)
相片尺寸	• 設定相片尺寸(畫數)。 "相片尺寸" (第 85 頁)
相片畫質	設定相片畫質。 "相片畫質" (第 85 頁)
增光	在暗處錄影時，自動使被攝主體顯得明亮。 "增光" (第 86 頁)
自動錄影	透過偵測液晶顯示器所示紅框內的亮度變化，使本機自動錄製相片。 "透過感應動作自動錄影 (自動錄影)" (第 33 頁)

臉部優先 AE/AF

自動偵測臉部並調整亮度和焦點。

設定	詳細說明
關	停用該功能。
開	使用該功能。

顯示項目

1 選擇相片模式。

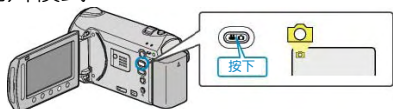

2 輕觸 **MENU**，顯示選單。



3 選擇“臉部優先 AE/AF”並輕觸 **OK**。



小心：

- 當“臉部優先 AE/AF”設為“開”時，下列設定會改變。
- 如果“場景選擇”設為“聚光燈”，它將切換到“OFF”。
- 如果“聚焦”設為“手動”，它將切換到“自動”。
- 如果“背光補償”設為“開”，它將切換到“關”。
- 如果“測光區域”設為“定點”，它將切換到“全螢幕”。
- 進行下列設定時，“臉部優先 AE/AF”將切換到“關”。
 - “場景選擇”設為“聚光燈”時
 - “聚焦”設為“手動”時選擇“輔助對焦”時
 - “背光補償”設為“開”時 “測光區域”設為“定點”時。

註記：

- 如果“自拍”設為“臉部偵測”，您就不能啟動“臉部優先 AE/AF”。
- 視具體條件而定，不一定能偵測出臉部。

自拍

拍攝集體照時使用該功能。

設定	詳細說明
關	停用自拍器。
2 SEC	按 SNAPSHOT 鍵後 2 秒鐘開始錄影。
10 SEC	按 SNAPSHOT 鍵後 10 秒鐘開始錄影。 該設定適合拍團體照。
臉部偵測	當按 SNAPSHOT 鍵時能偵測臉部。偵測出攝影者的臉部後 3 秒鐘開始錄製。 (1) 偵測出臉部。  (2) 偵測出攝影者的臉部。



顯示項目

- 1 選擇相片模式。

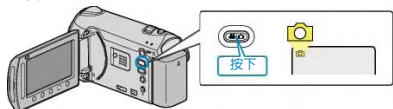

- 2 輕觸 **MENU**，顯示選單。



- 3 選擇"自拍"並輕觸 **OK**。



快門模式

可以調整連拍設定。

設定	詳細說明
單張拍攝	只拍攝一張相片。
連拍	按住拍照鍵時連續拍攝相片。

註記：

- 連拍時，1 秒鐘可最多拍攝 3 張相片。
- 有些 SD 記憶卡不支援連拍。
- 如果反覆使用此功能，連拍速度會下降。

顯示項目

- 1 選擇相片模式。

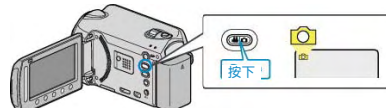

- 2 輕觸 **MENU**，顯示選單。



- 3 選擇"快門模式"並輕觸 **OK**。



相片尺寸

設定相片的尺寸(畫素)。

設定	詳細說明
1920×1080(2M)	拍攝相片尺寸為 1920×1080，長寬比為 16:9。
1440×1080(1.5M)	拍攝相片尺寸為 1440×1080，長寬比為 4:3。
640×480(0.3M)	拍攝相片尺寸為 640×480，長寬比為 4:3。

顯示項目

- 1 選擇相片模式。



- 2 輕觸 **MENU**，顯示選單。



- 3 選擇"相片尺寸"並輕觸 **OK**。



相片畫質

設定相片畫質。

設定	詳細說明
精細	能以較高畫質拍攝，但可以拍攝的張數減少。
標準	能按標準畫質拍攝。

顯示項目

- 1 選擇相片模式。

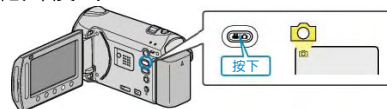

- 2 輕觸 **MENU**，顯示選單。



- 3 選擇"相片畫質"並輕觸 **OK**。



選單設定

增光

在暗處錄影時，自動使被攝主體顯得明亮。

設定	詳細說明
關	停用該功能。
AGC	場景黑暗時，用電子方式使場景變亮。

註記：

- 能對影片另行調整設定。

顯示項目

- 1 選擇相片模式。

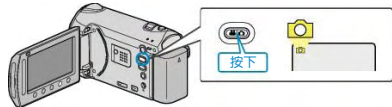

- 2 輕觸 **MENU**，顯示選單。



- 3 選擇"增光"並輕觸 **OK**。



自動錄影

透過感應亮度變化，自動錄影。

操作細節

"透過感應動作自動錄影 (自動錄影)" (👉 第 33 頁)

手動設定選單

可以手動調整錄影設定。

註記： _____

- 這些設定只有在手動模式下才顯示。

設定	詳細說明
場景選擇	可以選擇適合拍攝條件的設定。 "場景選擇" (📷 第 25 頁)
焦距	可以手動調整焦距。 "手動調整焦距" (📷 第 26 頁)
輔助對焦	被聚焦的主題以彩色輪廓顯示，提高焦距精確度 "使用輔助對焦" (📷 第 26 頁)
調整亮度	調整畫面的整體亮度。 "調整亮度" (📷 第 27 頁)
白平衡	根據光源調整色彩。 "設定白平衡" (📷 第 27 頁)
背光補償	當被攝主體因背光而發暗時，用該設定修正影像。 "設定背光補償" (📷 第 28 頁)
測光區域/類型	能使您調整所需區域的亮度。 "設定測光區域" (📷 第 28 頁)
特效	錄製影片或相片時帶有褐色或黑白等特殊效果。 "特效錄影" (📷 第 29 頁)
近拍	使用變焦遠攝 (T) 端時拍攝近拍特寫鏡頭。 "拍攝近拍鏡頭" (📷 第 29 頁)

場景選擇

可以選擇適合拍攝條件的設定。

操作細節

"場景選擇" (📷 第 25 頁)

聚焦

可以手動調整焦距。

操作細節

"手動調整聚焦" (📷 第 26 頁)

輔助對焦

被聚焦的主題以彩色輪廓顯示，提高焦距精確度。

操作細節

"使用輔助對焦" (📷 第 26 頁)

調整亮度

調整畫面的整體亮度。

操作細節

"調整亮度" (📷 第 27 頁)

白平衡

根據光源調整色彩。

操作細節

"設定白平衡" (📷 第 27 頁)

背光補償

當被攝主體因背光而發暗時，用該設定修正影像。

操作細節

"設定背光補償" (📷 第 28 頁)

測光區域/類型

能使您調整所需區域的亮度。

操作細節

"設定測光區域" (📷 第 28 頁)

特效

錄製影片或相片時帶有褐色或黑白等特殊效果。

操作細節

"特效錄影" (📷 第 28 頁)

近拍

使用變焦遠攝 (T) 端時拍攝近拍特寫鏡頭。

操作細節

"拍攝近拍鏡頭" (📷 第 29 頁)

播放選單 (影片)

您可以刪除或尋找特定影片。

設定	詳細說明
刪除	刪除不需要的影片。 "目前檔案" (第 44 頁) "檔案選取" (第 45 頁) "全部刪除" (第 46 頁)
圖像標題(GZ-HM320)	只需從清單中選擇一個錄製日期和一個標題畫面，即可建立播放清單。"使用標題建立播放清單(GZ-HM320BU)" (第 56 頁)
搜尋	根據群組、錄影日期或主題細加區分影片的索引畫面。 "分組" (第 40 頁) "搜尋日期" (第 40 頁) "搜尋主題" (第 41 頁)
清單播放	播放您建立的播放清單。 "清單播放" (第 44 頁)
編輯清單	建立或編輯播放清單。 "從錄好的影片中建立播放清單"(第 57 頁)
播放其他檔案	播放管理資訊毀損的影片。 "播放管理資訊毀損的影片" (第 37 頁)
編輯	<ul style="list-style-type: none"> • 複製 把檔案複製到另一個媒體。 "全部複製" (第 65 頁) "選取及複製" (第 66 頁) • 移動 把檔案移動到另一個媒體。 "全部移動" (第 67 頁) "選取及移動" (第 68 頁) • 保護/取消 保護檔案以免無意中刪除。 "目前檔案" (第 47 頁) "檔案選取" (第 48 頁) "全部保護" (第 49 頁) "取消全部保護" (第 49 頁) • 分割 把選定影片一分為二。 "分割檔案"(第 52 頁) • 修剪 選擇影片所需的部分，儲存為一個新的影片檔案。 "截取影片中的個別場景" (第 54 頁) • 變更主題登錄 變更登錄主題。 "目前檔案" (第 50 頁) "設定範圍及變更" (第 51 頁)
無縫銜接錄影控制	以兩個單獨媒體和使用“無縫銜接錄影”的影片錄製選單可以合併為單支影片。“合併以無縫銜接錄影所錄製的影片”(第 64 頁)
轉場/漸變效果	在已錄影片的開始和結尾加上效果。"特效播放" (第 38 頁)
螢幕顯示	設定播放時是否顯示圖示等螢幕畫面。 "螢幕顯示" (第 91 頁)

刪除

刪除不需要的影片。

操作細節

"目前檔案" (🔍 第 44 頁)

"檔案選取" (🔍 第 45 頁)

"全部刪除" (🔍 第 46 頁)

圖像標題(GZ-HM320)

只需從清單中選擇一個錄製日期和一個標題畫面，即可建立播放清單。

操作細節

"使用標題建立播放清單(GZ-HM320)" (🔍 第 56 頁)

搜尋

根據群組、錄影日期或主題細加區分影片的索引畫面。

操作細節

"分組" (🔍 第 40 頁)

"搜尋日期" (🔍 第 40 頁)

"搜尋主題" (🔍 第 41 頁)

清單播放

播放您建立的播放清單。

操作細節

"清單播放" (🔍 第 44 頁)

編輯清單

把您最喜歡的影片排在一份清單中，該清單稱為播放清單。

透過建立播放清單，您可以按自己喜歡的順序僅僅播放您喜歡的影片。即使登錄到播放清單中，原來的影片檔案也仍在原處。

操作細節

"從錄好的影片中建立播放清單"(🔍 第 57 頁)

播放其他檔案

播放管理資訊毀損的影片。

操作細節

"播放管理資訊毀損的影片" (🔍 第 37 頁)

編輯

您可以進行複製或保護影片等操作。

設定	詳細說明
複製	把檔案複製到另一個媒體。 "全部複製" (第 65 頁) "選取及複製" (第 66 頁)
移動	把檔案移動到另一個媒體。 "全部移動" (第 67 頁) "選取及移動" (第 68 頁)
保護/取消	保護檔案以免無意中刪除。 "目前檔案" (第 47 頁) "檔案選取" (第 48 頁) "全部保護" (第 49 頁) "取消全部保護" (第 49 頁)
分割	把選定影片一分為二。 "分割檔案" (第 52 頁)
修剪	選擇影片所需的部分，儲存為一個新的影片檔案。 "截取影片中的個別場景" (第 54 頁)
變更主題登錄	變更登錄的主題。 "目前檔案" (第 50 頁) "設定範圍及變更" (第 51 頁)

複製

把檔案複製到另一個媒體。

操作細節

"全部複製" (第 65 頁)

"選取及複製" (第 66 頁)

移動

把檔案移動到另一個媒體。

操作細節

"全部移動" (第 67 頁)

"選取及移動" (第 68 頁)

保護/取消

保護檔案以免無意中刪除。

操作細節

"目前檔案" (第 47 頁)

"檔案選取" (第 48 頁)

"全部保護" (第 49 頁)

"取消全部保護" (第 49 頁)

分割

把選定影片一分為二。

操作細節

"分割檔案" (第 52 頁)

修剪

選擇影片所需的部分，儲存為一個新的影片檔案。

操作細節

"截取影片中的個別場景" (第 54 頁)

變更主題登錄

變更登錄的主題。

操作細節

"目前檔案" (第 50 頁)

"設定範圍及變更" (第 51 頁)

無縫銜接錄影控制

以兩個單獨媒體和使用“無縫銜接錄影”的影片錄製選單可以合併為單支影片。

操作細節 “合併以無縫銜接錄影所錄製的影片” (第 64 頁)

轉場/漸變效果

在已錄影片的開始和結尾加上效果。

操作細節

"特效播放" (第 38 頁)

螢幕顯示

設定播放時是否顯示圖示等螢幕顯示畫面

設定	詳細說明
關	沒有任何顯示。
顯示全部	顯示全部。
只顯示日期	僅顯示日期。

顯示項目

- 1 選擇播放模式。

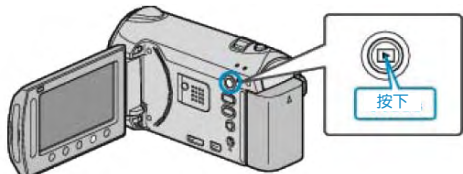

- 2 選擇影片模式。

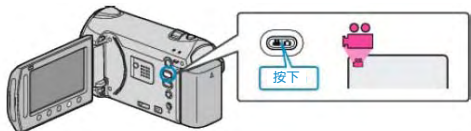

- 3 輕觸 **MENU**，顯示選單。



- 4 選擇"螢幕顯示"並輕觸 **OK**。



播放選單（相片）

您可以刪除或尋找特定的相片。

設定	詳細說明
刪除	刪除不需要的相片。 "目前檔案" (第 44 頁) "檔案選取" (第 45 頁) "全部刪除" (第 46 頁)
搜尋日期	您可以按錄影日期搜尋和播放影片或相片。 "日期搜尋" (第 40 頁)
編輯	<ul style="list-style-type: none"> 複製 把檔案複製到另一個媒體。 "全部複製" (第 65 頁) "選取及複製" (第 66 頁) 移動 把檔案移動到另一個媒體。 "全部移動" (第 67 頁) "選取及移動" (第 68 頁) 保護/取消 保護檔案以免無意中刪除。 "目前檔案" (第 47 頁) "檔案選取" (第 48 頁) "全部保護" (第 49 頁) "取消全部保護" (第 49 頁)
幻燈片效果	可添加幻燈片播放中的轉場效果。 "幻燈片效果" (第 93 頁)
螢幕顯示	設定播放時是否顯示圖示等螢幕顯示畫面。 "螢幕顯示" (第 93 頁)

刪除

刪除不需要的相片。

操作細節

"目前檔案" (第 44 頁)

"檔案選取" (第 45 頁)

"全部刪除" (第 46 頁)

編輯

您可以進行複製或保護相片等操作。

設定	詳細說明
複製	把檔案複製到另一個媒體。 "全部複製" (第 65 頁) "選取及複製" (第 66 頁)
移動	把檔案移動到另一個媒體。 "全部移動" (第 67 頁) "選取及移動" (第 68 頁)
保護/取消	保護檔案以免無意中刪除。 "目前檔案" (第 47 頁) "檔案選取" (第 48 頁) "全部保護" (第 49 頁) "取消全部保護" (第 49 頁)

搜尋日期

您可以按錄影日期搜尋和播放影片或相片。

操作細節

"日期搜尋" (第 40 頁)

複製

把檔案複製到另一個媒體。

操作細節

"全部複製" (第 65 頁)

"選取及複製" (第 66 頁)

移動

把檔案移動到另一個媒體。

操作細節

"全部移動" (第 67 頁)

"選取及移動" (第 68 頁)

保護/取消

保護檔案以免無意中刪除。

操作細節

"目前檔案" (第 47 頁)

"檔案選取" (第 48 頁)

"全部保護" (第 49 頁)

"取消全部保護" (第 49 頁)

幻燈片效果

可添加幻燈片播放中的轉場效果。

設定	詳細說明
滑動	按照從右向左滑的方式切換畫面。
百葉窗	按照分割成直條的方式切換畫面。
棋盤格	按照變換棋盤圖案的方式切換畫面。
隨機	按"滑動"、"百葉窗"和"棋盤格"方式隨機切換畫面。

顯示項目

- 1 選擇播放模式。

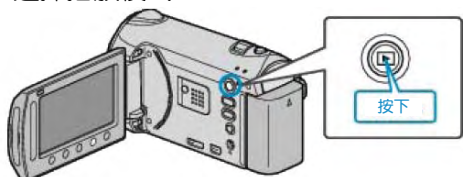

- 2 選擇相片模式。

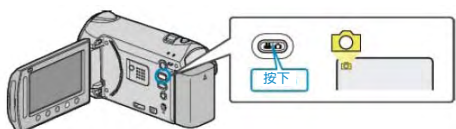

- 3 輕觸 **MENU**，顯示選單。



- 4 選擇"幻燈片效果"並輕觸 **OK**。



螢幕顯示

設定播放時是否顯示圖示等螢幕顯示。

設定	詳細說明
關	沒有任何顯示。
顯示全部	顯示全部。
只顯示日期	僅顯示日期。

顯示項目

- 1 選擇播放模式。

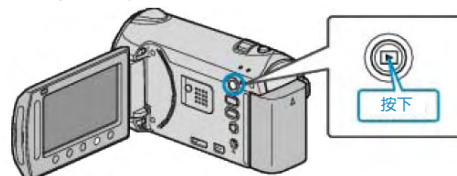

- 2 選擇相片模式。

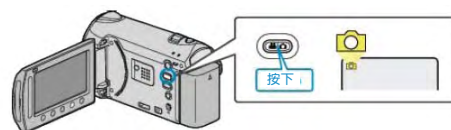

- 3 輕觸 **MENU**，顯示選單。



- 4 選擇"螢幕顯示"並輕觸 **OK**。



顯示設定選單

您可以調整各種顯示設定，如液晶顯示器的亮度等。

設定	詳細說明
語言	可以改變畫面語言。"語言" (☞第 94 頁)
日期顯示樣式	設定年月日的順序和時間顯示格式 (24 小時/12 小時)。 "日期顯示樣式" (☞第 94 頁)
顯示器亮度	設定液晶顯示器的亮度。 "顯示器亮度" (☞第 95 頁)
顯示器背光	設定顯示器的背光亮度。 "顯示器背光" (☞第 96 頁)
輔助聚焦色彩	使用輔助對焦時，設定被聚焦主題輪廓的顏色。"輔助聚焦色彩" (☞第 96 頁)

語言

畫面語言可以改變。

- 1 輕觸 **MENU**，顯示選單。



- 2 選擇"顯示設定"並輕觸 **OK**。



- 3 選擇"語言"並輕觸 **OK**。



- 4 選擇所需語言並輕觸 **OK**。



日期顯示樣式

設定年月日的順序和時間顯示格式 (24 小時/12 小時)。

- 1 輕觸 **MENU**，顯示選單。



- 2 選擇"顯示設定"並輕觸 **OK**。



- 3 選擇"日期顯示樣式"並輕觸 **OK**。



- 4 設定日期和時間顯示的方式。



- 日期顯示可設定成如下任何格式："年·月·日"、"月·日·年"、"日·月·年"。
- 時間顯示可設定成如下任何格式："12h"和"24h"。
- 輕觸操作鍵"**←**"/"**→**"，移動游標。
- 完成設定後，輕觸 **OK**。

時間設定樣式

本機的時間設定方式因機型而異。

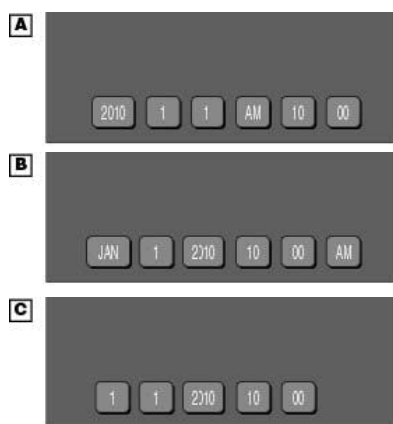

- "年、月、日、時"的順序因日期顯示方式而不同。

顯示器亮度

設定液晶顯示器的亮度。

- 1 輕觸 **MENU**，顯示選單。



- 2 選擇"顯示設定"並輕觸 **OK**。



- 3 選擇"顯示器亮度"並輕觸 **OK**。



- 4 調整顯示器的亮度。



- 向上滑動增加亮度。
- 向下滑動降低亮度。
- 完成設定後，輕觸 **OK**。

選單設定

顯示器背光

設定顯示器的背光亮度。

設定	詳細說明
較亮	增強顯示器的背光，而不管周圍條件如何。
標準	選定此項有助於省電。
自動	戶外使用時，把亮度自動設為"較亮"，室內使用時，則設為"標準"。

顯示項目

- 1 輕觸 ，顯示選單。



- 2 選擇"顯示設定"並輕觸 。



- 3 選擇"顯示器背光"並輕觸 。



輔助聚焦色彩

使用輔助對焦時，設定被聚焦主題輪廓的顏色。

設定	詳細說明
紅	用紅色顯示被聚焦主題的輪廓。
綠	用綠色顯示被聚焦主題的輪廓。
藍	用藍色顯示被聚焦主題的輪廓。

顯示項目

- 1 輕觸 ，顯示選單。



- 2 選擇"顯示設定"並輕觸 。



- 3 選擇"輔助聚焦色彩"並輕觸 。



時間調整

重設目前時間，或在國外使用攝影機期間設定為當地時間。

設定	詳細說明
時間設定	重設目前時間或變更設定。"重設時間" (☰第 15 頁)
地區設定	只需選擇目的地，就能設定本機在海外使用的當地時間。"旅行期間按當地時間設定時間" (☰第 17 頁)
設定日光節約時間	設定是否遵守旅行目的地的日光節約時間。"設定日光節約時間" (☰第 18 頁)

註記：

- 日光節約時間是指在夏季一段時間裏把時鐘的設定提前 1 小時。主要使用在西方國家。

改變設定

- 1 輕觸 ，顯示選單。



- 2 選擇"時間調整"並輕觸 。



基本設定選單

您可以調整各種攝影機設定，例如操作聲音等。

設定	詳細說明
演示模式	以摘要形式介紹本機的特殊功能。 "演示模式" (第 99 頁)
自動關閉電源	設定這一功能，能預防忘記關閉電源的情況發生。 "自動關閉電源" (第 99 頁)
操作聲音	打開或關閉操作音。 "操作聲音" (第 100 頁)
錄影鍵	在液晶顯示器上顯示 REC 鍵，並把它用作 START/STOP 鍵。 "錄影鍵" (第 100 頁)
快速重新啟動	液晶顯示器關閉後 5 分鐘內，把耗電量降到錄影時用電量的 1/3。 "快速重新啟動" (第 101 頁)
更新	把攝影機的功能更新到最新版本。 "更新" (第 101 頁)
出廠預設值	把所有設定恢復到預設值。 "出廠預設值" (第 102 頁)

演示模式

開始播放演示模式，介紹此攝影機的功能特色。

設定	詳細說明
關	停用該功能。
開	播放攝影機特殊功能的演示。

播放演示模式

- 取出電池組和 SD 記憶卡。
- 連接 AC 電源旅充。
- 打開液晶顯示器和電源。
 - 3 分鐘後開始播放演示。
 - 要停止播放，輕觸 **OK**。

註記：

- 此模式在播放模式下無法使用。

顯示項目

- 輕觸 **MENU**，顯示選單。



- 選擇"基本設定"並輕觸 **OK**。



- 選擇"演示模式"並輕觸 **OK**。



自動關閉電源

設定這一功能，能預防忘記關閉電源的情況發生。

設定	詳細說明
關	即使攝影機不運作 5 分鐘，電源也不會關閉。
開	如果攝影機不運作 5 分鐘，電源自動關閉。

註記：

- 使用電池時，如果攝影機不運作 5 分鐘，電源自動關閉。
- 當使用 AC 電源旅充時，攝影機會進入待機模式。

顯示項目

- 輕觸 **MENU**，顯示選單。



- 選擇"基本設定"並輕觸 **OK**。



- 選擇"自動關閉電源"並輕觸 **OK**。



選單設定

操作聲音

打開或關閉操作音。

設定	詳細說明
關	關閉操作音。
開	打開操作音。

顯示項目

1 輕觸 **MENU**，顯示選單。



2 選擇"基本設定"並輕觸 **OK**。



3 選擇"操作聲音"並輕觸 **OK**。



錄影鍵

在液晶顯示器上顯示"錄影"鍵，並把它用作開始/停止鍵。

設定	詳細說明
關	沒有顯示。
開	在液晶顯示器上顯示 REC 鍵。

顯示項目

1 輕觸 **MENU**，顯示選單。



2 選擇"基本設定"並輕觸 **OK**。



3 選擇"錄影鍵"並輕觸 **OK**。



快速重新啟動

當打開液晶顯示器時，能立即進行錄影。

設定	詳細說明
關	停用該功能。
開	液晶顯示器在 5 分鐘內再次打開時，能迅速打開電源。

顯示項目

- 1 輕觸 ，顯示選單。



- 2 選擇"基本設定"並輕觸 。



- 3 選擇"快速重新啟動"並輕觸 。



- 液晶顯示器關閉後 5 分鐘內，耗電量降到錄影時用電量的 1/3。

更新

把攝影機的功能更新到最新版本。

詳細說明詳見 JVC 網頁。

(本機軟體沒有更新程式時，網頁上沒有相關內容。)

出廠預設值

出廠預設值把所有設定恢復到預設值。

- 1 輕觸 ，顯示選單。



- 2 選擇"基本設定"並輕觸 。



- 3 選擇"出廠預設"並輕觸 。



- 4 選擇"是"並輕觸 。



- 所有設定恢復到預設值。

連接設定選單

您可以調整連接電視機或 DVD 錄影機的各种設定。

設定	詳細說明
顯示於 TV 上	電視螢幕上的顯示圖示和日期/時間。 "顯示於 TV 上" (☞ 第 103 頁)
影像輸出	根據連接的電視機設定長寬比 (16:9 或 4:3)。 "影像輸出" (☞ 第 103 頁)
色差輸出	設定色差端子的影片輸出解析度。 "色差輸出" (☞ 第 104 頁)
HDMI 輸出	設定 HDMI 迷你端子的影片輸出解析度。 "HDMI 輸出" (☞ 第 104 頁)
HDMI 控制	用 HDMI 迷你端子連接電視機和本機時，把相連操作設為開啟/關閉。 "HDMI 控制" (☞ 第 105 頁)

顯示於 TV 上

電視螢幕上的顯示圖示和日期/時間。

設定	詳細說明
關	不在電視機上顯示圖示和日期/時間。
開	在電視機上顯示圖示和日期/時間。

顯示項目

- 1 輕觸 ，顯示選單。



- 2 選擇"連接設定"並輕觸 。



- 3 選擇"顯示於 TV 上"並輕觸 。



影像輸出

根據相連的電視機設定長寬比 (16:9 或 4:3)。

設定	詳細說明
16:9	連接寬螢幕電視機 (16:9) 時選擇此項。
4:3	連接一般電視機 (4:3) 時選擇此項。

顯示項目

- 1 輕觸 ，顯示選單。



- 2 選擇"連接設定"並輕觸 。



- 3 選擇"影片輸出"並輕觸 。



選單設定

色差輸出

設定色差端子的影片輸出解析度。

設定	詳細說明
480 i	以 480i 或 480p 輸出。
1080i	以 1080i 或 720p 輸出。

顯示項目

- 1 輕觸 **MENU**，顯示選單。



- 2 選擇“連接設定”並輕觸 **OK**。



- 3 選擇“色差輸出”並輕觸 **OK**。



HDMI 輸出

設定 HDMI 迷你端子的影片輸出解析度。

設定	詳細說明
自動 1	建議一般情況選擇“自動 1”。
自動 2	當影片用“自動 1”沒有正確輸出時，再選擇此項。
480 p	當影片用“自動 2”沒有正確輸出時，選擇此項。

註記：

- 如 1080p 相容的 TV 與本機連接，在本機播放時，LCD 上會顯示“1080P”。

顯示項目

- 1 輕觸 **MENU**，顯示選單。



- 2 選擇“連接設定”並輕觸 **OK**。



- 3 選擇“HDMI 輸出”並輕觸 **OK**。



HDMI 控制

用 HDMI 迷你端子連接 TV 和本機時，把連接操作設為開啟/關閉。

設定	詳細說明
關	關閉連接操作。
開	開啟連接操作。

顯示項目

1 輕觸 ，顯示選單。



2 選擇“連接設定”並輕觸 。



3 選擇“HDMI 控制”並輕觸 。



媒體設定選單

您可以對記錄媒體進行各種設定。

設定	詳細說明
影片的記錄媒體	設定影片的記錄/播放媒體。 "影片的記錄媒體"(只有 GZ-HM320BU) (☞第 106 頁)
影片插槽選擇	設定影片的錄製/播放 SD 記憶卡插槽。 "影片插槽選擇(只有 GZ-HM300BU)" (☞第 106 頁)
相片的記錄媒體	設定相片的記錄/播放媒體。 "相片的記錄媒體(GZ-HM320BU)" (☞第 107 頁)
相片插槽選擇	設定相片的錄製/播放 SD 記憶卡插槽。 "相片插槽選擇(GZ-HM300BU)" (☞第 107 頁)
格式化內建記憶體	刪除內建記憶體上的所有檔案。 "格式化內建記憶體(GZ-HM320BU)" (☞第 107 頁)
格式化 SD 記憶卡	刪除 SD 記憶卡上的所有檔案。 "格式化 SD 記憶卡" (☞第 108 頁)
刪除所有資料	將本機廢棄或轉送給另一人時執行此過程。 "刪除所有資料(GZ-HM320BU)" (☞第 108 頁)

影片的記錄媒體(GZ-HM320BU)

設定影片的記錄/播放媒體。

設定	詳細說明
內建記憶體	把影片錄製到本機內建記憶體上。
SD	把影片記錄到 SD 記憶卡上。

顯示項目

- 1 輕觸 ，顯示選單。



- 2 選擇"媒體設定"並輕觸 。



- 3 選擇"影片記錄媒體"，並輕觸 。



影片插槽選擇(GZ-HM300BU)

設定影片的錄製/播放媒體。

設定	詳細說明
插槽 A	把影片錄製到插槽 A 的 SD 記憶卡上。
插槽 B	把影片錄製到插槽 B 的 SD 記憶卡上。

顯示項目

- 1 輕觸 ，顯示選單。



- 2 選擇"媒體設定"並輕觸 。



- 3 選擇"影片插槽選擇"並輕觸 。



相片的記錄媒體(GZ-HM320BU)

設定相片的記錄/播放媒體。

設定	詳細說明
內建記憶體	把相片錄製到攝影機內建記憶體上。
SD	把相片錄製到 SD 記憶卡上。

顯示項目

- 1 輕觸 ，顯示選單。



- 2 選擇"媒體設定"並輕觸 。



- 3 選擇"影片記錄媒體"，並輕觸 。

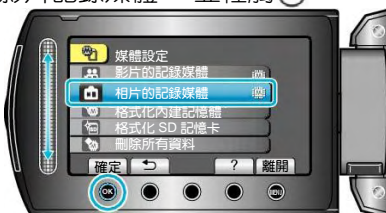

相片插槽選擇(GZ-HM300BU)

設定相片的錄製/播放媒體。

設定	詳細說明
插槽 A	把相片錄製到插槽 A 的 SD 記憶卡上。
插槽 B	把相片錄製到插槽 B 的 SD 記憶卡上。

顯示項目

- 1 輕觸 ，顯示選單。



- 2 選擇"媒體設定"並輕觸 。



- 3 選擇"相片插槽選擇"並輕觸 。



格式化內建記憶體(GZ-HM320BU)

刪除內建記憶體上的所有檔案。

設定	詳細說明
檔案	刪除內建記憶體上的所有檔案。
檔案+管理編號	刪除內部記憶體上的所有檔案，把資料夾和檔案的編號重設為"1"。

小心：

- 格式化時，內建記憶體上的所有資料都會被刪除。格式化前，把內建記憶體上的所有檔案都複製到個人電腦上。
- 確保電池充足了電，或連接了 AC 電源旅充，因為格式化程序可能需要一些時間。

顯示項目

- 1 輕觸 ，顯示選單。



- 2 選擇"媒體設定"並輕觸 。



- 3 選擇"格式化內建記憶體"並輕觸 。



格式化 SD 記憶卡

刪除 SD 記憶卡上的所有檔案。

設定	詳細說明
檔案	刪除 SD 記憶卡上的所有檔案。
檔案+管理編號	刪除 SD 記憶卡上的所有檔案，把資料夾和檔案編號重設為"1"。

小心：

- 沒有插入 SD 記憶卡時不能選擇。
- 格式化時，記憶卡上的所有資料都會被刪除。格式化前，請把記憶卡上的所有檔案都複製到個人電腦上。
- 確認電池充滿了電，或連接了 AC 電源旅充，因為格式化程式可能需要一些時間。
- 使用前，用本機來格式化新買的 SD 記憶卡。

顯示項目

1 輕觸 **MENU**，顯示選單。



2 選擇"媒體設定"並輕觸 **OK**。



3 選擇"格式化 SD 記憶卡"並輕觸 **OK**。



4 選擇設定並輕觸 **OK**。



5 選擇"是" 並輕觸 **OK**。



- 完成格式化後輕觸 **OK**。

刪除所有資料(GZ-HM320BU)

將本機廢棄或轉送給另一個人時執行此過程。

1 輕觸 **MENU**，顯示選單。



2 選擇"媒體設定" 並輕觸 **OK**。



3 選擇"刪除所有資料"並輕觸 **OK**。



4 選擇"是" 並輕觸 **OK**。



- 刪除資料後輕觸 **OK**。

小心：

- 連接 AC 電源旅充，因為刪除資料可能需要一些時間。

註記：

- 重複該過程，使資料更難恢復。

正面

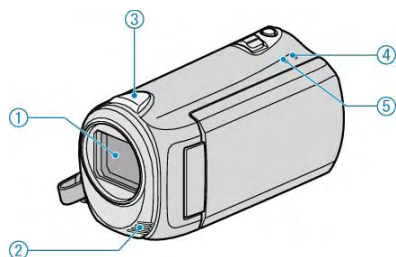

1 鏡頭

- 不要碰鏡頭和鏡頭蓋。
- 在影片錄製期間，不要用手指遮住鏡頭。

"安裝鏡頭蓋" (☞第 16 頁)

2 立體聲麥克風

- 在影片錄影期間，不要用手指蓋住麥克風。

3 攝影機檢知器

- 影片錄製期間，不要用手指遮住檢知器。

4 POWER/CHARGE 指示燈

- 亮起：電源"打開"
- 閃爍：充電進行中
- 熄滅：充電完成

5 存取(Access)指示燈

- 指示燈亮起或閃爍時，表示錄影或播放正在進行中。
- 不要取出電池、AC 電源旅充或 SD 記憶卡。

背面

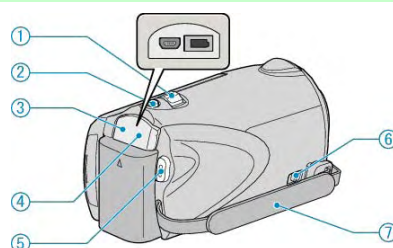

1 變焦/音量桿

- 拍攝時：調整拍攝範圍。
- 播放時（索引畫面）：變更影像顯示數量。
- 播放影片時：調整音量。

2 SNAPSHOT（拍照）鍵

- 拍攝相片。

3 USB 端子

- 用 USB 電纜連接電腦。

4 DC(直流)電源端子

- 連接 AC 電源旅充，為電池充電。

5 START/STOP（影片錄影）鍵

- 開始/停止影片錄影。

6 手握帶鬆脫桿

- 可將手握帶取下，當作腕帶。

7 手握帶

- 手穿過握帶，握緊攝影機。

"握住本機" (☞第 15 頁)

底部

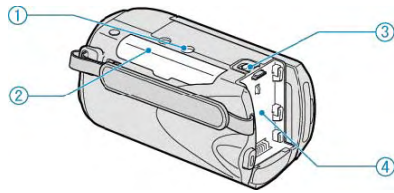

- 1 三腳架安裝孔
"安裝三腳架" (☞ 第 16 頁)
- 2 SD 卡槽
• 插入選購的 SD 記憶卡。
插入 SD 記憶卡(記憶體+SD 機型)" (☞ 第 12 頁)
"插入 SD 記憶卡(SD+SD 機型)"(☞ 第 13 頁)
- 3 電池釋放桿
"電池組充電" (☞ 第 11 頁)
- 4 電池座/生產年份
"電池組充電" (☞ 第 10 頁)

內部

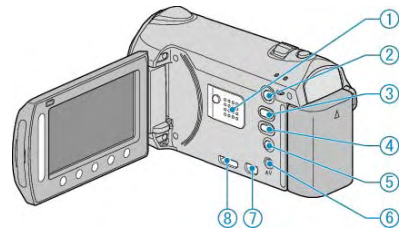

- 1 揚聲器
• 影片播放過程中輸出音頻。
- 2 (播放) 鍵
• 在錄影和播放模式之間切換。
- 3 (影片/相片) 鍵
• 在影片和相片之間切換。
- 4 **UPLOAD**(上傳)鍵
• 錄影：用 YouTube™ 格式拍攝影片。
• 播放：把影片改為 YouTube™ 格式。
- 5 (電源/資訊) 鍵
• 錄影：顯示剩餘時間(僅限影片)和電池電量。
• 播放：顯示錄影日期等檔案資訊。
• 按住便可在液晶顯示器打開時，另外 開/關 電源。
- 6 AV 端子
• 連接至 TV(電視機)。
- 7 色差端子
• 連接至 TV(電視機)。
- 8 HDMI 端子
• 連接至 HDMI TV(電視機)。

液晶顯示器

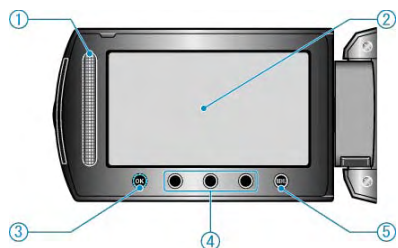

1 觸控滑板

LASER TOUCH OPERATION

- 在選單下或索引畫面時，選擇項目或影像。

"使用操作按鍵" (☞ 第 15 頁)

2 LCD(液晶)顯示器

- 打開和關閉液晶顯示器即可打開和關閉電源。
- 轉動顯示器，自己拍攝自己。

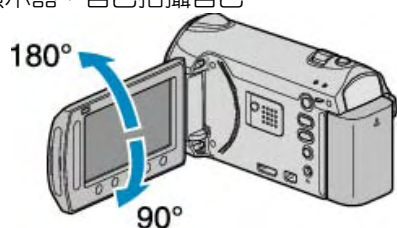

3 OK 鍵

- 確認所選擇的項目或影像。

4 操作鍵

- 有時可能會顯示操作鍵的功能。

5 MENU(選單)鍵

- 顯示設定選單。

小心：

- 不要用力擠壓其表面，或將其置於強烈衝擊下。
這樣做可能會損壞或弄破螢幕。

常見錄影指示

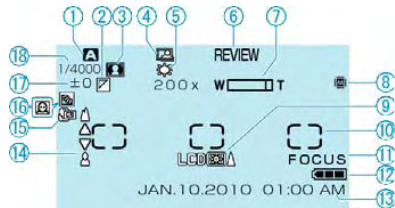

- 1 錄影模式
"在自動模式下拍攝影片" (第 19 頁)
"手動錄影" (第 24 頁)
- 2 特效
"特效" (第 87 頁)
- 3 場景選擇
"場景選擇" (第 87 頁)
- 4 自動錄影
"透過感應動作自動錄影 (自動錄影)" (第 33 頁)
- 5 白平衡
"白平衡" (第 87 頁)
- 6 快速瀏覽
"在自動模式下拍攝影片" (第 21 頁)
"在自動模式下拍攝相片" (第 23 頁)
- 7 變焦
"變焦" (第 80 頁)
- 8 媒體
"影片的記錄媒體(GZ-HM320BU)" (第 106 頁)
"相片的記錄媒體(GZ-HM320BU)" (第 107 頁)
- 9 顯示器背光
"顯示器背光" (第 96 頁)
- 10 測光區域 "定點"
"測光區域/類型" (第 87 頁)
- 11 輔助對焦
"輔助對焦" (第 87 頁)
- 12 電池顯示
"剩餘錄影時間/電池電量" (第 34 頁)
- 13 日期/時間
"時間設定" (第 14 頁)
- 14 聚焦
"手動調整聚焦" (第 87 頁)
- 15 近拍
"拍攝近拍鏡頭" (第 87 頁)
- 16 背光補償
背光補償 (第 87 頁)
• : 臉部優先 AE/AF
"臉部優先 AE/AF" (第 79 頁)
- 17 亮度
"調整亮度" (第 87 頁)
- 18 快門速度

影片錄影

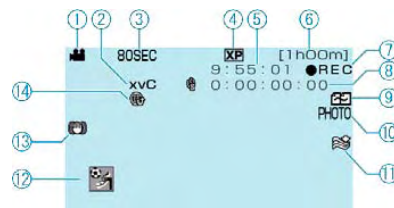

- 1 影片模式
" / (影片/相片) 鍵" (第 110 頁)
- 2 x.v.Color
"x.v.Color" (第 81 頁)
- 3 延時(耗時)錄影
"延時錄影(耗時錄影)" (第 31 頁)
- 4 影片畫質
"影片畫質" (第 79 頁)
- 5 場景計數器
- 6 剩餘錄影時間
"在自動模式下拍攝影片" (第 19 頁)
- 7 錄影進行中
"在自動模式下拍攝影片" (第 19 頁)
- 8 延時錄影(耗時錄影)計數器
- 9 無縫銜接錄影
"無縫銜接錄影" (第 81 頁)
- 10 相片錄影
"在影片錄影過程中截取相片" (第 21 頁)
- 11 風聲消除
"風聲消除" (第 82 頁)
- 12 錄影主題
"錄影前，按主題登錄檔案" (第 30 頁)
- 13 手振補償(數位影像穩定器)
"抑制攝影機搖晃" (第 21 頁)
- 14 上傳錄影
"用 YouTube™ 格式拍攝影片" (第 30 頁)

相片錄影

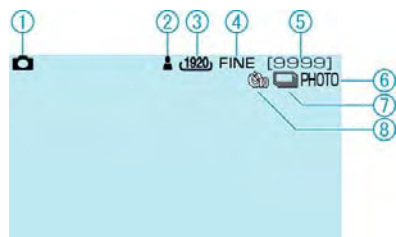

- 1 相片模式
"影片/相片"鍵 (第 110 頁)
- 2 對焦
"在自動模式下拍攝相片" (第 22 頁)
- 3 相片尺寸
"相片尺寸" (第 85 頁)
- 4 相片畫質
"相片畫質" (第 85 頁)
- 5 剩餘拍攝張數
"在自動模式下拍攝相片" (第 22 頁)
- 6 錄影進行中
- 7 連拍
"快門模式" (第 84 頁)
- 8 自拍
"自拍" (第 83 頁)

影片播放

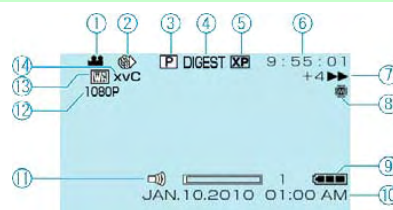

- 1 影片模式
"影片/相片"鍵 (第 110 頁)
- 2 延時錄影(耗時錄影)
"延時錄影" (第 81 頁)
- 3 清單播放
"清單播放" (第 89 頁)
- 4 摘要播放
"快速查看影片內容" (第 37 頁)
- 5 影片畫質
"影片畫質" (第 79 頁)
- 6 場景計數器
- 7 操作指示燈
• 左邊的數字顯示向前/向後搜尋的速度。
"播放影片" (第 36 頁)
- 8 媒體
"影片的記錄媒體(GZ-HM320BU)" (第 106 頁)
- 9 電池顯示
"剩餘錄影時間/電池電量" (第 34 頁)
- 10 日期/時間
- 11 揚聲器音量調整
- 12 以 1080p 輸出
"HDMI 輸出" (第 104 頁)
- 13 轉場/漸變效果
"特效播放" (第 38 頁)
- 14 **x.v.Color**
"x.v.Color" (第 81 頁)

相片播放

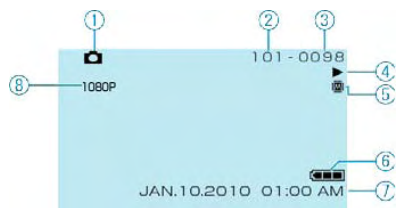

- 1 相片模式
"影片/相片" 鍵" (☞第 110 頁)
- 2 資料夾編號
- 3 檔案編號
- 4 操作指示燈
"播放相片" (☞第 39 頁)
- 5 媒體
"相片的記錄媒體(GZ-HM320BU)" (☞第 107 頁)
- 6 電池顯示
"剩餘錄影時間/電池電量" (☞第 34 頁)
- 7 日期/時間
"設定時間" (☞第 14 頁)
- 8 以 1080p 輸出
"HDMI 輸出" (☞第 104 頁)

給電池組充電。

"電池組充電" (第 10 頁)

如果此攝影機或電池組的端子骯髒，請用棉花棒或類似物品擦拭。

如果使用 JVC 電池組以外的任何其他電池組，則無法保證安全性和性能。請務必使用 JVC 電池組。

重複充電會導致電池變質。換上新電池。

"選購配件" (第 18 頁)

電池充飽電後，指示燈不閃爍。

如果此攝影機或電池的端子骯髒，請用棉花棒或類似物品擦拭。使用非原廠電池組，可能會損壞攝影機。

請務必使用原廠電池組。

連接 AC 電源旅充時，不顯示電池電量。

如果在高溫或低溫下長期使用攝影機，或電池反覆充電，可能無法正確顯示剩餘電量。

檢查 START/STOP 開關。

"背部" (第 109 頁)

用  鍵設置為錄影模式。

"內部" (第 110 頁)

檢查  /  模式

錄影會自動停止，因為根據規格，不能連續錄影 12 個小時以上。(可能需要過一段時間才能回復錄影。)

要確保連續錄製，在開始錄製前將"無縫銜接錄影"設置為"開"。"無縫銜接錄影" (第 81 頁)

關閉電源，等待一會兒，再次開始錄影。(溫度升高時，攝影機自動停止，以便保護電路。) 插入市售的 SD 記憶卡，在媒體設定選單中把"影片記錄媒體"和"相片記錄媒體"設置為"SD 記憶卡"。(用硬碟可能會故障。)

錄製相片時，手振補償(影像穩定器)無法運作。

如果反復使用此功能，連拍速度會下降。

連拍速度可能因 SD 記憶卡或某些錄影條件而下降。

如果您在暗處錄影，或者被攝影的主體沒有明暗對比，那麼您可改以手動調整焦距。

"手動調整聚焦" (第 26 頁)

用鏡頭清潔布擦拭鏡頭。

在手動錄影選單上取消手動聚焦。

"手動調整聚焦" (第 26 頁)

使用輔助對焦功能更精確地調整聚焦。

"輔助對焦" (第 87 頁)

相片模式下沒有數位變焦功能。

延時錄影時無法使用變焦。(同步相片錄製和手振補償也不能使用。)

要使用數位變焦，需在選單中把"變焦"設置為"80 倍"或"200 倍"。

"變焦" (第 80 頁)

拍攝用強光照明的主題時，會出現該現象。這不是故障。

錄製時把"影片畫質"設置為"UXP"或"XP"。

千萬不要把記憶卡插反。

"插入 SD 記憶卡(內建記憶體+SD 機型)"(第 12 頁)

要錄到記憶卡上，有必要進行媒體設定。

"影片的記錄媒體(GZ-HM320BU)" (第 106 頁)

要使用已經在其他設備上用過的記憶卡，有必要透過媒體設定用"格式化 SD 記憶卡"對記憶卡進行格式化。

"格式化 SD 記憶卡" (第 108 頁)

在兩個場景連接部位，有時播放會中斷。這不是故障。

取消群組顯示和日期搜尋功能。

"搜尋特定的影片/相片" (第 40 頁)

更改"影片的記錄媒體"或"相片的記錄媒體"中的設定。(另一媒體上的檔案不顯示。)

"影片的記錄媒體(GZ-HM320BU)" (第 106 頁)

選擇"播放其他檔案"，然後在索引畫面上搜尋影片。(管理資訊毀損的影片檔案可以播放。)

"播放管理資訊毀損的影片" (第 37 頁)

在選單中設定"螢幕顯示"。

"螢幕顯示" (第 91 頁)

在選單中把"顯示於 TV 上"設為"開"。

"顯示於 TV 上" (第 103 頁)

拔下纜線並重新連接。

關閉本機並再次開啟。

在連接設定選單中把"影像輸出"設為"4:3"。

"影像輸出" (第 103 頁)

對電視畫面作出相對應的調整。

受保護的檔案無法刪除。刪除檔案前請取消保護。

"目前檔案" (第 47 頁)

要進行複製，不能用 USB 電纜將此攝影機與藍光錄影機連接。而要用隨附的 AV 電纜連接並進行複製。

"把檔案複製至 DVD 錄影機或 VCR" (第 69 頁)

連接 USB 電纜時，會顯示"燒錄 DVD" 選單。

關閉本機和 DVD 燒錄機的電源，或拔下 AC 電源旅充。

正確連接 USB 電纜。

"備份全部檔案" (第 70 頁)

如果沒有安裝隨附軟體"Everio MediaBrowser"，有些功能就可能無法正常使用。

"安裝隨附軟體" (第 70 頁)

備份前，確保電腦硬碟上留有足夠的剩餘空間。

用隨附軟體無法將相片燒錄到光碟片上。

要把影片錄製到光碟片上，電腦必須裝有 DVD 燒錄機。

使用下列方法把檔案複製到 Mac 電腦上。

"複製到 Macintosh 電腦"(第 76 頁)

檢查一下您是否在 YouTube™ 上已建立了帳戶。(您需要有一個 You-Tube™ 帳戶，才能向 YouTube™ 上傳檔案。)

上傳錄影最多只能進行 10 分鐘，這是 YouTube™ 的時限。

在此攝影機上，不能把影片改成上傳所用的檔案格式。參閱隨附 Everio MediaBrowser 軟體幫助檔案"點選最新產品資訊"中的"Q&A"、"最新資訊"、"下載資訊"等。

如果在很亮的地方使用，如陽光直射的地方，液晶顯示器可能很難看清。

改變攝影機的方向，防止燈光進入視線。(攝影機附近有強光時，會出現一條或一團亮光，但這不是故障。)

當背景亮，被攝主體暗時，請使用背光補償。

"設定背光補償" (第 28 頁)

使用選單中的"增光"。

"增光" (第 80 頁)

使用手動設定選單"場景選擇"中的"全彩夜視"。

"場景選擇" (第 25 頁)

把手動設定選單中的"調整亮度"設在"+"側。

"調整亮度" (第 27 頁)

如果正在使用背光補償，則把它設為關閉。

"設定背光補償" (第 28 頁)

使用手動設定選單"場景選擇"中的"聚光燈"。

"場景選擇" (第 25 頁)

把手動設定選單中的"調整亮度"設在"- "側。

"調整亮度" (第 27 頁)

把手動選單設定中的"白平衡"設為"手動"。根據燈光從"晴天" / "陰天" / "氙燈"中選擇。選擇"手動白平衡"，並作相對應的調整。

"設定白平衡" (第 27 頁)

如果影片是在"x.v.Color"設為"開"的情況下錄製的，則把電視機的 x.v.Color 設定設為開啟。

"x.v.Color" (第 81 頁)

把"效果"設為"關"。

"特效" (第 87 頁)

用手指輕觸滑板和畫面周圍的操作按鍵。

如果用指甲或戴手套觸摸，觸控滑板及按鍵不起作用。即使輕觸了，畫面上的顯示也不起作用。

建議您把所有影片和相片複製到電腦上，並刪除此攝影機上的檔案。(如果此攝影機上有許多已錄的檔案，那麼攝影機反應時可能需要較長時間。)

使用數位變焦時，由於是用數位方式放大，影像會比較粗糙。

這不是故障。(攝影機使用較長一段時間後可能變熱。)

根據所連接的電視機而定，圖像或聲音可能無法妥善出現在電視上。此時，請進行下列操作。(1)拔下 HDMI 迷你纜線，並再次連接。(2)關閉本機並再次開啟。"經由 HDMI 迷你端子連接" (第 42 頁)

當您用 HDMI 迷你纜線把本機與語言設定不同的電視機連接時，可能會出現這種情況。"經由 HDMI 與電視機配套操作" (第 42 頁)

電視機的操作因規格而異，即使是相容 HDMI-CEC 的電視機也不例外。因此，不能保證本機的 HDMI-CEC 功能可與所有電視機配合使用。在此情況下，把"HDMI 控制"設為"關"。"HDMI 控制" (第 105 頁)

建議你將重要的影像資料複製到 DVD 或其他的儲存記錄媒體。JVC 公司對遺失的資料將不會負擔任何責任。

連接 AC 電源旅充，給電池充電 24 小時以上，並設定時間。(如果該字樣仍然出現，則說明時鐘電池已耗盡。請就近詢問 JVC 經銷商。)

"設定時間" (☞第 14 頁)

重新連接 USB 電纜。關閉攝影機和與之連接的設備，然後再打開。或重新裝上電池組。

檢查操作程序，再進行一次。

"格式化內建記憶體(GZ-HM320BU)"(☞第 107 頁)

關閉攝影機並再次啟動。

檢查操作程式，再進行一次。

"刪除全部資料(GZ-HM320BU)"(☞第 108 頁)

關閉攝影機並再次啟動。

關閉攝影機並再次啟動。取下 AC 電源旅充和電池後，取出 SD 卡，然後重新插入。除去 SD 卡端子上的任何灰塵。如果以上操作不能解決問題，就要把檔案備份，並在媒體設定選單中執行"格式化 SD 記憶卡"。(所有資料都將刪除。)

"格式化 SD 記憶卡" (☞第 108 頁)

選擇"OK"，然後在"要進行格式化嗎？"畫面上選擇"是"。

取出 SD 記憶卡，並重新插入

"插入 SD 記憶卡(記憶體+SD 機型)" (☞第 12 頁)

除去 SD 記憶卡端子上的任何灰塵。開啟電源前插入 SD 記憶卡。切勿讓本機受到強烈衝擊/振動。

拍攝相片前停止影片錄影。(如果在影片錄影過程中取出和插入 SD 卡，就無法記錄相片。)

取出 SD 記憶卡，並重新插入。

"插入 SD 記憶卡(記憶體+SD 機型)" (☞第 12 頁)

除去 SD 記憶卡端子上的任何灰塵。開啟電源前插入 SD 記憶卡。切勿讓本機受到強烈衝擊/振動。

選擇"確定"以恢復。(不能恢復的影片不會在索引畫面上顯示，但也許能在選單中透過"播放其他檔案"播放。)"播放管理資訊毀損的影片" (☞第 37 頁)

請使用本攝影機錄影的檔案。(用其他設備錄影的檔案可能無法於本攝影機播放。)

關閉"編輯"選單中的"保護/取消"功能。(☞第 47 頁)

刪除檔案或把檔案移動到電腦或其他設備上。換上新的 SD 卡。

(1) 把檔案或資料夾移動到電腦或其他設備上。(把檔案備份。)

(2) 在媒體設定選單的"內建記憶體格式化"或"格式化 SD 記憶卡"中選擇"檔案 + 管理編號"。(內建記憶體或 SD 卡上的所有資料都將刪除。)

(1) 把檔案或資料夾移動到電腦或其他設備上。(把檔案備份。)

(2) 在媒體設定選單的"內建記憶體格式化"或"格式化 SD 記憶卡"中選擇"檔案 + 管理編號"。(內建記憶體或 SD 卡上的所有資料都將刪除。)

(1) 把檔案或資料夾移動到電腦或其他設備上。(把檔案備份。)

(2) 在媒體設定選單的"內建記憶體格式化"或"格式化 SD 記憶卡"中選擇"檔案 + 管理編號"。(內建記憶體或 SD 卡上的所有資料都將刪除。)

把播放清單的數量減少到 99 個檔案以下。(最多只能建立 99 個播放清單。)

燒錄 DVD 時，減少要儲存的播放清單數量。把要添加到播放清單上的影片數量減少到 999 個以下。

"從已錄的影片中建立播放清單" (☞第 57 頁)

把要添加到播放清單上的影片數量減少到 999 個以下。

"從已錄的影片中建立播放清單" (☞第 57 頁)

更改"影片的記錄媒體"或"相片的記錄媒體"中的設定，並確認檔案不是錄到其他媒體上。"影片的記錄媒體(GZ-HM320BU)" (☞第 106 頁)

把"影片的記錄媒體"設為"SD"，然後錄到 SD 記憶卡。

"影片的記錄媒體(GZ-HM320BU)" (☞第 106 頁)

關閉本機並再次開啟。

保護本機避免受到振動和衝擊。

如果裝上鏡頭蓋，或在光線黑暗時，開啟電源後 5 秒鐘出現。

維護

定期維護本機，使其能夠長時間使用。

小心：

- 維護機器前，務必取下電池、AC 電源旅充和電源插頭。
-

攝影機

- 用乾燥的軟布擦拭攝影機，除去灰塵。
- 攝影機很髒時，把布浸在中性洗滌劑溶液中，用濕布擦拭機身(不可用水或任何液體擦鏡頭)，然後用乾淨的布擦去洗滌劑。

小心：

- 不要使用苯或稀釋劑。否則可能會損壞攝影機。
 - 使用化學品清潔布或清潔用品時，務必遵照產品的警示標籤和說明(不可用水或任何液體擦鏡頭)。
 - 不要讓設備長期接觸橡膠或塑膠產品。
-

鏡頭/LCD 液晶顯示器

- 用鏡頭吹風機（市售）除塵，並用清潔布（市售）擦掉灰塵。如果鏡頭粘塵，可能會長黴。

攝影機

項目	詳細說明
電源	使用 AC 電源旅充：直流電 5.2 V 使用電池：直流電 3.6 V
電源消耗	2.6W (當“顯示器背光”設“標準”時) 2.8W (當“液晶監視器背光”設為“較亮”) 額定電流消耗:1A
尺寸 (毫米)	52 x 62 x 110 (寬x高x深：不含握帶)
重量	約 215 g (僅攝影機重量)， 約 255 g (包括隨附電池組)
工作環境	允許的工作溫度：0°C 至 40°C 允許的貯存溫度：-20°C 至 50°C 允許的工作濕度：35 %至 80 %
圖像擷取元件	1/5.8 "1,370,000 畫素(循序掃描 CMOS)
記錄區域 (影片)	(16:9)750,000 ~ 1,090,000 畫素 (動態變焦)
記錄區域 (相片)	(4:3)560,000 ~820,000 畫素 (16:9)750,000 ~1,090,000 畫素
鏡頭	F1.8 -3.5，f= 3.0 毫米 至 60.0 毫米 (相當於 35 毫米時：46.4 毫米 至 928 毫米)
變焦 (影片錄影過程中)	光學變焦：最高 20 倍 數位變焦：最高 80 倍 數位變焦：最高 200 倍
變焦 (相片攝影過程中)	光學變焦：最高 20 倍
液晶顯示器	2.7"寬，12.3 萬畫素，多晶矽彩色液晶顯示器
記錄媒體	GZ-HM320BU：內部記憶體(8GB) SD/SDHC 卡 (市售)
時鐘電池	充電電池

端子

項目	詳細說明
HDMI	HDMI™迷你端子(V1.3,x.v.Color™)
色差輸出	Y,Pb,Pr 色差輸出 Y:1.0V(p-p),75Ω Pb/Pr:0.7V(p-p),75Ω
AV 輸出	視頻輸出: 1.0V(p-p),75Ω 音頻輸出: 300 mV(rms),1KΩ
USB	迷你 USB 種類 B,符合 USB 2.0

影片

項目	詳細說明
錄影/播放格式	AVCHD 標準，影片：AVC/H.264， 音頻：Dolby Digital (2 ch)
副檔名	.MTS
訊號系統	NTSC 標準
影片畫質/聲音品質	UXP 1920 x 1080 畫素 平均約 24 Mbps XP 1920 x 1080 畫素 平均約 17 Mbps SP 1920 x 1080 畫素 平均約 12 Mbps EP 1920 x 1080 畫素 平均約 5 Mbps
音質(音頻)	48kHz,256 kbps

相片

項目	詳細說明
格式	JPEG 標準
副檔名	.JPG
影像尺寸	1920x 1080 1440x 1080 640 x480
畫質	精細/標準

AC 電源旅充 (AP-V30U)

項目	詳細說明
電源供應	AC 110 V ~ 240 V，50 Hz/60 Hz
輸出	DC 5.2 V，1.8 A
允許工作溫度	0°C 至 40°C (充電期間 10°C 至 35°C)
尺寸 (毫米)	78 x 34 x 46 (寬x高x深：不包括電線和交流電插頭)
重量	約 107 公克

電池組 (BN-VG114U)

項目	詳細說明
電壓	3.6V
容量	1400 mAh
尺寸 (毫米)	31 x 21.5 x 43 (寬 x 高 x 深)
重量	約 40 公克

註記：

- 本手冊中解釋的一些功能僅限所指定機型。
- 本產品的規格和外觀可能因改進而作變更，恕不另行通知。