

**OLYMPUS**<sup>®</sup>

微型数码录音机

**DM-650**

详细使用说明书

感谢您购买 **Olympus** 数码录音机。  
请阅读本手册以正确及安全地使用本产品。  
请将手册保存在手边以便作为日后之参考。

为确保能成功的录音，我们建议您在使用前  
先测试录音功能及音量。

在 [www.olympus-consumer.com/register](http://www.olympus-consumer.com/register)  
注册您的产品，享受奥林巴斯提供的其它优惠。

**CN**

# 简介

- 将来本文件的内容如有变更恕不预先通知。有关产品名称和机型号码的最新信息请联系我们的顾客支持中心。
- 本手册中出现的画面及录音机图示与实际产品可能有所不同。我们将尽最大努力确保文件内容的完整性。万一您发现可疑项目、错误或遗漏，请联系我们的顾客支持中心。
- 任何由于非OLYMPUS或授权之第三方进行的维修所发生的数据损失而造成的任何被动伤害或任何伤害等责任，OLYMPUS概不负责。

## 商标和注册商标

- IBM与PC/AT为国际商用机器公司的商标或注册商标。
- Microsoft (微软), Windows (窗口) 与Windows Media (窗口媒体) 为微软公司的注册商标。
- Macintosh及iTunes是Apple Inc.的商标。
- microSD和microSDHC是SD Card Association的商标。
- MPEG Layer-3声音编码技术获得Fraunhofer IIS和Thomson的许可。
- EUPHONY MOBILE™和DVM™是DiMAGIC Corporation的商标。
- 本产品基于NEC公司许可的噪声消除技术开发。
- 语音激活检测技术获得NTT Electronics Corporation的许可。

其他产品与在此提出的产品品牌名称均为相应于他们自己公司的商标或注册商标。



# 目录

## 简介

安全及正确的使用方式.....4

## 1 开始启用

主要特色 .....8

查验包装内的物品 .....10

部件名称.....11

显示屏 (LCD面板) .....12

电源 .....15

装上电池.....15

电池设定.....16

用USB与电脑连接, 为录音机充电.....17

连接USB连接交流转换器 (选购)

以充电.....18

打开/关闭电源.....20

维持 [HOLD] .....21

设定时间/日期 [Time & Date] .....22

更改时间/日期.....23

插入和弹出microSD卡 .....24

插入microSD卡.....24

弹出microSD卡.....25

[Home] 显示操作 .....26

关于文件夹 .....27

关于声音录音文件夹.....27

关于音乐文件夹.....28

关于Podcast内容的文件夹.....29

关于Audible内容的文件夹.....29

选择文件夹与文件.....30

## 2 关于录音

录音 .....31

更改记录场景 [Rec Scene] .....34

根据录音条件推荐的设定 .....35

通过外部麦克风或其他设备录音.....36

## 3 关于播放

播放 .....38

播放位置模式.....42

改变播放速率.....44

设定定位标记和临时标记.....45

如何开始片段重复播放.....46

改变播放场景 [Play Scene] .....47

删除 .....48

删除文件.....48

删除文件夹.....48

部分删除一个文件.....49

## 4 菜单设定

菜单设定方法 .....51

文件菜单 [File Menu] .....53

录音菜单 [Rec Menu] .....53

播放菜单 [Play Menu] .....60

LCD/声音菜单 [LCD/Sound Menu] .....63

设备菜单 [Device Menu] .....64

重新编排文件 [Replace] .....66

移动/复制文件 [File Move/Copy] .....67

分割文件 [File Divide] .....69

定时器录音 [Timer Rec] .....70

提醒播放功能 [Alarm] .....72

向导 [Voice Guide] .....75

改变USB类型 [USB Settings] .....76

格式化录音机 [Format] .....77

## 5 在您的电脑上使用录音机

操作环境 .....80

使用Olympus Sonority.....82

Olympus Sonority中可用的功能.....82

安装软件.....83

卸载软件.....85

复制语音指导数据.....86

升级功能.....87

使用在线帮助.....89

连接至您的个人电脑 .....90

结束与个人电脑的连接.....91

将声音文件传输至个人电脑 .....92

作为个人电脑的外部存储器使用 .....93

使用Audible内容.....94

装载Audible内容 .....94

传送Audible内容.....96

用录音机欣赏Audible内容.....97

## 6 其他信息

警告信息列表 .....101

故障排除 .....103

附属品 (选购) .....106

规格 .....107

技术协助及支持 .....112

1

2

3

4

5

6

# 安全及正确的使用方式

在使用您的新录音机前，请仔细阅读本手册以确保您了解如何安全而正确地操作。请将手册妥善保存，以作日后参考之用。

- 警告符号指示有关安全的重要信息，为防止您本人或他人受到伤害或使机器性能变坏，必须随时注意警告符号及其所提供的信息内容。

## 危险

如果未阅读此符号下提供的信息而使用本产品，则可能造成严重伤害或死亡。

## 警告

如果未阅读此符号下提供的信息而使用本产品，则可能造成伤害或死亡。

## 注意

如果未阅读此符号下提供的信息而使用本产品，则可能造成轻微的人身伤害、设备损坏或宝贵数据丢失。

## 使用环境注意事项

- 为保护本产品中包含的高精度技术，无论使用还是存放，请勿将录音机放置在下面列出的位置：
  - 温度和/或湿度较高或经历极端变化的位置。直射阳光、海滩、锁住的汽车或靠近其他热源（火炉、散热器等）或增湿器。
  - 沙子或尘土飞扬的环境中。
  - 易燃易爆物品附近。
  - 潮湿位置中，如浴室或雨中。当使用采用防风雨设计的产品时，也请阅读其手册。
  - 易于遭受强烈震动的位置中。
- 请勿摔落录音机或使其遭受强烈撞击或震动。
- 如果在容易受到磁场/电磁场、无线电波或高压影响的位置（如靠近电视机、微波炉、视频游戏、扬声器、大型监控装置、电视/无线电塔或输电塔）中使用，则录音机可能无法正常工作。在此类情况下，请在进一步操作之前先关闭然后再打开录音机。
- 当靠近手机或其他无线电设备而引起干扰或噪音时应避免录音或播放。如您遇到噪音，可将机器移到别处或使噪音远离录音机。
- 请勿使用有机溶剂，如：酒精及稀释剂清洁零件。

## 有关数据消失的注意事项:

- 在对内存记录内容时的错误操作、机器的故障、修理等会使其损坏或消失。对一些重要的记录内容，建议另外保存在电脑的硬盘等可记录的媒体上。
- 任何由于非OLYMPUS或授权之第三方进行的维修所发生的数据损失而造成的任何被动伤害或任何伤害等责任，OLYMPUS概不负责。

## 处理录音机



### 警告:

- 不要在易燃或易爆气体附近使用录音机。
- 请让年幼的儿童和婴儿远离录音机。  
始终在年幼的儿童和婴儿无法触及的位置使用并存放录音机，以避免可能导致严重伤害的危险情形：
  - ① 被录音机手带缠绕，导致窒息。
  - ② 意外吞食电池、卡或其他小型部件。
  - ③ 意外被录音机的移动部件所伤。
- 请勿在灰尘飞扬或潮湿的位置使用或存放录音机。
- 请勿自行拆解、修理或改造。

- 仅使用microSD/microSDHC存储卡。请勿使用其他类型的卡。  
如果您意外插入了其他类型的卡，请与授权分销商或服务中心联系。请勿试图强行移除卡。
- 请勿在骑乘车辆（如自行车、机车或车）中操作机器。



### 注意:

- 如果您发现录音机周围有任何异常气味、噪声或烟雾，请立即停止使用录音机。  
请勿徒手移除电池，这样做可能会导致火灾或您的手烧伤。
- 使用手带时请小心谨慎。  
当您携带录音机时，使用手带时请小心谨慎。可能会轻易勾住零散物品，导致严重损坏。
- 请勿将录音机放置在可能会遭受高温的地方。  
这样做可能导致部件损坏，在某些情况下，可能会导致录音机着火。如果被遮盖（例如毯子），请勿使用充电器或交流转换器。这可能导致过热，从而引起火灾。
- 处理录音机时请小心谨慎，以避免低温烧伤。
  - 当录音机包含金属部件时，过热可能导致低温烧伤。注意下列事项：
  - 当长时间使用时，录音机将变热。如果您在这种情况下握住录音机，则可能造成低温烧伤。
  - 在温度极冷的位置中，录音机机身的温度可能低于环境温度。如有可能，当在寒冷温度中处理录音机时，请佩戴手套。

## 电池处理预防措施

按照这些重要指南防止电池泄漏、过热、燃烧、爆炸或者导致电击或烧伤。

### 危险:

- 不可尝试将碱性电池、锂电池或其他非充电电池加以充电。
- 电池不可弃置于火焰中，或加热、短路及分解。
- 请勿加热或焚烧电池。
- 当携带或存放电池时请采取预防措施，以防止电池接触任何金属物品，如珠宝、别针、发卡等。
- 切勿将电池存放在以下环境，如：阳光直射、高温车内，或接近热源的地方。
- 为防止电池泄漏或损坏其端子，请严格遵循有关电池使用的所有说明。请勿试图拆解电池或以任何方式改装（如焊接等）。
- 请勿将电池直接连接到电源插座或汽车的点烟器。
- 如果电池液体进入人眼，请立即用干净、流动的冷水冲洗眼睛，并立即寻求医疗帮助。

### 警告:

- 始终保持电池干燥。
- 如果未在指定时间内为可充电电池重新充电，请停止充电，并且不要使用这些电池。
- 请勿使用破裂或破损的电池。
- 请勿让电池遭受强烈撞击或持续震动。
- 如果电池发生泄漏、变色或在工作期间以任何其他方式发生异常，请停止使用录音机。
- 如果电池液泄漏到衣服或皮肤上，请立即脱下衣服，并使用干净、流动的冷水冲洗受影响区域。如果液体灼伤您的皮肤，请立即寻求医疗帮助。
- 请将电池保存在儿童无法取得之场所。
- 若您发现本产品有任何异常现象，如异常噪音、高热、冒烟或燃烧异味等：
  - ① 立刻取出电池，并小心灼伤；
  - ② 通知您的购买店或当地OLYMPUS代理以提供服务。

 注意:

- 请回收电池以帮助节省我们星球的资源。当您弃置用完的电池时，请确保覆盖其端子，并始终遵守当地的法律法规。
- 首次使用可充电电池或者可充电电池长时间未使用时，请始终为可充电电池充电。
- 充电电池有寿命。操作时间变短时，请更换新电池，即使已在规定的条件下将电池充满电也一样。

## 主要特色

### 1

#### 主要特色

- **内置3麦克风系统（高灵敏度立体声麦克风和中央麦克风）。**  
将高灵敏度立体声麦克风和中央麦克风相结合，支持从高到低频率的平衡宽带录音。
- **采用能够忠实捕捉原音的高灵敏度、低噪音立体声麦克风。**
- **支持线性PCM格式，其记录的音质堪比或超过CD水平。**  
能够逼真地记录各种不同的音源。可以在高采样频率实施高分辨率记录，其效果等同或胜过音乐CD（采样频率44.1 kHz，16 bit）（[☞ 第54页](#)）。
- **支持种类丰富的记录格式。可以处理MP3格式（MPEG-1/MPEG-2音频第3层）和Windows Media Audio（WMA）格式。**  
本装置可以高度压缩的方式保存文件，因此，可以大幅延长录音时间（[☞ 第54页](#)）。此外，在与外部装置相连时，录音机可以在没有个人计算机的情况下，对输入的音频仿真讯号进行编码（[☞ 第36页](#)）。
- **除了装置自身记录的文件外，还可以播放从计算机传送的WAV、WMA和MP3格式文件。**  
这允许您将此录音机作为音乐播放机使用。
- **支持大容量记录媒体。除了内置内存，您也可以采用microSD卡记录（[☞ 第24页](#)）。**
- **配备了各种支持音频录音的功能。**  
可以使用此录音机自定义各种录音功能（例如录音电平和麦克风灵敏度）以适应录音条件和个人偏好（[☞ 第53页](#)）。
- **具有内置声控录音（VCVA）功能（[☞ 第55页](#)）。**
- **低频滤波器可以在录音过程中将空调器噪音和其他类似噪音降到最低（[☞ 第55页](#)）。**
- **消除噪音功能（[☞ 第60页](#)）和话音滤波器功能（[☞ 第60页](#)）可减轻噪音且进行清晰地播放。**
- **具有记录场景设定和播放场景设定功能，依照不同用途注册最佳设定（[☞ 第34页](#)，[第47页](#)，[第58页](#)，[第62页](#)）。**
- **具有各种重复播放功能（[☞ 第46页](#)，[第61页](#)）。**
- **具备EUPHONY MOBILE，在不降低音质的情况下实现了自然、逼真的体验（[☞ 第60页](#)）。**
- **您可以在内置内存和microSD卡之间以及内存的文件夹中移动或复制文件（[☞ 第67页](#)）。**
- **您可以删除使用此录音机录制的PCM格式文件的部分（[☞ 第49页](#)）。**



- 您可以将使用此录音机录制的文件（PCM、MP3）分割成两个文件（[图38 第69页](#)）。
- 定位标记和临时标记功能可让您快速找到想要的位置（[图38 第45页](#)）。
- 可根据需要控制播放速率（[图38 第44页](#)）。
- 向导功能可以进行音频通知确保各种复杂功能的顺利操作。  
这允许您在语音向导的支持下轻松操作各种功能（[图38 第75页](#)）。
- 你可以给文件夹命名（[图38 第64页](#)）。
- 定时器录音（[图38 第70页](#)）和提醒播放（[图38 第72页](#)）可在指定的时间自动录音和播放。
- 具有便捷的简介播放功能，有助于搜索您要收听的音乐（[图38 第63页](#)）。
- 附带“Olympus Sonority”软件，用于Windows和Macintosh（[图38 第80页](#)）。
  - 如果把录制的声音文件传送到电脑，可更容易地播放，组织或编辑文件。
  - 您可以执行波形编辑、文件组合，和文件分割。
- “Olympus Sonority”可以升级为功能更强大的“Olympus Sonority Plus”（选购）（[图38 第87页](#)）。  
除了“Olympus Sonority”功能，还可以编辑MP3文件和建立音乐CD。

- 本录音机兼容USB2.0，可以将数据快速传送到电脑。
- 具有USB充电功能（[图38 第17页](#)）。
- 具有面积背光显示（LCD面板）。
- 兼容Podcasting（[图38 第29页](#)）。  
如果您在“Olympus Sonority”中注册有喜爱的Podcast URL（连接地址），最新的广播内容将被自动接收。打开录音机上的[Podcast]文件夹可快速收听从“Olympus Sonority”传送的节目（文件）。
- 兼容音频广播（[图38 第94页](#)）。

# 查验包装内的物品

下列物品随本录音机附带。

若发现有缺少或受损，请与您购买录音机的经销商联系。

1

查验包装内的物品

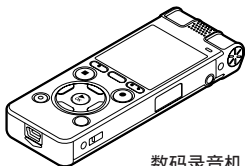

数码录音机

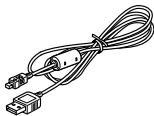

USB电缆



手带



便携盒

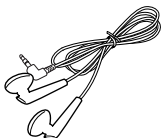

耳机

- Ni-MH充电电池 (2)
- Olympus Sonority CD-ROM
- 使用说明书
- 保修卡

- 内含物品因购买地而异。
- 保修因购买位置而异。可能不包括保修卡。

## ■ 安装手带：

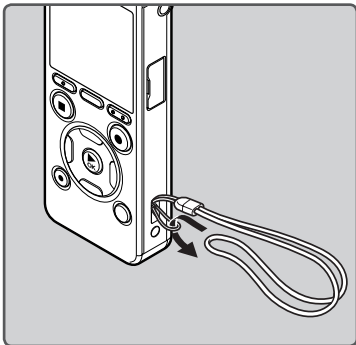

# 部件名称

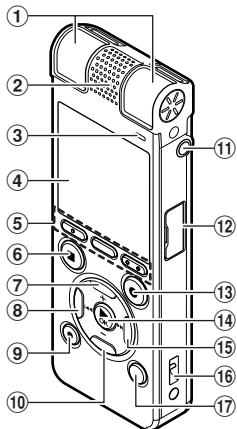

- ① 内置立体声麦克风 (L/R)
- ② 内置中央麦克风
- ③ LED指示灯 (LED)
- ④ 显示屏 (LCD面板)
- ⑤ **F1**按钮  
**MENU/SCENE**按钮  
**F2**按钮
- ⑥ **STOP** (■) 按钮
- ⑦ **+**按钮
- ⑧ **I-◀**按钮
- ⑨ **ERASE**按钮
- ⑩ **-**按钮
- ⑪ **MIC** (麦克风) 插孔
- ⑫ 卡盖
- ⑬ **REC** (●) (录音) 按钮

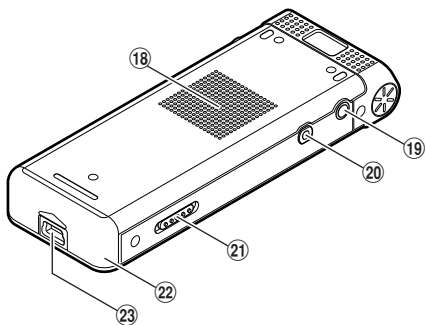

- ⑭ **▶OK**按钮
- ⑮ **▶▶I**按钮
- ⑯ 手带孔
- ⑰ **LIST**按钮
- ⑱ 内置扬声器
- ⑲ **EAR** (耳机) 插孔
- ⑳ **REMOTE**插孔  
连接专用遥控器组件RS30W (选购) 的接收器。可以通过遥控器操纵录音机的开始和停止录制功能。
- ㉑ **POWER/HOLD**开关
- ㉒ 电池盒盖
- ㉓ **USB**连接器

1

部件名称

## 显示屏 (LCD面板)

### ■ [Recorder] 模式显示:

#### 文件夹清单显示

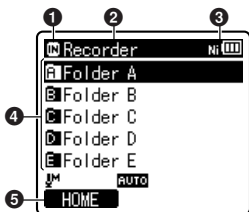

- 1 记录媒体指示  
[🔋]:内置闪存  
[SD]:microSD卡
- 2 现行文件夹名称
- 3 电池指示
- 4 文件夹名称
- 5 功能指导指示

#### 文件清单显示

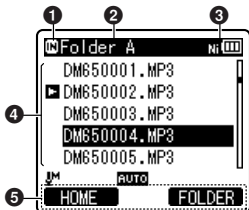

- 1 记录媒体指示
- 2 现行文件夹名称
- 3 电池指示
- 4 文件名
- 5 功能指导指示

#### 文件显示

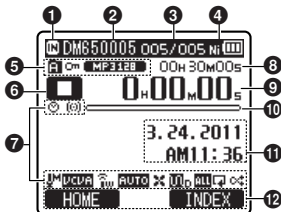

- 1 记录媒体指示
- 2 现行文件名
- 3 现行文件号/在文件夹中已记录的文件总数
- 4 电池指示
- 5 文件夹指示、文件锁定指示、录音模式指示
- 6 录音机状态指示  
[🔴]:录音指示  
[⏸]:暂停指示  
[🛑]:停止指示  
[▶]:播放指示  
[⏩]:快进指示  
[⏪]:快倒指示  
[⏮]:F. Play指示  
[⏭]:S. Play指示
- 7 图标显示 (☞ 第14页)
- 8 剩余记录时间、文件长度
- 9 录音经过时间、播放经过时间
- 10 存储器剩余空间条棒指示、播放位置条棒指示
- 11 电平表、录音日期与时间
- 12 功能指导指示

■ [Music]、[Podcast]、[Audible] 模式显示:

清单显示 ①

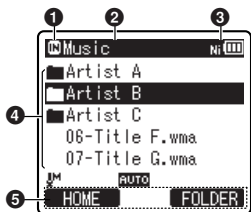

文件夹中有文件和文件夹时

① 记录媒体指示

[📷]: 内置闪存

[📁]: microSD卡

② 现行文件夹名称

③ 电池指示

④ 文件夹名称, 文件名称

⑤ 功能指导指示

清单显示 ②

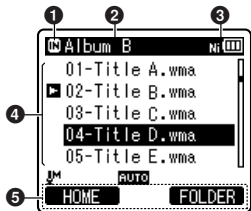

文件夹中只有文件时

① 记录媒体指示

② 现行文件夹名称

③ 电池指示

④ 文件名称

⑤ 功能指导指示

文件显示

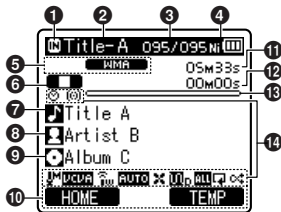

① 记录媒体指示

② 现行文件名称

③ 现行文件号/在文件夹中已记录的音乐文件总数

④ 电池指示

⑤ 文件格式

⑥ 录音机状态指示

[⏏]: 停止指示

[▶]: 播放指示

[⏩]: 快进指示

[⏪]: 快倒指示

[⏮]: F.Play指示

[⏭]: S.Play指示

⑦ 标题名称

⑧ 艺人名

⑨ 专辑名称

⑩ 功能指导指示

⑪ 文件长度

⑫ 播放经过时间

⑬ 播放位置条棒指示

⑭ 图标显示 (☞ 第14页)

1

部件名称

图标显示 (对于所有模式)

[🕒]: 定时器

[🔔]: 提醒

[🔊]: 麦克风灵敏度

[VCVA]: VCVA (内置声控录音)

[SYNC]: 语音同步

[AUTO]: 录音电平

[🔇]: 低频滤波器

[🔍]: 变焦麦克风

[🔇]: 消除噪音

[🔇]: 语音滤波器

[ALL] [🔍] [🔍]: 播放模式

[🏠]: EUPHONY

[🔊]: 混响

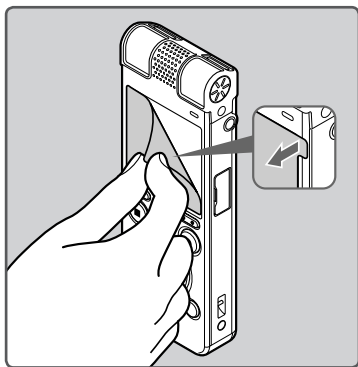

- 移除显示屏上的屏幕保护膜。

# 电源

## 装上电池

本录音机可使用Ni-MH充电电池或AAA碱性电池。



- 对录音机充电时，务必使用附带的Ni-MH充电电池(BR404)。
- 附带的充电电池未充满电。使用录音机之前，或已长时间未使用录音机时，建议先持续充电，直至充满电后再使用（[E3](#) 第17页）。

- 2 放进AAA型电池，并检查⊕和⊖方向是否正确。

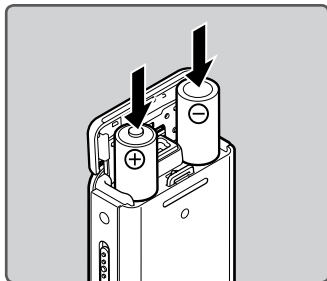

1

电源

- 1 轻轻按压箭头处并将电池盒盖移动并开启。

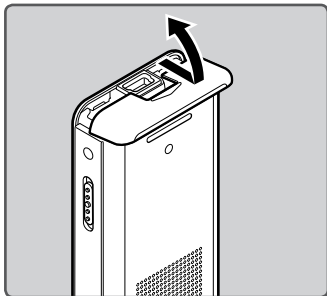

- 3 先向A方向按，再向B方向滑动，以关好电池盖。

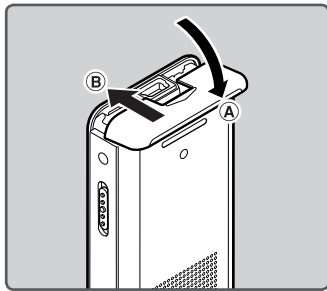

## 备注

- 锰电池不能用于本录音机。
- 更换电池时，建议使用AAA碱性电池或Olympus Ni-MH充电电池。
- 在更换电池之前应确保停止录音机。当录音机正在使用时拆卸电池可能会造成文件损毁等故障。如果您在录制时取出电池，则由于文件标题未能关闭而使您丢失当前记录好的文件。
- 若更换电池时间超过15分钟，或在短时间内反复放进取出电池，则可能需要重设电池和时间设定。若发生这种情况，则会出现[Battery]画面。有关更多详情，请参阅“电池设定”。
- 若您长时间不使用录音机，请将电池取出。
- 更换充电电池时，请务必使用Ni-MH充电电池（选购）。使用他厂的产品会损坏录音机，应予以避免。

## 电池设定

选择符合当前使用的电池。

- 1 更换电池并打开录音机（☞ 第15页）。
- 2 按+或-按钮，移动到要设定的项目。



**[Ni-MH]** (  ) :  
使用Olympus Ni-MH充电电池  
(BR404) 时选择。

**[Alkaline]** (  ) :  
使用市面有售的碱性电池时选择。



- 3 按▶OK按钮以完成设定。

- 如果“小时”指示在显示屏中闪烁，请参阅“设定时间/日期 [Time & Date]”（☞ 第22页）。

## 电池指示

当电池没电时，显示面板的电池指示会改变。



- 当  出现在显示屏时，尽可能立即更换电池。当电池电力太弱时，在显示屏上显示  和 **[Battery Low]** 且录音机会关机。更换电池时，建议使用AAA碱性电池或Olympus Ni-MH充电电池。



## 备注

- 播放声音/音乐文件时,若电池的电压输出调低,录音机可能会重设,视音量而定,即使 [ ] 显示在电池指示上也一样。若发生这个情况,请调低录音机音量。

## 用USB与电脑连接,为录音机充电

连接至个人电脑的USB连接端口,可为电池充电。充电时,务必将充电电池(附带)正确放入录音机(☞第15页)。



在连接USB电缆之前,请退出 HOLD模式(☞第21页)。

请勿对碱性电池或锂电池等一次性电池充电。否则可能导致电池漏液或发热,可能导致录音机无法正常工作。

### 1 启动个人电脑。

### 2 将USB电缆插入电脑的USB连接端口。

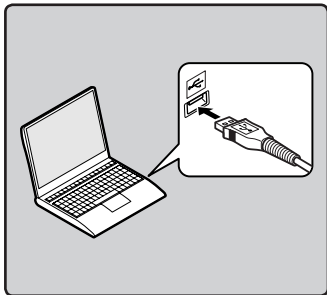

### 3 当录音机处于停止模式或已关闭时,请将USB电缆连接到录音机底部的连接端子。

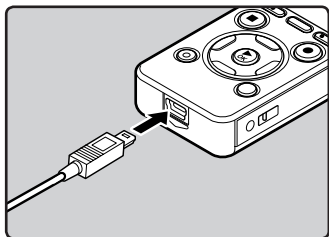

1

电源

### 4 按▶ OK按钮以开始充电。



- 当 [Press OK to start charging] 闪烁时,按▶ OK按钮。

### 5 电池指示变为 [ ] 充电已完成。



充电时间: 约3小时\*

- \* 对充电电池进行充电时,显示充电所需时间,在室温下从无剩余电量到充满。充电时间将视剩余电量及电池状况而异。

## 连接USB连接交流转接器 (选购) 以充电

可以透过连接至USB连接交流转接器 (A514) (选购) 进行充电。

1

电源



- 连接交流转接器前, 将USB连接设定切换为 [AC Adapter] (第76页)。
- 在连接USB电缆之前, 请退出 HOLD模式 (第21页)。

- 1** 将录音机的USB电缆插入交流转接器。

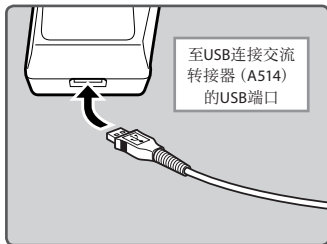

- 2** 将交流转接器插入家用电源插座。

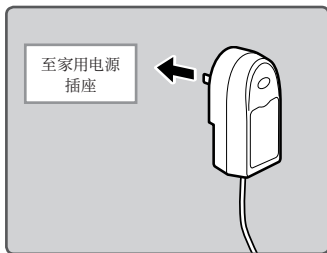

- 3** 当录音机处于停止模式或已关闭时, 请将USB电缆连接到录音机底部的连接端子。

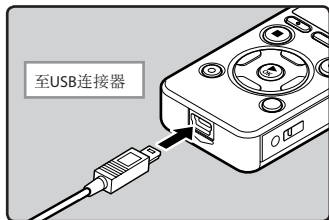

- 4** 按▶ OK按钮以开始充电。



- 当 [Press OK to start charging] 闪烁时, 按▶ OK按钮。

- 5** 当显示 [Battery Full] (充电完成) 时, 充电完成。



### 备注

- 未打开个人电脑时, 不能对录音机充电。此外, 在个人电脑处于待机、休眠或睡眠模式时, 可能也无法充电。

- 请勿在连接USB集线器时对录音机充电。
- 放进附带的充电电池并将 **[Battery]** 设定到 **[Ni-MH]**。如果 **[Battery]** 设定到 **[Alkaline]**，则无法充电 (☞ 第16页、第64页)。
- [C]** \*1或 **[H]** \*2闪烁时，无法充电。请在5°C到35°C的温度范围内对电池充电。
  - \*1 **[C]**：周围温度偏低时。
  - \*2 **[H]**：周围温度偏高时。
- 使用时间变得特别短时，即使电池已充满电，也请更换新电池。
- 确认将USB插孔全部推入，否则录音机可能无法正常启动。
- 请使用随附的专用USB电缆。如果使用任何其他公司的电缆，则可能导致录音机无法正常工作。此外，请勿将此专用电缆与任何其他公司的产品一起使用。
- 在USB连接设置中选择 **[Composite]** 将导致录音机无法通过USB进行充电。如果您想要充电，请在USB连接设置中选择 **[Storage class]** (第76页)。
- 倘若您想要使用 **[Composite]** 设置充电，请在USB连接设置中选择 **[Option]**，然后将USB电缆连接到录音机。在 **[USB Connect]** 显示屏上选择 **[AC adapter]** 可开始充电 (第76页)。

### 充电电池的注意事项

使用Ni-MH充电电池之前，请详细阅读以下说明。

#### 放电：

不使用充电电池时会自行放电。请务必定期充电再使用。

#### 操作温度：

充电电池是化学产品。即使是在建议的温度范围中操作，电池效率仍有可能变动。这是产品性质。

#### 建议的温度范围：

##### 操作本机时：

0°C - 42°C

##### 充电时：

5°C - 35°C

##### 长期存放：

-20°C - 30°C

若在上述温度范围外使用充电电池，可能会降低电池效率，缩短电池寿命。为了避免电池漏液或生锈，长时间不使用录音机时，请取下充电电池，并分开存放。

#### 备注

- 本录音机专为充满充电电池而设计，不论电平如何。但是，若要为新买的充电电池充电，或为长期未用的电池充电 (1个月以上)，为了获得最佳效果，建议完全充满电后再放电，重复2到3次。
- 处理充电电池时，务必遵守当地法律与法规。请洽询当地回收中心，了解适当的处理方法。
- 如果Ni-MH充电电池未完全放电，请在处理前先做好短路防护工作 (例如用胶带贴住触点)。

## 打开/关闭电源

当不使用录音机时，请关闭电源以便将电池消耗降到最低。即使电源关闭，现有的数据、模式设定和时钟设定都将保存。

### 打开电源

当录音机关闭时，请依箭头方向移动**POWER/HOLD**开关。

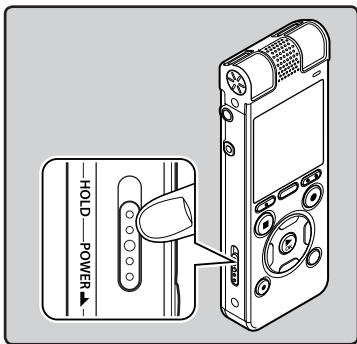

- 显示屏打开且本机电源打开。

### 关闭电源

依箭头方向移动**POWER/HOLD**开关并保持0.5秒或更长的时间。

- 显示屏关闭且本机电源关闭。
- 恢复功能可记忆电源关闭之前的停止位置。

### 省电模式

如果录音机在电源开启时停止10分钟以上（预设），显示屏将关闭，本机进入省电模式（☞ 第64页）。

- 欲退出省电模式，按任意按钮即可。

# 维持 [HOLD]

如果将录音机设为HOLD模式，执行状态将保留，且全部按钮将停用。这项功能在将录音机放在袋子或口袋中携带时非常有用。此模式也可防止您意外停止录制。

## 将录音机设定到HOLD模式

将**POWER/HOLD**开关移至 **[HOLD]** 位置。

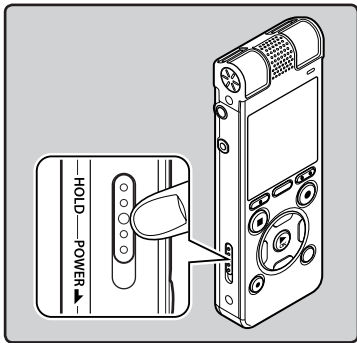

## 退出HOLD模式

将**POWER/HOLD**开关移至 **(A)** 位置。

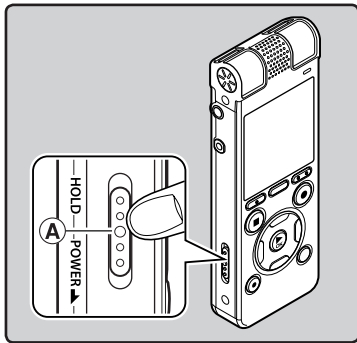

1  
维持 [HOLD]

- 在显示屏中出现 **[Hold]** 后，录音机即被设定到HOLD模式。

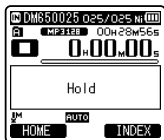

## 备注

- 如果您在HOLD模式中按任何按钮，时钟显示会亮起2秒，但不能操作录音机。
- 播放（或录音时）设定为HOLD后，将保持播放（录音）的状态不能进行任何操作（当播放结束或因录满而结束录音后，进入停止状态）。
- 即使录音机处于锁定（HOLD）模式，也可以使用专用遥控器组件RS30W（选购）进行有效操作。

# 设定时间/日期 [Time & Date]

## 1 设定时间/日期

若您已预先设定时间和日期,本机将为各文件保存录音文件时的信息。预先设定时间和日期可使文件管理更方便。

购买录音机后第一次使用时,或将电池放入长期未用的装置时,  
[Set Time & Date] 会出现。  
“小时”闪烁时,请从步骤1开始操作。

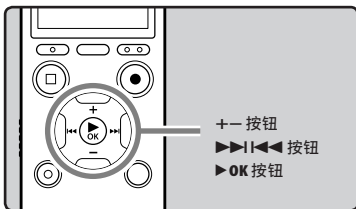

### 1 按▶▶|或◀◀按钮以选择要设定的项目。

- 用闪光标记选择“月”、“日”、“年”、“小时”和“分钟”项目。



### 2 按+或-按钮以进行设定。

- 按▶▶|或◀◀按钮以同样的步骤选择下一个项目,然后按+或-按钮进行设定。
- 当您设定小时和分钟时,您可按下**F1**按钮在12与24小时之间进行选择。  
例:10:38 PM (下午)  
10:38 PM (初始设定) ↔ 22:38
- 在您设定日期当中,每次按下**F1**按钮,“月”、“日”和“年”的顺序会随之改变。  
例:2011年,3月24日  
3月24日2011年 (初始设定)

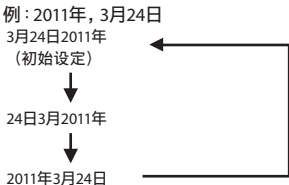

### 3 按▶OK按钮以完成设定。



- 时钟将从设定的日期和时间开始计时。确认时间正确后按▶OK按钮。

#### 备注

- 若您设定过程中按▶OK按钮,时钟会使用其设定值。
- 设定后,将有一个声音信息询问您不需要向导,选择[Off],屏幕将进入[Voice Guide]设定(第75页)。如果您不需要向导功能,请选择[Off]。

## 更改时间/日期

在录音机处于停止模式时按下并按住 **STOP** (■) 按钮以显示 [Time & Date] 和 [Remain]。如果现行时间和日期不正确, 请使用下列步骤进行设定。

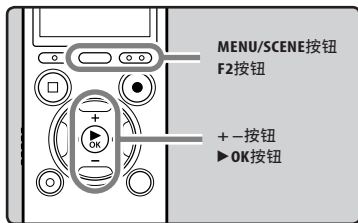
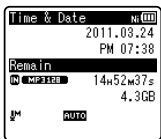

- 1 在录音机已停止模式期间, 按MENU/SCENE按钮。

- 菜单在显示屏上呈现 (☞ 第51页)。

- 2 按+或-按钮, 选择 [Device Menu] 标签。

- 移动设定标签光标, 可以变更菜单显示。



- 3 按▶OK按钮, 将光标移动到要设定的项目。

- [Device Menu] 在显示屏上呈现。

- 4 按+或-按钮, 选择 [Time & Date]。



- 5 按▶OK按钮。

- [Time & Date] 在显示屏上呈现。
- “小时”指示会闪烁开始时间/日期设定。



接下来的步骤与“设定时间/日期 [Time & Date]”中的步骤1到步骤3相同 (☞ 第22页)。

- 6 按F2 (EXIT) 按钮以关闭菜单。

# 插入和弹出microSD卡

说明书中提及的“microSD”是指microSD和microSDHC。使用此录音机，除了内置内存之外，您也可以将数据存储在市面上的microSD卡中。

## 插入microSD卡

1

插入和弹出 microSD 卡

1 录音机处于停止模式时，打开卡盖。

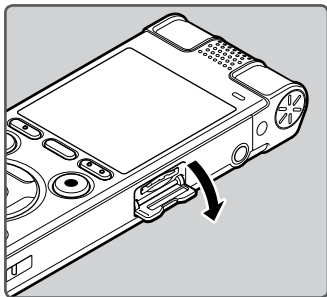

2 microSD卡朝向正确后，将其插入卡槽，如图所示。

- 笔直地插入microSD卡。

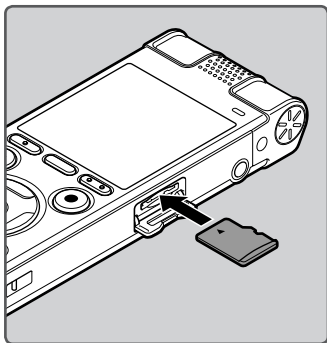

- microSD卡插入方向错误或者倾斜插入，可能损坏接触区域或导致其被卡住。
- microSD卡插入错误，可能导致数据无法写入。

3 牢固关闭卡盖。

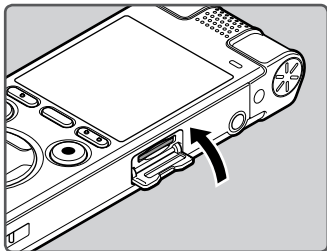

- 在您插入microSD卡时，将出现记录媒体切换画面。

4 要记录到microSD卡，按下+或-按钮并选择 [Yes] 。

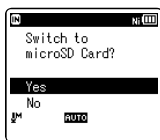

5 按▶OK按钮以完成设定。

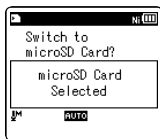



## 备注

- 可以将记录媒体切换为内置内存 (☞ 第64页)。
- 在某些情况下,可能无法识别被其他设备(例如计算机)格式化(初始化)的microSD卡。使用microSD卡前,请务必使用本录音机对其进行格式化(☞ 第77页)。

## 弹出microSD卡

- 1 录音机处于停止模式时,打开卡盖。
- 2 向内推microSD卡,使之解锁,并令其部分弹出。

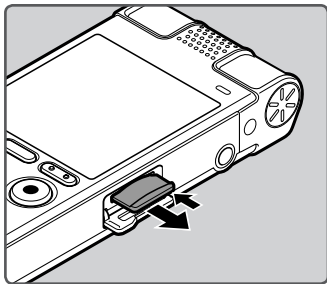

- microSD卡脱离插槽后,可以安全地取出。
- [Memory Select] 设定为 [microSD Card] 时,如果弹出microSD卡,则将自动改为 [Built-in Memory Selected]。

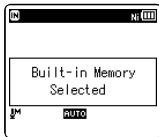

## 3 牢固关闭卡盖。

## 备注

- 在向内推microSD卡后,快速释放您的手指可能导致其用力从插槽中弹出。
- 对于经确认可以用于本录音机的microSD卡,请查询奥林巴斯网站。
- 本录音机可能无法正确识别与之不兼容的一些microSD卡。
- 在无法识别microSD卡的情况下,首先将卡取出,然后再次插入,确定录音机能否识别之。
- 在您重复写入和删除时,microSD卡的处理性能将下降。这种情况下,请格式化microSD卡(☞ 第77页)。

# [Home] 显示操作

您可以将此录音机用作数码录音机以及数码音乐播放器。

## 1 [Home] 显示操作

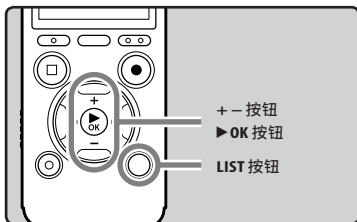

### 1 重复按LIST按钮以设定 [Home] 显示。

- [Home] 在显示屏上呈现。



- 在功能指引画面部分显示 [Home] 时，按F1按钮返回主画面。

### 2 按+或-按钮以选择模式。



### 3 按▶OK按钮。



### 选择 [Recorder] 时:

录音机将进入 [Recorder] 模式。此时能够录音并播放录音机记录的文件 (☞ 第31页, 第38页)。

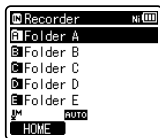

### 选择 [Music] (Audible) 或 [Podcast] 时:

录音机将进入 [Music] (Audible) 或 [Podcast] 模式。此时能够播放传输到录音机的音乐文件 (☞ 第38页)。



## 备注

- 录音期间无法在尚未停止录音机的情况下切换模式。

# 关于文件夹

内置内存或microSD卡可以用作记录媒体。不管记录媒体为何，语音文件、音乐文件和内容文件均会分开放置，并分别保存到以分支树样式组织的 [Recorder]、[Music]、[Podcast] 和 [Audible] 文件夹中。

## 关于声音录音文件夹

[Recorder] 文件夹内的 [Folder A] - [Folder E] 是语音记录的文件夹。用录音机录音时，请选择5个文件夹之一，然后录音。

1

关于文件夹

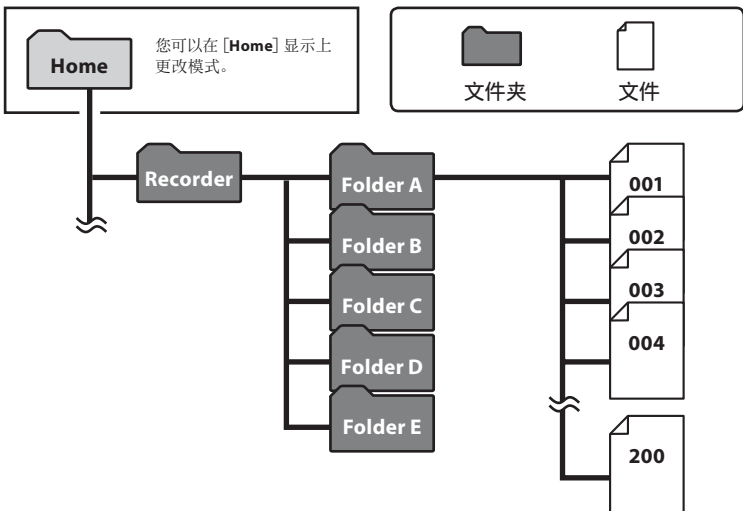

每个文件夹最多可储存200个文件。

### 备注

- [Recorder] 文件夹下的数据或文件不会显示在本机上。

CN

27

## 关于音乐文件夹

使用Windows Media Player将音乐文件传输至录音机时，音乐播放文件夹内会自动建立一个文件夹，内含层次结构，如下图所示。同一个文件夹中的音乐文件可依偏好顺序重新整理并重播（☞ 第66页）。

1

关于文件夹

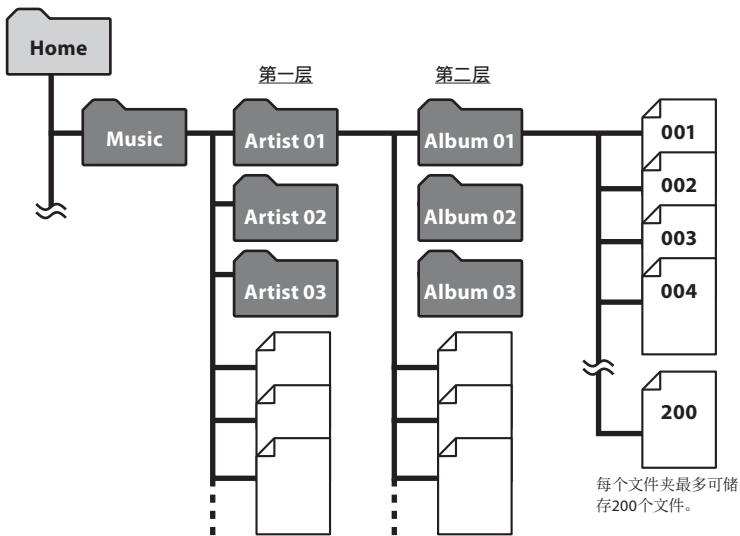

[Music] 文件夹内最多可建立200个文件夹，包括 [Music] 在内。



## 关于Podcast内容的文件夹

事先准备了用于存储播客的 **[Podcast]** 文件夹。可以播放从“Olympus Sonority”传输的节目（文件）。录音机停止时，从 **[Home]** 打开 **[Podcast]** 文件夹可显示文件夹中存储的文件和文件夹的列表。

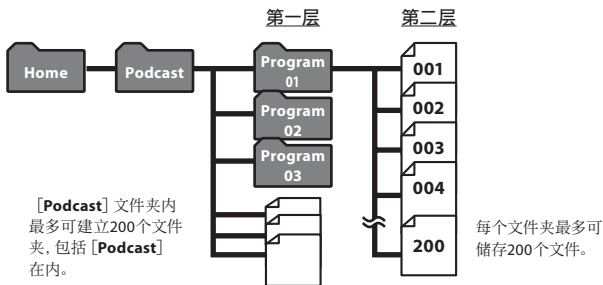

## 关于Audible内容的文件夹

音频文件可以使用AudibleManager (见第94页) 或Windows Media Player, 从音频网站重新定向至录音机。

使用AudibleManager, 将音频文件重新定向至录音机时, 在 **[Music]** 文件夹中, 将自动为播放的音频文件建立一个 **[Audible]** 文件夹, 且文件保存在里面。

使用Windows Media Player, 将音频文件重新定向至录音机时, 在 **[Music]** 文件夹中, 将自动播放的文件建立一个 **[Artist]** 文件夹, 且文件保存在里面。

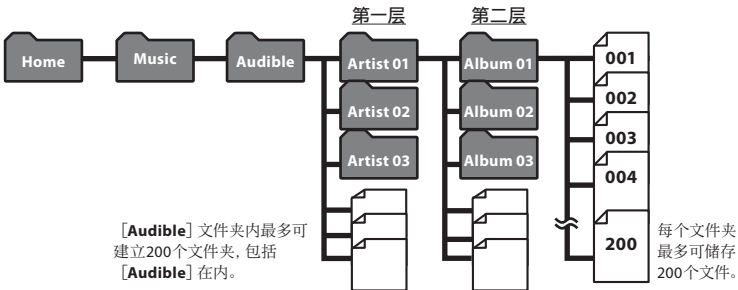

# 选择文件夹与文件

停止操作或播放,同时变更文件夹。有关文件夹层次结构的详细信息,请参阅“关于文件夹”(第27页)。

## 1 选择文件夹与文件

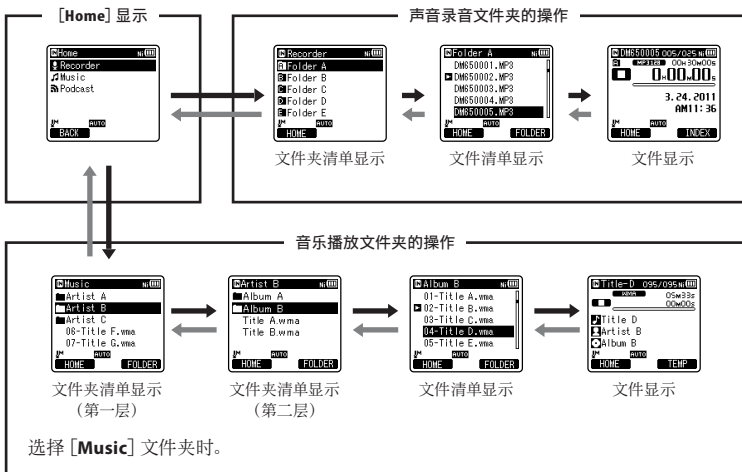

## 在层次之间移动

### ← 返回: LIST按钮

每次按这个键,即会回到上一层。◀◀按钮也可充当清单显示上的LIST按钮。

- 在文件夹阶层中移动,同时按住LIST按钮,将回到文件显示。

### → 继续: ►OK按钮

每次按这个键,即会打开在清单显示中指定的文件夹或文件,然后往下移一层。

- ▶▶▶按钮也可充当清单显示上的►OK按钮。

### +或-按钮

选择文件夹或文件。

### [Home] 显示:

允许录音机的模式进行更改(第26页)。

### 文件显示:

显示选择的文件信息。进入播放待机模式。

### 清单显示:

显示记录在本录音机中的文件夹和文件。

# 关于录音

## 录音

开始录音之前,从[F1]到[F5]音频记录文件夹中选择一个文件夹。这五个文件夹可以用来区分不同类别的记录:例如,文件夹[F1]可以用来储存私人数据,文件夹[F5]可专门用来保存商务数据。

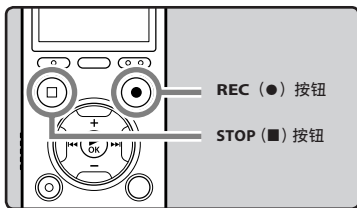

1 选择录音的文件夹 (☞ 第27页)。

2 按REC (●) 按钮以开始录音。

- LED指示灯亮起, [ ] 出现在显示屏上。
- 将麦克风指向要录制的声音。

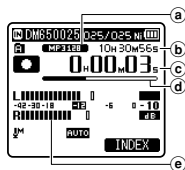

- a 录音模式
- b 剩余记录时间
- c 录音经过时间
- d 存储器剩余空间条棒指示
- e 电平表 (配合记录音量而变化)

- [Rec Mode] 在录音待机模式或录音中无法变更。等录音机停止时再设定 (☞ 第54页)。
- 即使在音源的音量剧烈变化等录音条件下,本录音机也应能够清晰均匀地进行录音。但是,通过手动调节录音电平,可以得到更高的录音音质 (☞ 第54页)。
- 立体声录音时,制品的正确放置位置是显示屏朝上放置。如果把显示屏朝下放置的话,就无法进行正确的立体声录音,因为音源的位置左右反向了。

3 按STOP (■) 按钮以停止录音。

- [ ] 在显示屏上呈现。

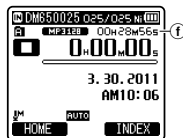

① 文件长度

### 备注

- 为确保不会遗漏录音的开头部分,请检查显示屏上的LED指示或模式指示,确认录音已激活。

2

录音

CN

31

- 当剩余录音时间少于60秒时，LED指示灯开始闪烁。录音时间减少到30或10秒时，指示灯会闪烁得更快。
- [Folder Full]** 出现时代表不能再录制更多。请选择其他文件夹或删除任何不必要的文件，然后再录音（☞ 第48页）。
- [Memory Full]** 出现时代表存储器已满。请删除不必要的文件再录音（☞ 第48页）。
- 在microSD卡插入录音机后，请务必确认记录媒体为 **[Built-in Memory]** 或 **[microSD Card]**，以免发生错误（☞ 第64页）。
- 指定了录音功能以外的功能时，如果按**REC (●)**按钮，则会显示 **[Cannot record in this folder]**。从**[Folder A]**到**[Folder E]**中选择文件夹并重新开始录音。
- 我们建议在开始记录前，对录音机中的记录媒体进行格式化（☞ 第77页）。

### 可以记录超过2GB:

在线性PCM格式记录的过程中，即使单个文件的容量超过2GB，也会继续记录。

- 文件每达到2GB即保存为一个单独文件；在播放时，将作为多个文件处理。
- 在记录超过2GB时，文件夹中的文件数量可能超过200个。从第201个文件开始，录音机将不识别，所以，通过把录音机连接至计算机进行检查。



## 录音相关的设定

[Mic Select] ( <small>☞</small> 第53页)	选择打开还是关闭内置中央麦克风。
录音灵敏度 [Mic Sense] ( <small>☞</small> 第53页)	设定录音灵敏度。
录音模式 [Rec Mode] ( <small>☞</small> 第54页)	设定各种记录格式的记录速率。
录音电平 [Rec Level] ( <small>☞</small> 第54页)	可以详细设定自动或手动调节录音电平。
指向性麦克风 [Zoom Mic] ( <small>☞</small> 第55页)	设定内置立体声麦克风的定向性。
低频滤波器 [Low Cut Filter] ( <small>☞</small> 第55页)	本功能可以减少来自空调、投影机以及其他类似设备的噪音。
VCVA声控 [VCVA] ( <small>☞</small> 第55页)	设定可变速声控录音 (VCVA) 的阈值电平。
声音同步录音 [V-Sync. Rec] ( <small>☞</small> 第56页)	设定话音同步录音的启动电平。
定时器录音 [Timer Rec] ( <small>☞</small> 第70页)	设定定时器录音。
录音场景 [Rec Scene] ( <small>☞</small> 第58页)	设定符合录音条件或环境的录音设定。
[Rec Monitor] ( <small>☞</small> 第59页)	选择是否从EAR插孔输出录音监听的声音。

## 暂停

在录音机已录音模式期间，按**REC (●)** 按钮。

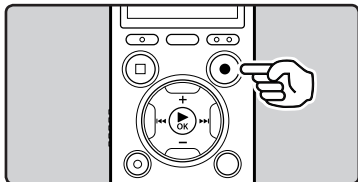

- [■] 在显示屏上呈现。
- 当暂停120分钟，录音机将 [Rec Pause] 停止。

## 恢复录音：

再次按**REC (●)** 按钮。

- 会自中断处继续录音。

## 快速检查录音的内容

在录音机已录音模式期间，按**▶OK**按钮。

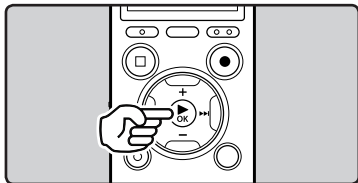

- [▶] 在显示屏上呈现。
- 将停止录音，并播放刚录好的文件。

## 听取录音中的声音

将耳机插入本机的**EAR**插孔后再开始录音时,可以听到录音中的语音。录音监听的音量可以按+或-按钮来调节。

将耳机插入录音机的**EAR**插孔。

- 录音开始后可以用耳机监听录音中的语音。

## 2 录音



### 备注

- 录音电平不能通过音量按钮来控制。
- 为避免听力受到刺激,请在音量调低后才插入耳机。
- 请不要将耳机放在麦克风附近,否则可能导致啸叫。
- 如果在录音时连接外部扬声器,则会产生音频反馈的风险。建议使用耳机进行录音监听,或者在录音时将 **[Rec Monitor]** 设为 **[Off]** (☞ 第59页)。

## 更改记录场景 [Rec Scene]

您可以通过选择最符合个人使用需求的场景来轻松更改记录场景 (☞ 第58页)。

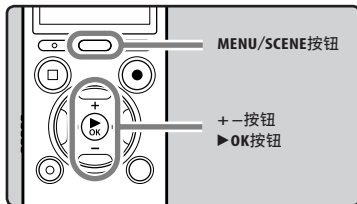

- 在录音机已停止模式期间,按下并按住**MENU/SCENE**按钮。
- 按+或-按钮以选择 **[Rec Scene]**。



- 按**▶OK**按钮。
- 按+或-按钮以选择记录场景。

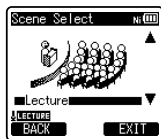

- 按**▶OK**按钮。

## 根据录音条件推荐的设定

录音机的初始设定为 **[WMA 128 kbps]** 模式,可在购买后立即录音高音质立体声。凡是与录音相关的功能,皆可详细设定,以适应录音条件。下表以部分录音条件为例,显示推荐的设定。

录音条件	推荐的设定			
	录音模式[Rec Mode] (☞ 第54页)	录音灵敏度 [Mic Sense] (☞ 第53页)	低频滤波器 [Low Cut Filter] (☞ 第55页)	指向性麦克风 [Zoom Mic] (☞ 第55页)
用于大房间中的演讲录音	[PCM]: [44.1kHz/16bit] [MP3]: [128kbps] [WMA]: [128kbps]	[High]	[On]	[+6]
用于大群人的会议录音	[MP3]: [128kbps] [WMA]: [128kbps]			[Off]
少数人参加的会议和商务洽谈	[MP3]: [128kbps] [WMA]: [128kbps]	[Middle]		
有许多背景噪音的口述	[WMA]: [64kbps]	[Low]		
音乐播放、野外鸟叫以及铁路声音	[PCM]: [48kHz/16bit]	根据正在记录的音量设定麦克风灵敏度。	[Off]	

对于本录音机记录的文件,文件名称将自动创建。

**DM65 0001.WMA**

①

②

③

### ① 用户标识符:

本用户标识符名已设定在数码录音机中。

### ② 文件号:

连续指定的文件号,不受记录媒体改变的影响。

### ③ 扩展名:

用本装置录音时,以下是录音格式的扩展名。

- Linear PCM格式 .WAV
- MP3格式 .MP3
- WMA格式 .WMA

## 通过外部麦克风或其他设备录音

可连接外部麦克风和其他设备，并录音。按下列方法连接要使用的设备。

- 录音时，请勿将装置插入录音机，或从录音机拔出装置。

**用外部麦克风录音：**  
将外部麦克风连接到录音机的**MIC**插孔。

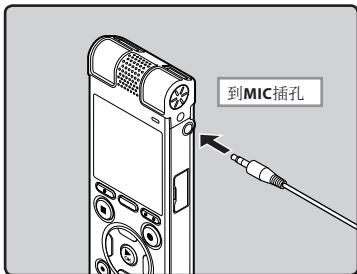

**适用的外接麦克风 (选购)**  
(☞ 第106页)

**立体声麦克风：ME51S**

内置灵敏大管径麦克风，提供立体声录音。

**双声道麦克风 (全方位)：ME30W**

全方位麦克风相当灵敏，支持插入式电源，非常适合录音音乐表演。

**小巧的枪式麦克风 (单向型)：ME31**

指向型麦克风对于在户外记录野生鸟类的啁啾很有帮助。

**小巧的变焦麦克风 (单向型)：ME32**

麦克风集成三脚架，适合于集会或会议时想要从您的座席远距离录音的情况。

**单声道麦克风相当灵敏，可消除杂音 (单向)：ME52W**

这个麦克风适用于录音远处声音，同时调低周围杂音。

**领带夹式麦克风 (单一指向性)：ME15**  
带有领带夹的隐形麦克风。

**电话拾音器：TP7**

耳机型麦克风可在打电话时塞在耳朵里。可清晰地记录声音或电话里的声音。

### 备注

- 将外接麦克风插入录音机的**MIC**插孔时，内置麦克风将无法使用。
- 可使用带有插入电源，可接受本录音机电源的麦克风。
- 使用外接单声道麦克风时将 **[Rec Mode]** 设为立体声录音模式，则只有L声道可以录音 (☞ 第54页)。
- 使用外接立体声麦克风且将 **[Rec Mode]** 设为单声道录音模式时，则只有L声道麦克风可录音 (☞ 第54页)。

**使用本录音机记录其他设备的声音：**

当连接其他设备的音频输出（耳机插孔）时，而且录音机的**MIC**插孔插有连接复制用电缆KA333（选购）时，可进行录音。

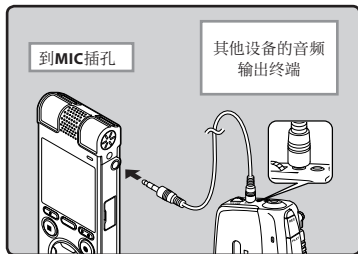
**备注**

- 如果即使调节了录音电平（☞ 第54页）也无法用本录音机进行清晰的录音，可能是由于所连接设备的输出电平过高或过低。当连接外部设备时，请进行录音测试，并调节外部设备的输出电平。

**用其他设备录制本录音机的声音：**

当使用连接线KA333（选购）连接本录音机的**EAR**插孔和其他设备的音频输入终端（麦克风插孔）时，本录音机的声音可录制到其他设备。

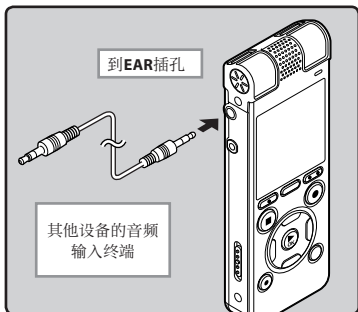
**备注**

- 在录音机上调整与播放相关的音质设定时，从**EAR**插孔发出的音频输出讯号也将随之变更（☞ 第60页、第62页）。

## 播放

本录音机可播放WAV、MP3和WMA格式的文件。要播放使用其他设备记录的文件，您需要从电脑进行传送（复制）。

### 3 播放

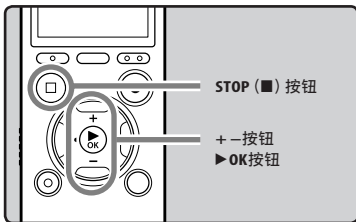

- 1 从包含要播放的文件的文件夹中选择该文件（见第30页）。
- 2 按▶OK按钮以开始播放。
  - [▶] 在显示屏上呈现。

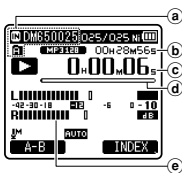

- a 记录媒体指示，文件名称  
文件夹指示
- b 文件长度
- c 播放经过时间
- d 播放位置条棒指示
- e 电平表

- 3 按+或-按钮以调节至想要的音量。

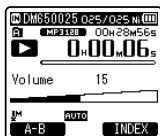

- 4 在您需要停止播放的任意位置上按 STOP (■) 按钮。
  - [■] 在显示屏上呈现。
  - 这可从中间停止播放的文件。启用续播功能时，即使电源已关闭，仍能登记停止位置。下一次打开电源时，可从登记的停止位置播放。

## 与播放相关的设定

<b>噪音消除</b> <b>[Noise Cancel]</b> <small>( 第60页)</small>	如由于环境噪音, 录音的音频难以听清楚时, 可调节噪音消除的设置电平。
<b>[EUPHONY]</b> <small>( 第60页)</small>	根据性能, EUPHONY设定可设为4级中的一种。
<b>语音滤音器</b> <b>[Voice Filter]</b> <small>( 第60页)</small>	本录音机具有语音滤音器功能以便在常规、快速或慢速播放过程中切断低频和高频音调, 进行清晰的音频播放。
<b>播放模式</b> <b>[Play Mode]</b> <small>( 第61页)</small>	您可以选择符合喜好的播放模式。
<b>跳跃间隔</b> <b>[Skip Space]</b> <small>( 第61页)</small>	可以设定跳过的间隔长度。
<b>提醒播放</b> <b>[Alarm]</b> <small>( 第72页)</small>	提醒播放功能, 可以设定在所预设的时间中播放所选择的文件。
<b>播放场景</b> <b>[Play Scene]</b> <small>( 第62页)</small>	可以储存您选择的播放设定, 以便适应不同的音质和播放方法。
<b>[Reverb]</b> <small>( 第62页)</small>	可以欣赏小至录音室大至体育场的各种空间大小的混响声音。

## 用耳机听时

可将耳机插入录音机的**EAR**插孔来听。

- 插入耳机后扬声器就不能再发出声音。

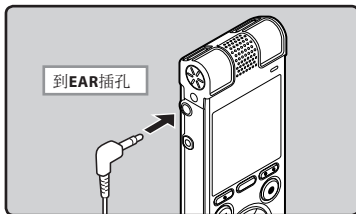

## 备注

- 为避免听力受到刺激, 请在音量调低后才插入耳机。
- 播放期间采用耳机进行聆听时, 请勿过分调高音量。否则可能会导致听力损伤并造成听觉下降。

## 快进

在文件显示中，录音机处于停止模式期间，按下并按住▶▶▶按钮。

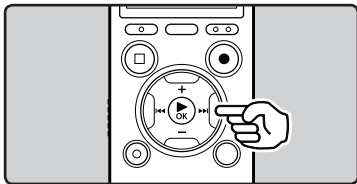

3

播放

- [▶▶▶] 在显示屏上呈现。
- 松开▶▶▶按钮。按▶OK按钮从停止位置开始播放。

在录音机已播放模式期间，按下并按住▶▶▶按钮。

- 当释放▶▶▶按钮时，该录音机将恢复到普通播放状态。
- 如果文件中间有定位标记或临时标记，录音机将在该位置停止（☞ 第45页）。
- 当录音机到达该文件的末端时停止。继续按▶▶▶按钮将会从下一个文件的开始端进行快进。

## 快倒

在文件显示中，录音机处于停止模式期间，按下并按住◀◀◀按钮。

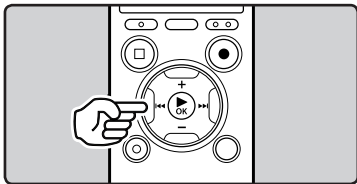

- [◀◀◀] 在显示屏上呈现。
- 松开◀◀◀按钮。按▶OK按钮从停止位置开始播放。按钮则停止。

在录音机已播放模式期间，按下并按住◀◀◀按钮。

- 当释放◀◀◀按钮时，该录音机将恢复到普通播放状态。
- 如果文件中间有定位标记或临时标记，录音机将在该位置停止（☞ 第45页）。
- 如果在录音机停止在第一个文件的开始端时按住◀◀◀按钮，录音机将从最后一个文件开始快倒。



## 定位在文件的始端

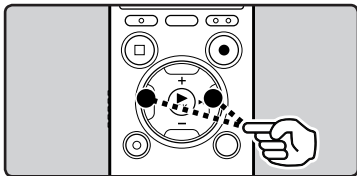

在录音机已停止或播放模式期间，按▶▶按钮。

- 录音机跳到下一个文件的开始端。

在录音机已播放模式期间，按◀◀按钮。

- 录音机跳到当前文件的开始端。

在录音机已播放模式期间，按|◀◀按钮。

- 录音机跳到上一个文件的开始端。如果录音机在文件中途，则会返回文件的开始端。

在录音机已播放模式期间，按2次|◀◀按钮。

- 录音机跳到上一个文件的开始端。

## 备注

- 播放文件期间，跳到开始端时，录音机将会停在定位标记或临时标记的位置。在停止模式中开始操作时，将会跳过定位标记及临时标记 (☞ 第45页)。
- 若将 [Skip Space] 设为 [File Skip] 以外的选项，录音机将前进/后退至特定时间，然后从该处开始播放 (☞ 第61页)。

## 关于音乐文件

若录音机无法播放已传输的音乐文件，请查看取样频率及比特率是否在可播放的范围内。下表是录音机可播放的有关音乐文件的取样频率及比特率的范围。

文件格式	取样频率	比特率
WAV格式	44.1 kHz、48 kHz	16 bit
MP3格式	<b>MPEG1 Layer3:</b> 32 kHz、44.1 kHz、48 kHz <b>MPEG2 Layer3:</b> 16 kHz、22.05 kHz、24 kHz	8 kbps以上，最高至320 kbps
WMA格式	8 kHz、11 kHz、16 kHz、22 kHz、32 kHz、44.1 kHz、48 kHz	5 kbps以上，最高至320 kbps

- 可变式比特率MP3文件（转换比特率可能不同）可能无法正确播放。
- 录音机只能播放线性PCM格式的WAV文件，其他格式的WAV文件均无法播放。
- 即使文件格式属于录音机可以播放的兼容格式，录音机也并不能支持所有编码器。

## 播放位置模式

录音机有播放位置模式，会自动在您之前停止播放传输至 [Podcast] 和 [Music]

(Audible) 文件夹的文件最新位置设置书签。

即使在播放文件时停止录音机，也可从该文件中召回最后的停止位置，并可在下次播放中从此位置播放该文件。

### 3 播放

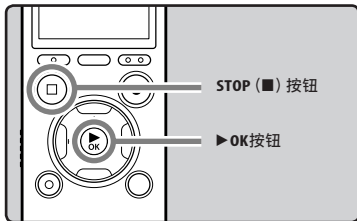

**1** 在 [Podcast] (播客) 或 [Music] (Audible) 文件夹选择内容文件。

**2** 按 ►OK按钮以开始播放。



- 当播放先前播放的文件时，将从最后的停止位置开始播放。

**3** 在您需要停止播放的任意位置上按 STOP (■) 按钮。



- 在文件播放中任何位置停止文件播放，此位置都将被记忆为此文件中的播放位置。在此状况下，即使选择其他文件，或是移动到其他文件夹，或是关闭录音机，在下次再播放此文件时，仍会从最后被记忆的那个位置开始播放。

**4** 播放在播放中被中断的内容文件。

- 按 ►OK按钮，从其停止处开始播放。

### 快进

在录音机已停止模式期间，按下并按住 ►►I按钮。

- 当您释放该按钮时，录音机停止。播放位置已更新。如果按 ►OK按钮，则从此位置开始播放。

在录音机已播放模式期间，按下并按住 ►►I按钮。

- 当释放按钮时，该录音机将恢复到普通播放状态。
- 如果定位标记 (⏏ 第45页) 或播放位置标记在文件中间，则播放在该位置停止一次。
- 当录音机到达该文件的末端时停止。继续按 ►►I按钮将会从下一个文件的开始端进行快进。

**快倒**

在录音机已停止模式期间，按下并按住 **⏮** 按钮。

- ▶ 当您释放该按钮时，录音机停止。播放位置已更新。如果按 **▶OK** 按钮，则从此位置开始播放。

在录音机已播放模式期间，按下并按住 **⏮** 按钮。

- ▶ 当释放按钮时，该录音机将恢复到普通播放状态。
- 如果定位标记 (⏮ 第45页) 或播放位置标记在文件中间，则播放在该位置停止一次。
- 当录音机到达该文件的始端时停止。继续按 **⏮** 按钮将从前一个文件的末端进行后退。
- 如果在录音机停止在第一个文件的始端时按住 **⏮** 按钮，录音机将从最后一个文件开始快倒。

**定位在文件的始端**

在录音机已播放、快速播放或慢速播放模式期间，按 **▶▶I** 按钮。

- ▶ 跳到下一个文件的始端，并以先前设定的速率开始播放。

在录音机已播放、快速播放或慢速播放模式期间，按 **⏮** 按钮。

- ▶ 回到当前正在播放的文件始端，并以先前设定的速率开始播放。

在录音机已播放、快速播放或慢速播放模式期间，按2次 **⏮** 按钮。

- ▶ 回到前一个文件始端，并以先前设定的速率开始播放。

- 如果定位标记 (⏮ 第45页) 标记在文件中间，则从该位置重播。
- 除文件跳过外如果已设定跳过间隔 (⏮ 第61页)，在播放前录音机将以设定的时间 **F.Skip** (向前跳过) 或 **R.Skip** (向后跳过)。

**要跳过一个文件**

在录音机已停止模式期间，按 **▶▶I** 按钮。

- ▶ 跳转至下一个文件的播放位置。

在录音机处于停止模式期间，而在文件始端时，按 **⏮** 按钮。

- ▶ 跳转至前一个文件的播放位置。

在录音机处于停止模式期间，而在文件中间时，按 **⏮** 按钮。

- ▶ 跳转至文件的始端。

**备注**

- 如果用本录音机删除了文件，将同时删除播放位置信息。

## 改变播放速率

您可以根据需要改变播放速率，例如快速收听会议内容或者在语言课程中慢速复习您无法理解的部分。音调将通过数码化自动调节且不会改变声音，因此听起来很自然。

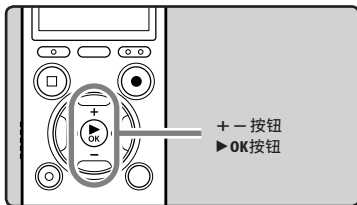

### 3 播放

- 1 在录音机已播放模式期间，按▶OK按钮。



- 2 按+或-按钮以选择播放速率。



- 3 按▶OK按钮。

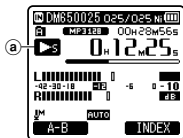

- a) 播放速率指示
  - 即使播放已停止，已改变的播放速率也将被保留。下一次将以该速率播放。

### 关于快速播放的限制

正常操作可能不可用，具体取决于要播放的文件的采样频率和比特率。在此类情况下，请降低快速播放的速度。

### 备注

- 与正常播放模式相同，您也可以在慢速播放和快速播放模式中停止播放、提示文件、插入定位标记或临时标记（☞ 第45页）。
- 即使设定了[Voice Filter]，慢速播放或快速播放仍然可用（☞ 第60页）。
- 当使用慢速播放或快速播放功能时，下列功能不可用。
  - [Noise Cancel]（☞ 第60页）
  - [EUPHONY]（☞ 第60页）
  - [Reverb]（☞ 第62页）
- [Voice Guide] 设置（☞ 第75页）中的[Speed]设置在文件播放期间处于禁用状态。

## 设定定位标记和临时标记

如果设定有定位标记和临时标记，您可以在快进和快倒过程中以及在提示文件时快速找到要收听的位置。您无法在除Olympus录音机外的其他设备上创建的文件内设定定位标记，但是可以用临时标记代替，用于临时记忆所需位置。

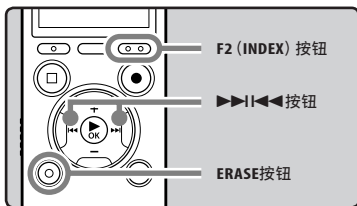

### 1 在录音机已录音或播放模式期间，按F2 (INDEX) 按钮。

- 显示屏上出现一个号码且定位标记或临时标记将被设定。

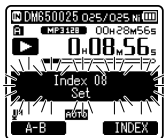

- 即使定位或临时标记已设定，记录或播放仍继续进行，因此您可以按照同样的方式在其他位置设定定位或临时标记。

### 清除定位标记或临时标记

- 1 选择其中包含您想要清除的定位标记或临时标记的文件。
- 2 按▶▶||◀◀或◀◀||▶▶按钮以选择要删除的定位或临时标记。

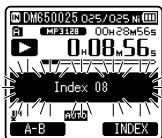

- 3 当显示屏上呈现定位标记或临时标记约2秒过程中，按ERASE按钮。

- 定位标记或临时标记即被删除。

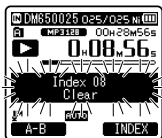

- 已删除的定位或临时标记号码后面的定位或临时标记号码将减少1。

### 备注

- 临时标记是临时记号，因此当您传文件传输到个人计算机，或者利用计算机移动文件时，临时标记将被自动删除。
- 每个文件最多可以设定16个定位和临时标记。如果您要放置更多定位和临时标记，对于定位标记将出现 [Index Full] 信息，对于临时标记将出现 [Temp Mark Full] 信息。
- 您无法设定或删除锁定文件中的定位或临时标记 (☞ 第53页)。

## 如何开始片段重复播放

该功能对被播放文件的重复播放部分起作用。

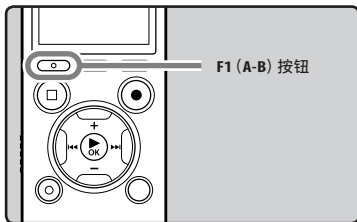

3

播放

- 1 选择要重复播放的片段文件并开始播放。
- 2 在您要开始片段重复播放的位置按 **F1 (A-B)** 按钮。

- [A] 在显示屏上闪烁。

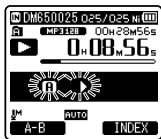

- 即使 [A] 都在闪烁，您仍可和常规模式操作时同样快进、快退或改变播放速率，以找到结束位置（☞ 第44页）。
- 当到达文件结束位置时，[A]将闪烁，位置[B]会成为结束位置，重复播放开始。

- 3 在您要结束片段重复播放的位置再次按**F1 (A-B)**按钮。

- 录音机重复播放这个片段直至片段重复播放被取消。



### 备注

- 与常规播放模式相同，片段重复播放过程中也可以更改播放速率（☞ 第44页）。如果在片段重复播放过程中插入或取消定位标记和临时标记，片段重复播放将被取消并返回到常规播放模式（☞ 第45页）。

## 取消片段重复播放功能

按下下列任一按钮,可取消片段重复播放。

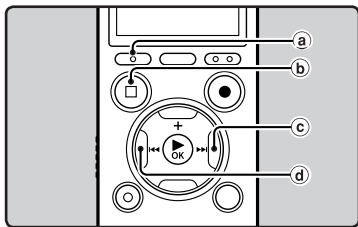

- a 按**F1 (CANCEL)**按钮  
按**F1 (CANCEL)**按钮将释放片段重复播放,并返回正常播放模式。
- b 按**STOP (■)**按钮  
按**STOP (■)**按钮将取消片段重复播放,并停止播放。
- c 按**▶▶|**按钮  
按**▶▶|**按钮将取消片段重复播放,并跳到下一个文件的开始端。
- d 按**|◀◀**按钮  
按**|◀◀**按钮将取消片段重复播放,并跳到当前文件的开始端。

## 改变播放场景 [Play Scene]

如果您喜欢的播放设置登记为播放场景,您可以在以后轻松选择设置 (☞ 第62页)。

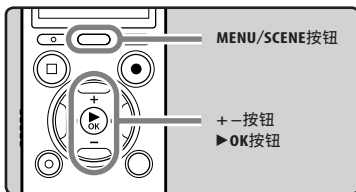

- 1 在录音机已停止或播放模式期间,按下并按住**MENU/SCENE**按钮。
- 2 按**+或-**按钮以选择 [Play Scene]。

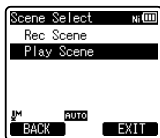

- 3 按**▶OK**按钮。
- 4 按**+或-**按钮以选择播放场景。

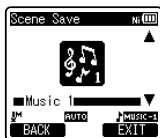

- 5 按**▶OK**按钮。

3

播放

# 删除

## 删除文件

所选择的文件会自文件夹中删除。在文件夹内的所有文件可同时被删除。

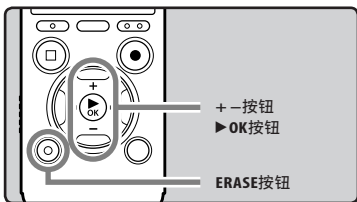

3

删除

- 1 选择您要删除其中所有文件的文件夹 (见 第30页)。
- 2 在文件显示中, 录音机处于停止模式期间, 按**ERASE**按钮。
  - 如果8秒内未选择任何动作, 录音机将返回到停止模式。
- 3 按**+**或**-**按钮以选择 [Erase in Folder] 或 [File Erase]。



- 4 按▶**OK**按钮。
- 5 按**+**按钮以选择 [Start]。



- 6 按▶**OK**按钮。

- 显示屏将改变为 [Erase!] 样并且将开始执行删除功能。
- 当显示 [Erase Done], 文件即被删除。文件数会自动重新依序编排。

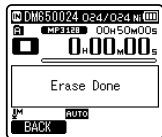

## 删除文件夹

您可以通过删除文件夹来删除文件。

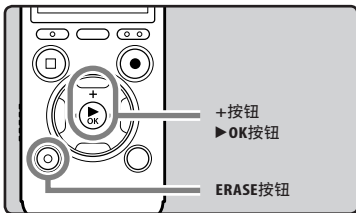

- 1 选择您要删除的文件夹 (见 第30页)。
- 2 在文件显示中, 录音机处于停止模式期间, 按**ERASE**按钮。
  - 如果8秒内未选择任何动作, 录音机将返回到停止模式。



### 3 按+按钮以选择 [Start]。

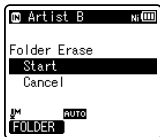

### 4 按▶OK按钮。

- 显示屏将改变为 [Erase!] 样并且将开始执行删除功能。
- 当显示 [Erase Done]，文件夹即被删除。

## 部分删除一个文件

可以删除某个文件不需要的部分。

! 只能部分删除录音机中记录的PCM文件。

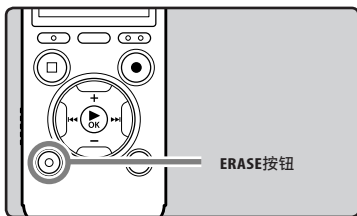

### 1 播放您想删除的文件。

- 前进至打算删除的位置。如果文件很长，使用按钮▶▶1移动至您想删除的位置。

### 2 在部分删除的开始位置，按ERASE按钮。



- 在 [Erase start] 闪烁时，继续播放，且您可以像往常那样进行后退或快进以快速找到删除结束位置。在指示灯闪烁期间，如果文件到达末尾，这将是删除结束的位置。

### 3 在您想结束部分删除的位置，再次按ERASE按钮。

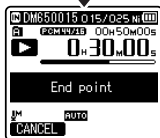

- [Start point] 和 [End point] 将在画面上交替闪烁。

#### 4 按ERASE按钮。

- 画面将切换为 **[Partial erasing!]**，并开始部分删除。在显示 **[Partial erase completed.]** 时，删除完成。
- 播放将在部分删除的结束位置停止。
- 如果在8秒内未按**ERASE**按钮，则部分删除操作将被取消，录音机将返回至播放模式。

- 可能需要10秒以上来完成动作。否则，可能导致数据受损。另外，请更换新电池，确保电量不会在处理过程中用尽。
  - 处理过程中，拔下交流转接器。
  - 处理过程中，取出电池。
  - 在 **[microSD Card]** 用作记录媒体进行处理期间，取出microSD卡。

#### 备注

- 文件一旦删除便无法恢复。请在删除前仔细检查。
- 在microSD卡插入录音机后，请务必确认记录媒体为 **[Built-in Memory]** 或 **[microSD Card]**，以免发生错误（☞ 第64页）。
- 即使文件被部分删除，文件建立日期也不会变化。
- 已锁定的文件和已设定为只读的文件无法删除（☞ 第53页）。
- 名为 **[Recorder]**（包括 **[Folder A]** 到 **[Folder E]**）及 **[Music]** 和 **[Podcast]** 的录音机默认文件夹无法删除。
- 在 **[Music]** 和 **[Podcast]** 文件夹中，除 **[Music]** 和 **[Podcast]** 以外的所有文件夹均可删除。
- 如果存在录音机无法识别的文件，则该文件及含有该文件的文件夹将无法删除。请将录音机连接至个人电脑进行删除。

# 菜单设定

## 菜单设定方法

菜单中的项目用标签分类, 因此先选择标签并移动到需要的项目进行快速设定。您可以按如下所示方式设定每个菜单项目。

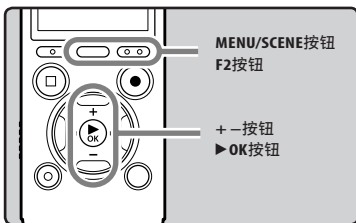

- 1 在录音机已停止模式期间, 按MENU/SCENE按钮。

- 菜单在显示屏上呈现。



- 您可以在录音或播放过程中设定菜单项目。

- 2 按+或-按钮, 移动到包含您要设定的项目的标签。

- 移动设定标签光标, 可以变更菜单显示。



- 3 按▶OK按钮, 将光标移动到要设定的项目。



- 4 按+或-按钮, 移动到您要设定的项目。



- 5 按▶OK按钮。

- 移动到选择项目的设定。

- 6 按+或-按钮, 移动到要设定的项目。

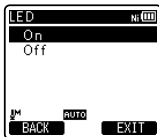

## 4

### 菜单设定方法

**7 按▶OK按钮以完成设定。**

- 屏幕上将显示设定已完成的信息。



- 按◀◀按钮，而没有按▶OK按钮，将取消设定，返回上一个画面。

**8 按F2 (EXIT) 按钮以关闭菜单。**

- 录音或播放时，在菜单画面上按F2 (EXIT) 按钮将可返回录音或播放画面，不会中断录音或播放。

**备注**

- 未应用选定项目时，若在菜单设定操作中闲置3分钟，录音机将停止。
- 在录音或播放时进入菜单设定，若经过8秒没有按任何按钮，菜单设定将会取消。

**在录音模式期间设定菜单：**

功能	设定
[Mic Sense]	
[Rec Level]	
[Zoom Mic]	
[Low Cut Filter]	项目设定
[VCVA]	
[Rec Monitor]	
[Backlight]	
[LED]	

**在播放模式期间设定菜单：**

功能	设定
[Property]	
[Noise Cancel]	
[EUPHONY]	
[Voice Filter]	
[Play Mode]	项目设定
[Skip Space]	
[Reverb]	
[Backlight]	
[LED]	

## 目 文件菜单 [File Menu]

### 文件锁定 [File Lock]

锁定文件可避免重要数据被不小心删除。当您选择自文件夹删除所有文件时，锁定的文件将不会被删(☞ 第48页)。

[On]：

锁定文件并避免被删除。

[Off]：

解除文件锁定并允许被删除。

### 位置交换 [Replace]

请参阅“重新编排文件 [Replace]” (☞ 第66页)。

### 移动/复制文件 [File Move/Copy]

请参阅“移动/复制文件 [File Move/Copy]” (☞ 第67页)。

### 文件分割 [File Divide]

请参阅“分割文件 [File Divide]” (☞ 第69页)。

### 文件属性 [Property]

文件及文件夹信息可在菜单画面上确认。

选择文件时：

[Name] (文件名)、[Date] (时间标记)、[Size] (文件大小)、[Bit Rate] \*1 (文件格式)、[Artist] \*2 (艺人名称) 及 [Album] \*2 (专辑名称) 将出现在显示屏上。

\*1 已选择线性PCM格式文件时，[Bit Rate] 区域会显示取样频率及比特率。

\*2 文件没有包含标签信息时，显示屏上将显示 [UNKNOWN\_ARTIST]、[UNKNOWN\_ALBUM]。

选择文件夹时：

[Name] (文件夹名)、[Folder] (文件夹数目) 及 [File] \* (文件数目) 将出现在显示屏上。

- \* 录音机无法辨识的文件将不包含在文件数目中。
- 操作菜单前，先选择要确认信息的文件。

## 🔊 录音菜单 [Rec Menu]

### Mic Select

选择打开还是关闭内置中央麦克风。

[Central Mic ON]：将在3-麦克风模式中执行录音。

[Central Mic OFF]：仅使用内置立体声麦克风录音。

### 录音灵敏度 [Mic Sense]

麦克风灵敏度可视录音需要做调整。

[High]：最高录音灵敏度，适合在人很多的会议等远距离或低音量条件下录音。

[Middle]：适合在人数较少的会议和研讨会中录音。

[Low]：最低录音灵敏度，适合口述录音。

- 要清楚录音演讲者的声音时，请将 [Mic Sense] 设为 [Low] 录音时让录音机的内置立体声麦克风靠近演讲者的嘴 (5-10cm)。

## 录音模式 [Rec Mode]

录音机可以线性PCM格式录音。可以在高采样频率和高位率实施高分辨率记录，其效果等于或胜过音乐CD。此外，其也支持MP3和WMA格式。

## 1 选择记录格式。

**[PCM]**：这是一个未压缩的音频格式，用于音乐CD等类似介质。

**[MP3]**：MPEG是ISO（国际标准化组织）工作组建立的国际标准。

**[WMA]**：这是美国微软公司开发的一种音频压缩编码方法。

## 4

## 菜单设定方法

## 2 选择记录速率。

选择 **[PCM]** 时：

**[48 kHz/16 bit]** 或 **[44.1 kHz/16 bit]**

选择 **[MP3]** 时：

**[320 kbps]** 到 **[mono]**

选择 **[WMA]** 时：

**[128 kbps]** 到 **[mono]**

- 如果使用定向麦克风功能，则无法将 **[Rec Mode]** 中的 **[PCM]** 设定更改为 **[44.1kHz/16bit]** 以外的项。可以使用 **[Rec Mode]** 中 **[MP3]** 或 **[WMA]** 的所有模式。
- 选择了 **[MP3]** 的 **[mono]** 时，记录速率将设定为64kbps。
- 选择了 **[WMA]** 的 **[mono]** 时，记录速率将设定为8kbps。
- 若要在会议或课堂中清楚录音，请将 **[Rec Mode]** 设为 **[mono]** 以外的位置。
- 使用外接单声道麦克风时，且将 **[Rec Mode]** 设为立体声录音模式，则只有L声道麦克风可录音。

## 录音等级 [Rec Level]

您可以设定本装置自动或手动调整记录位准。

**[Manual]**：

记录透过手动调整记录位准执行。

**[Auto]**：

记录透过自动调整记录位准执行。这在您需要立即记录时很有帮助。

## 调整录音启动位准：

1 录音机处于记录或暂停期间，按下按钮 **▶▶|** 或 **◀◀|**，调整记录位准。

- 在记录位准设定为 **[Auto]** 时，将自动调整记录位准。将记录位准设定为 **[Manual]**，使用记录位准调整功能。
- 当录音电平设定为 **[Manual]** 时，限制器功能将停用。在显示 **[OVER]** 期间，将记录失真的声音。调整记录位准，确保没有显示 **[OVER]**。如果即使在调整了记录位准后，声音失真仍未消失，修改麦克风的灵敏度设定（☞ 第53页），并再次调整记录位准。
- 即使记录位准设定为 **[Auto]**，输入非常响亮的声音可能产生噪声。
- 位准可以在 **[01]** 至 **[16]** 之间调整。数字越高，位准越高，电平表上的指示灯位置越大。

## 指向性麦克风 [Zoom Mic]

定向麦克风功能使用DiMAGIC (DiMAGIC Co., Ltd.) 的DiMAGIC Virtual Microphone (DVM) 技术。DVM是一个音频拾音系统, 可使您从任意方向集中录音。从扩张立体声录音到高定向录音, DVM代表了定向控制方法的最新发展, 可使用内置立体声麦克风进行切换。

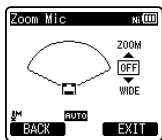

- 增加数值时, 定向性将会变窄。
- 减小数值可拓宽定向性, 让您记录更宽广的立体声。
- 如果降低定向性并拓宽录音范围, 则可记录的立体声听觉声音更宽广。

关于变焦麦克风功能:

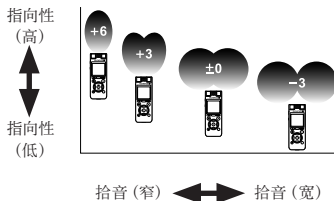

## 低频滤波器 [Low Cut Filter]

本录音机具有低频滤波器功能, 可将低频声音降到最低并使记录声音更清晰。此功能可减少来自空调、投影机以及其他类似设备的噪音。

[On]:

启用低频滤波器功能。

[Off]:

停用这个功能。

## VCVA声控 [VCVA]

当麦克风感应声音在预设的音量之上, 内置的可变式声控录音 (VCVA声控) 开始自动记录。当音量变小时即停止。VCVA声控功能可通过在无声状态停止记录来延长记录时间和节省存储器容量, 这有助于增加播放的效率。

**1** 选择 [On/Off] 或 [Standby]。

**2** 设置VCVA功能。

选择 [On/Off] 时:

[On]:

启用VCVA声控功能。开始以VCVA声控模式录音。

[Off]:

停用这个功能。恢复正常模式录音。

选择 [Standby] 时:

[On]: 通过此设置, 在VCVA待机

(☞ 第34页) 期间, 录音监控器 (耳机输出) 将停用, 允许您通过耳机输出确认VCVA执行状态。

[Off]: 音频信号始终从耳机插孔输出。

## 开始/停止启动电平:

## 1 按REC(●)按钮以开始录音。

- 当音量低于预设的暂停声音电平,1秒钟后会自动暂停录音,并且屏幕会显示[Standby]闪烁。开始录音时LED指示灯亮起,暂停录音时会闪烁。

## 2 按▶▶▶或◀◀◀按钮以调节开始/停止启动电平。

- 暂停声音电平可设定在23个不同数值。
- 数值越高,声音的灵敏度越高。在最高的设定时,即使是很细微的声音也会启动录音。

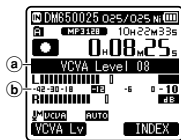

- ① 电平表(配合记录音量而变化)  
② 开始/停止启动电平(对应设定电平左右移动)

- 当使用[VCVA]功能时,下列功能不可用。
  - [V-Sync. Rec]
- 当[Rec Monitor]设为[Off]时,[Standby]功能不可用(☞第59页)。

- 如果2秒内没有调节开始/停止执行电平,显示将返回之前一个画面。
- 如果周围的噪声过大,可根据录音条件调节VCVA的开始/停止执行灵敏度。
- 为确保能成功地录音,建议在之前做开始/停止启动电平测试及调整。

## 声音同步录音 [V-Sync. Rec]

检测到高于话音同步电平(检测电平)的话音时,开始话音同步录音。话音变低时,录音将会自动停止。话音同步录音启动且输入电平在指定的检测时间内低于话音同步电平(检测电平)时,录音机将返回到待机模式。

## 1 选择[On]或[Off]。

- [On]:启用话音同步录音功能。  
[Off]:停用这个功能。

- 如果选择[On],转到步骤2的操作。

## 2 设定检测时间。

- [1 second] [2 seconds] [3 seconds]  
[4 seconds] [5 seconds] [10 seconds]:

- 话音同步录音启动且输入电平(录音电平)在指定的检测时间内低于话音同步电平时,录音机将返回到待机模式。



## 调节话音同步电平:

### 1 按REC (●) 按钮以开始预录音。

- 要使用话音同步录音, 请将 [V-Sync. Rec] 设为 [On] 并指定检测时间。

### 2 按▶▶或◀◀按钮以调节话音同步电平。

- 话音同步电平可以设为任意23个不同的数值。
- 数值越高, 录音机对于声音的灵敏度更强。处于最高数值时, 即使微弱的声音也会激活录音。



- Ⓐ 话音同步电平 (对应设定电平左右移动)

### 3 再次按REC (●) 按钮。

- 录音机将会进入待机状态。显示屏上将会闪烁 [Standby] 并且LED指示灯也会闪烁。
- 输入处于或高于话音同步电平时, 将会自动开始录音。

### 4 话音同步录音自动停止。

- 如果在指定的时间内声音的音量持续低于话音同步电平, 话音同步录音将自动结束, 录音机将返回步骤3的待机模式。每次录音机进入待机模式时, 文件将会关闭并且将会以不同的文件继续录音。
- 要在话音同步录音期间停止录音机, 请按STOP (■) 按钮。

- 当使用 [V-Sync. Rec] 功能时, 下列功能不可用。
  - [VCVA] (☞ 第55页)

## 定时录音 [Timer Rec]

请参阅“定时器录音 [Timer Rec]” (☞ 第70页)。

## 录音场景 [Rec Scene]

可以从 [Conference]、[Lecture]、[Meeting]、[Dictation] 或 [DNS] 模板选择记录设定, 以便适应记录场景或形势。您也可以保存所作选择的记录设定。

## 1 选择 [Scene Select] 或 [Scene Save]。

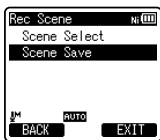

## [Scene Select] :

从模板中选择满足记录场景及条件的记录场景。有关详情, 请参阅“模板设定”。或者, 选择专为特定目的自定义的记录场景。

## [Scene Save] :

最多可保存3组当前记录相关的菜单设定。

- 如果选择 [Scene Save], 转到步骤 4 的操作。

## 选择 [Scene Save] 时:

## 2 根据个人喜好进行记录设定。



## 3 指定保存目的地。

- 可从 [User Setting 1]、[User Setting 2] 和 [User Setting 3] 中选择保存目的地。

## 选择 [Scene Select] 时:

## 4 选择记录场景。

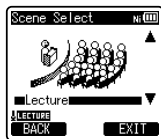

模板设定:

## [Conference]:

[Mic Select]	[Central Mic ON]
[Mic Sense]	[High]
[Rec Mode]	[MP3]: [128 kbps]
[Rec Level]	[Auto]
[Zoom Mic]	[Off]
[Low Cut Filter]	[On]
[VCVA]	[On/Off]: [Off] [Standby]: [Off]
[V-Sync. Rec]	[Off]

## [Lecture]:

[Mic Select]	[Central Mic ON]
[Mic Sense]	[High]
[Rec Mode]	[MP3]: [128 kbps]
[Rec Level]	[Auto]
[Zoom Mic]	[+6]
[Low Cut Filter]	[On]
[VCVA]	[On/Off]: [Off] [Standby]: [Off]
[V-Sync. Rec]	[Off]

## [Meeting]:

[Mic Select]	[Central Mic ON]
[Mic Sense]	[Middle]
[Rec Mode]	[MP3]: [128 kbps]
[Rec Level]	[Auto]
[Zoom Mic]	[Off]
[Low Cut Filter]	[On]
[VCVA]	[On/Off]: [Off] [Standby]: [Off]
[V-Sync. Rec]	[Off]

## [Dictation]:

[Mic Select]	[Central Mic ON]
[Mic Sense]	[Low]
[Rec Mode]	[MP3]: [mono]
[Rec Level]	[Auto]
[Zoom Mic]	[Off]
[Low Cut Filter]	[On]
[VCVA]	[On/Off]: [Off] [Standby]: [Off]
[V-Sync. Rec]	[Off]

## [DNS]:

用于Dragon Naturally Speaking  
(Nuance Communications Inc.)

- 如果选择记录场景，则将无法改变上述录音相关的菜单设定。如果想要使用这些功能，请将 [Rec Scene] 设为 [Off]。

## 要检查设定:

在 [Scene Select] 画面上用+和-按钮选择记录场景，然后按▶▶按钮。按|◀◀按钮以返回 [Scene Select] 画面。

## Rec Monitor

选择进行录音时是否从耳机插孔输出音频。

[On]: 启用录音监听功能。将从EAR插孔输出声音。

[Off]: 停用这个功能。不从EAR插孔输出声音。

- 如果在录音时连接外部扬声器，则会产生音频反馈的风险。建议使用耳机进行录音监听，或者在录音时将 [Rec Monitor] 设为 [Off]。

## ▶ 播放菜单 [Play Menu]

### 噪音消除 [Noise Cancel]

如由于环境噪音, 录音的音频难以听清楚时, 可调节噪音消除的设置电平。

**[High]** **[Low]**: 以较好的音质播放文件时, 杂音将调低。

**[Off]**: 停用这个功能。

- 当使用 **[Noise Cancel]** 功能时, 下列功能不可用。
  - 慢速/快速播放 (☞ 第44页)
  - **[Voice Filter]**
  - **[EUPHONY]**
  - **[Reverb]** (☞ 第62页)

### EUPHONY

本录音机配备有“EUPHONY MOBILE”结合了频宽修正、扩展技术和虚拟声源处理技术的最新的环绕音响系统。除了自然、广阔的感觉之外, 录音机还具备有特殊功能, 使听众不会轻易产生压抑或封闭的感觉, 长时间收听也不会感到疲劳。根据性能, **[EUPHONY]** 设定的电平调节可设为四级。

**[Power]**:

此模式更注重音频力量感。

**[Wide]**:

此模式可享有更广阔的感觉。

**[Natural]**:

此模式实现了自然频宽修正和声场扩展。

**[Off]**:

停用这个功能。

- 当使用 **[EUPHONY]** 功能时, 下列功能不可用。
  - 慢速/快速播放 (☞ 第44页)
  - **[Noise Cancel]**
  - **[Voice Filter]**
  - **[Reverb]** (☞ 第62页)
- 使用内置扬声器进行播放时, **EUPHONY** 功能被禁用。

### 话音滤音器 [Voice Filter]

本录音机具有话音滤波器功能以便在常规、快速或慢速播放过程中切断低频和高频音调, 进行清晰的音频播放。

**[On]**:

启用话音滤波器功能。

**[Off]**:

停用这个功能。

- 当使用 **[Voice Filter]** 功能时, 下列功能不可用。
  - **[Noise Cancel]**
  - **[EUPHONY]**
  - **[Reverb]** (☞ 第62页)

## 播放模式 [Play Mode]

您可以选择符合喜好的播放模式。

选择所需的播放范围：

- 1 选择 [Play Area]。
- 2 选择 [File]、[Folder] 或 [All]。
  - [File] : 选择目前的文件。
  - [Folder] : 选择目前的文件夹。
  - [All] : 选择当前内存中的所有文件。

选择所需的播放模式：

- 1 选择 [Repeat] 或 [Random]。
    - [Repeat] : 设为重复播放模式。
    - [Random] : 设为随机播放模式。
  - 2 选择 [On] 或 [Off]。
    - [On] : 设定要重复播放或随机播放的播放范围。
    - [Off] : 停用这个功能。
- 在 [File] 模式中, 当录音机到达文件夹中最后一个文件的末尾时, [End] 在显示屏上闪烁2秒, 录音机停止在文件夹中最后一个文件的开始端。
  - 在 [Folder] 模式中, 当录音机到达文件夹中最后一个文件的末尾时, [End] 在显示屏上闪烁2秒, 录音机停止在文件夹中第一个文件的开始端。
  - 在 [All] 模式中, 文件夹中最后一个文件播放完毕后, 录音机将从下一个文件夹的第一个文件开始播放。当到达录音机中的最后一个文件时, [End] 在显示屏上闪烁2秒, 录音机停止在本录音机中第一个文件的开始端。

## 跳跃间隔 [Skip Space]

本功能允许您跳过 (快进) 或向后跳过 (快倒) 正在播放文件的设定间隔。这项功能对于快速跳到另一个播放位置或重复播放很短的内容非常方便。

- 1 选择 [Forward Skip] 或 [Reverse Skip]。
- 2 设定跳过间隔。
  - 选择 [Forward Skip] 时:
    - [File Skip] [10sec. Skip] [30sec. Skip]
    - [1min. Skip] [5min. Skip]
    - [10min. Skip]
  - 选择 [Reverse Skip] 时:
    - [File Skip] [1sec. Skip] 到 [5sec. Skip]
    - [10sec. Skip] [30sec. Skip]
    - [1min. Skip] [5min. Skip]
    - [10min. Skip]

快进/快倒跳过播放：

- 1 按▶OK按钮以开始播放。
- 2 按▶▶|或|◀◀按钮。
  - 录音机将跳过 (快进) 或向后跳过 (快倒) 一个设定的间隔并开始播放。
  - 如果文件中有比跳过间隔更近的定位标记/临时标记或提示, 录音机将向前跳跃/向后跳跃到该位置。

## 提醒播放 [Alarm]

请参阅“提醒播放功能 [Alarm]”  
(第72页)。

## 播放场景 [Play Scene]

录音机中记录的音频文件和从计算机中下载的音乐文件可以保存在您选择的播放设定中, 以适应不同的音质和播放方法。

## 1 选择 [Scene Select] 或 [Scene Save]。

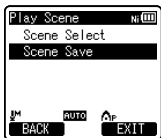

## [Scene Select] :

选择根据个人喜好自定义的播放场景。

## [Scene Save] :

最多可保存5组当前播放相关的菜单设定。

- 如果选择 [Scene Select], 转到步骤 4 的操作。

## 选择 [Scene Save] 时:

## 2 根据个人喜好进行播放设定。



## 3 指定设定的保存目的地。

- 可从 [Voice 1] 到 [Music 3] 中选择保存目的地。

## 选择 [Scene Select] 时:

## 4 选择播放场景。

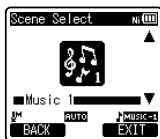

## 要检查设定:

在 [Scene Select] 画面上用+和-按钮选择播放场景, 然后按▶▶1按钮。按◀◀1按钮以返回 [Scene Select] 画面。

## Reverb

可以欣赏小至录音室大至体育场各种空间大小的混响声音。

[Off] : 禁用此功能。原样播放原始声音时选择此项。

[Studio] [Club] [Hall] [Dome] : 选择符合喜好的音响环境。

- 此功能仅在播放时可用。本录音机不能使用这些播放效果进行录音。
- 当使用 [Reverb] 功能时, 下列功能不可用。
  - 慢速/快速播放 (☞ 第44页)
  - [Noise cancel] (☞ 第60页)
  - [EUPHONY] (☞ 第60页)
  - [Voice Filter] (☞ 第60页)

## LCD/声音菜单

## [LCD/Sound Menu]

## 背光灯 [Backlight]

当按录音机上的按钮时，显示屏会亮起约10秒钟（初始设定）。

## 1 选择 [Lighting Time] 或 [Brightness]。

## 2 选择设置。

选择 [Lighting Time] 时：

[Off]：

停用这个功能。

[5seconds] [10seconds]

[30seconds] [1minute]：

启用背光功能。

选择 [Brightness] 时：

[High] [Low]：

设定亮灯时的背光亮度。

## 对比度 [Contrast]

显示对比度有12级电平可供调节。

- 您能调节LCD（液晶屏）显示对比度级从 [01] 到 [12]。

## 指示灯 [LED]

您可以进行设定以使LED指示灯熄灭。

[On]：

LED指示灯被设定。

[Off]：

LED指示灯被取消。

## 提示音 [Beep]

录音机的嘀嘀声用来对您的按钮操作进行提示，或对您的错误操作提出警告。系统声可以关闭。

[Volume3]：

增加哔哔声的音量。

[Volume2]：

将哔哔声的音量返回至标准。

[Volume1]：

降低哔哔声的音量。

[Off]：停用这个功能。

## 语言 (Lang) [Language(Lang)]

可以为本录音机选择显示语言。

[English] [中文]：

- 可选择的语言因地区而异。

## 语音向导 [Voice Guide]

请参阅“向导 [Voice Guide]”

(☞ 第75页)。

## 简介播放 [Intro Play]

可通过将光标点击文件夹内的文件来听取文件最初几秒的声音。此功能便于查找文件。

[10seconds]：

将播放文件最初10秒的声音。

[5seconds]：

将播放文件最初5秒的声音。

[3seconds]：

将播放文件最初3秒的声音。

[Off]：

停用这个功能。

**🔑 设备菜单 [Device Menu]****内存选择 [Memory Select]**

在插入microSD卡后，您可以选择记录至内置内存还是microSD卡 (☞ 第24页)。

**[Built-in Memory]**：内置内存。

**[microSD Card]**：microSD卡。

**省电模式 [Power Save]**

可以防止忘记关闭电源。如果录音机在电源开启时停止10分钟 (初始设定) 以上，电源将关闭。

**[5minutes]** **[10minutes]** **[30minutes]**  
**[1hour]**：

设定电源关闭前持续的时间长度。

**[Off]**：停用这个功能。

- 如果按下了任何按钮，电源关闭前过去的时间将重新开始计时。

**电池设定 [Battery]**

选择符合当前使用的电池。



**[Ni-MH]** (🔋)：

使用Olympus Ni-MH充电电池 (BR404) 时选择。

**[Alkaline]** (🔋)：

使用市面有售的碱性电池时选择。

**文件夹命名 [Folder Name]**

您可以将用于音频记录的文件夹  到文件夹  的文件夹名称更改为模板中预设的名称您也可以用“Olympus Sonority”更改注册在模板中的文件夹名称。

- 1 选择您想要更改其名称的文件夹。
- 2 从预设模板中选择文件夹名称。

**时间/日期 [Time & Date]**

请参阅“设定时间/日期 [Time & Date]” (☞ 第22页)。

**USB设定 [USB Settings]**

请参阅“改变USB类型 [USB Settings]” (☞ 第76页)。

**重新设定 [Reset Settings]**

可将功能恢复为初始设定 (出厂预设)。

**[Start]**：

使设定回到初始值。

**[Cancel]**：

返回 **[Device Menu]**。

- 重设后，时间设定、文件编号和文件夹名称将保留下来，不会回到初始设定。

**重设 (初始设定) 后的菜单设定：**

**🔑 Rec Menu:**

<b>[Mic Select]</b>	<b>[Central Mic ON]</b>
<b>[Mic Sense]</b>	<b>[Middle]</b>
<b>[Rec Mode]</b>	
<b>[WMA]</b>	<b>[128 kbps]</b>
<b>[Rec Level]</b>	<b>[Auto]</b>
<b>[Zoom Mic]</b>	<b>[Off]</b>
<b>[Low Cut Filter]</b>	<b>[Off]</b>
<b>[VCVA]</b>	<b>[Off]</b>
<b>[On/Off]</b>	<b>[Off]</b>
<b>[Standby]</b>	<b>[Off]</b>
<b>[V-Sync. Rec]</b>	<b>[Off]</b>
<b>[Timer Rec]</b>	<b>[Off]</b>
<b>[Rec Scene]</b>	<b>[Off]</b>
<b>[Rec Monitor]</b>	<b>[Off]</b>



## ▶ Play Menu:

[Noise Cancel]	[Off]
[EUPHONY]	[Off]
[Voice Filter]	[Off]
[Play Mode]	
[Play Area]	[File]
[Repeat]	[Off]
[Random]	[Off]
[Skip Space]	
[Forward Skip]	[File Skip]
[Reverse Skip]	[File Skip]
[Alarm]	[Off]
[Play Scene]	[Off]
[Reverb]	[Off]

## ▶ LCD/Sound Menu:

[Backlight]	
[Lighting Time]	[10Seconds]
[Brightness]	[Low]
[Contrast]	[Level 06]
[LED]	[On]
[Beep]	[Volume 2]
[Language(Lang)]	[English]
[Voice Guide]	
[On/Off]	[On]
[Speed]	[Speed 3]
[Volume Speaker]	[Volume 3]
[Intro Play]	[Off]

## ▶ Device Menu:

[Memory Select]	[Built-in Memory]
[Power Save]	[10minutes]
[Battery]	[Ni-MH]
[USB Settings]	
[USB Connect]	[PC]
[USB Class]	[Storage Class]

## 格式化 [Format]

请参阅“格式化录音机 [Format]”  
(第77页)。

## 内存信息 [Memory Info.]

可以在菜单画面上检视记录媒体剩余的可用记忆容量和总体容量。

- 录音机将部分内存容量用于保存管理文件。对于microSD卡而言，显示的剩余容量将小于卡的总容量，这是microSD卡的特性所致，并非故障。

## 系统信息 [System Info.]

您可以从菜单屏幕上查看录音机的信息。  
[Model] (型号名称)、[Version]  
(系统版本)及 [Serial No.] (序号) 会出现  
在显示屏上。

## 重新编排文件 [Replace]

您可以移动文件夹中的文件以便更改播放顺序。首先选择您要更改播放顺序的文件夹（文件）。

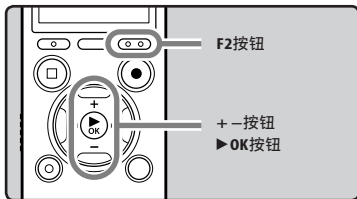

### 4

#### 菜单设定方法

**1** 选择文件夹，重新整理歌曲顺序（[☞](#) 第30页）。

**2** 从 [File Menu] 上的菜单选择 [Replace]。

- 如何进入菜单设定的详情，请参阅“菜单设定方法”（[☞](#) 第51页）。

**3** 按+或-按钮以选择文件要移动到的位置。

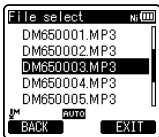

**4** 按▶OK按钮。

- 光标闪烁，确认文件可以移动。

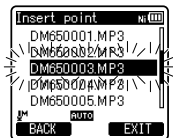

**5** 按+或-按钮以选择文件要移动到的位置。



**6** 按▶OK按钮以完成设定。

- 如果要移动更多文件，请重复步骤3到6。
- 按◀◀按钮，而没有按▶OK按钮，将取消设定，返回上一个画面。

**7** 按F2 (EXIT) 按钮以关闭菜单。

## 移动/复制文件 [File Move/Copy]

内置内存或microSD卡中保存的文件可以在内置内存移动或复制。文件也可以在内存之间移动或复制。

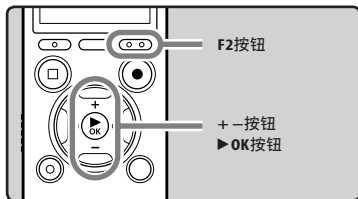

- 1 选择您想要移动或复制之文件所在的文件夹 (☞ 第30页)。
- 2 从 [File Menu] 上的菜单选择 [File Move/Copy]。
  - 如何进入菜单设定的详情, 请参阅“菜单设定方法” (☞ 第51页)。
- 3 按下+或-按钮, 选择移动或复制文件的目的地位置。

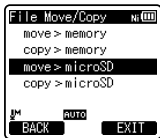

[move > memory]:

将内置内存或microSD卡中的文件移动到内置内存内的另一个文件夹。

[copy > memory]:

将内置内存或microSD卡中的文件复制到内置内存内的另一个文件夹。

[move > microSD]:

将内置内存或microSD卡中的文件移动到microSD卡内的另一个文件夹。

[copy > microSD]:

将内置内存或microSD卡中的文件复制到microSD卡内的另一个文件夹。

- 4 按▶OK按钮。
- 5 按+或-按钮, 选择您要移动或复制的文件数量。



[1file]:

只选择指定的文件。

[Selected files]:

选择多个文件。

[All files]:

选择文件夹内的所有文件。

- 6 按▶OK按钮移动到相应的设定。

在您选择 [file] 时:

- ① 按+或-按钮, 选择您要移动或复制的文件。
- ② 按▶OK按钮选择文件。

在您选择 [Selected files] 时:

- ① 按+或-按钮, 选择您要移动或复制的文件。
- ② 按▶OK按钮, 检查选择的文件。

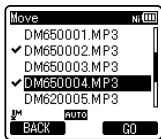

- ③ 重复步骤①和②, 直至选中您想要移动/复制的所有文件, 然后按F2 (GO) 按钮。

在您选择 [All files] 时:

在选择了所有文件后, 将自动选择文件夹中的所有文件, 且录音机将移动至 [Folder to move] 画面。

- 7 按▶▶I、I◀◀ 或+、-按钮, 选择您要移动或复制文件的目的地文件夹。



## 8 按F2 (GO) 按钮。

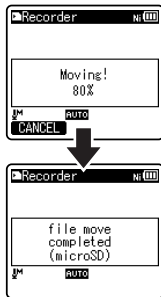

- 如果显示屏上显示 [Moving!] 或 [Copying!], 则将开始移动或复制文件。在此期间, 将以百分数的形式, 显示进度状态。在显示 [File move completed] 或 [File copy completed] 时, 过程结束。

### 备注

- 在内存空间不足时, 录音机将无法复制。
- 当文件数目超过200个时, 录音机无法移动或复制文件。
- 在移动或复制文件过程中, 请勿取出电池。这可能导致数据受损。
- 文件无法移动或复制到相同的文件夹。
- 在移动或复制过程中, 取消操作时, 只有正在移动或复制的文件有效, 所有其它文件不会移动或复制。
- 锁定的文件在移动或复制之后仍将被锁定。
- DRM文件无法进行移动或复制。
- 文件不能直接在 [Recorder] 文件夹下面移动或复制。

## 分割文件 [File Divide]

较大容量和记录时间较长的文件可以进行分割，以便更容易管理和编辑。

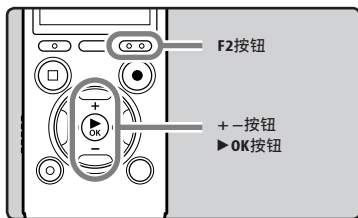

可以分割录音机中记录的MP3或PCM文件。

### 1 在分割位置停止播放。

- 录音机处于播放模式时，按住▶▶▶或◀◀◀按钮进行快进或快退。
- 预先在分割位置标明定位标记是非常有用的。

### 2 从 [File Menu] 上的菜单选择 [File Divide] 。

- 如何进入菜单设定的详情，请参阅“菜单设定方法”（☞ 第51页）。



### 3 按+按钮以选择 [Start] 。



### 4 按▶OK按钮。

- 将出现 [Dividing!]，并开始分割文件。
- 在出现 [File divide completed] 时，分割完成。

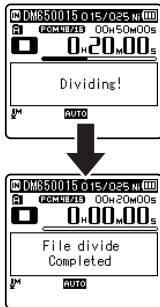

### 5 按F2 (EXIT) 按钮以关闭菜单。

#### 备注

- 只有在显示文件清单时，才能执行文件分割。
- 在文件夹中的文件数量超过199时，录音机无法分割文件。
- 锁定的文件无法进行分割（☞ 第53页）。
- 分割文件后，文件的前半部分将重命名为 [File name\_1.MP3]，后半部分将重命名为 [File name\_2.MP3] 。

- 如果一个文件的记录时间很短,即使其是MP3或PCM文件,也可能无法分割。
- 在分割文件过程中,请勿取出电池。这可能导致数据受损。

## 定时器录音 [Timer Rec]

使用定时器录音功能,可在指定时间录音。您最多可以编排三个想要的设定 (Preset 1-3) ([On/Off]、[Day]、[Time]、[Rec Mode]、[Folder]和[Mic Sense])。

### 4 菜单设定方法

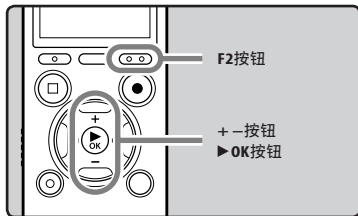

#### 1 从 [Rec Menu] 上的菜单选择 [Timer Rec]。

- 如何进入菜单设定的详情,请参阅“菜单设定方法”(第51页)。

#### 2 按+或-按钮选择预设号码。

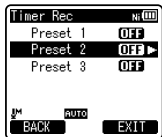

#### 3 按▶OK按钮。

#### 4 按+或-按钮选择要设定的项目。



- 从 [On/Off]、[Day]、[Time]、[Rec Mode]、[Folder] 和 [Mic Sense] 中选择您要设定的项目。

#### 5 按▶OK按钮移动到相应的设定。

##### [On/Off] 设定:

- ① 按+或-按钮选择 [On] 或 [Off]。  
[On]: 设定被采用  
[Off]: 设定未被采用
- ② 按▶OK按钮退出 [On/Off] 选择。

##### [Day] 设定:

- ① 按+或-按钮以便从 [One Time]、[Everyday] 和 [Every Week] 中加以选择。  
[One Time]: 仅在设定的时间录音一次。  
[Everyday]: 每天在设定的时间录音。  
[Every Week]: 在每周指定日子的设定时间进行录音。  
选择 [Every Week] 并按▶OK按钮移动到选择 [Day]。按+或-按钮选择每周的那一天。
- ② 按▶OK按钮退出 [Day] 选择。

## [Time] 设定:

- 按▶▶或◀◀按钮, 分别在 [Start Time] 和 [Stop Time] 中选择“小时”和“分钟”。
- 按+或-按钮进行设定。
- 按▶OK按钮退出 [Time] 选择。

## [Rec Mode] 设定:

与常规 [Rec Mode] 无关 (☞ 第54页), 定时器录音将按照设定的录音模式开始。

- 按+或-按钮选择录音模式。
- 按▶OK按钮。
- 按+或-按钮选择记录速率。
- 按▶OK按钮退出 [Rec Mode] 选择。

## [Folder] 设定:

- 按+或-按钮选择保存的目的地(内存)。
- 按下▶OK按钮, 移动至 [Folder] 设定。
- 按+或-按钮选择保存的目的地(文件夹)。
- 按▶OK按钮退出 [Folder] 选择。

## [Mic Sense] 设定:

与录音机的麦克风电灵敏度设定无关 (☞ 第53页), 定时器录音将按照设定的麦克风电灵敏度开始。

- 按+或-按钮以便从 [High]、[Middle] 和 [Low] 中加以选择。
- 按▶OK按钮退出 [Mic Sense] 选择。

## 6 按+或-按钮以选择 [Finish]。



## 7 按▶OK按钮以完成设定。

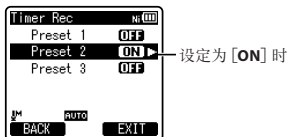

- 程序设定将被应用, 显示屏将返回到预设编号选择菜单。
- 要设置其他预设编号, 请重复上面提及的过程。
- 在进阶菜单中的选择按下按钮▶▶时, 可以确认选择的设定。

## 8 按F2 (EXIT) 按钮以完成设定。

- [☺] 在显示屏上呈现。

## 备注

- 如果录音机在预定的开始时间正在使用, 它将在操作停止后立即开始定时器录音。
- 即使电源已关闭或录音机置于Hold, 定时器录音也会在指定的时间开始。
- 如果三个定时器录音的开始时间相同, [Preset 1] 的优先级别最高, [Preset 3] 的优先级别最低。
- 如果定时器录音的开始时间与提醒播放 (☞ 第72页) 设定在相同的时间, 则定时器录音优先。
- 在定时器录音期间, 如果电池用尽, 录音将停止, 在定时器录音前, 请确认电池电量。

- 如果 [Time & Date] 不正确, 定时器录音将无法设定在指定的时间, 因此, 请在设定定时器录音之前确认 [Time & Date] 是正确的。如果不正确, 请重新设定 [Time & Date] (☞ 第23页)。
- 在选择 microSD 卡作为记录目的地时, 如果在定时记录期间没有插入 microSD 卡, 录音机将在内置的内存 [Folder A] 中记录。

## 4

## 菜单设定方法

## 提醒播放功能 [Alarm]

提醒播放功能, 可以设定在所预设的时间中播放所选择的文件。

您最多可以编排三个想要的设定 (Preset 1-3) ( [On/Off]、[Day]、[Start Time]、[Volume]、[Alarm Sound] 和 [Playback File] )。

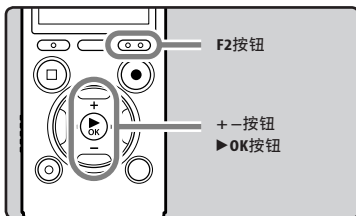

### 1 从 [Play Menu] 上的菜单选择 [Alarm]。

- 如何进入菜单设定的详情, 请参阅“菜单设定方法” (☞ 第51页)。

### 2 按+或-按钮选择预设号码。

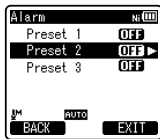

### 3 按▶OK按钮。



## 4 按+或-按钮选择要设定的项目。



- 从 [On/Off]、[Day]、[Start Time]、[Volume]、[Alarm Sound] 和 [Playback File] 中选择您要设定的项目。

## 5 按▶OK按钮移动到相应的设定。

## [On/Off] 设定:

- 按+或-按钮选择 [On] 或 [Off]。  
[On]: 设定被采用  
[Off]: 设定未被采用
- 按▶OK按钮退出 [On/Off] 选择。

## [Day] 设定:

- 按+或-按钮以便从 [One Time]、[Everyday] 和 [Every Week] 中加以选择。  
[One Time]: 仅在指定的时间执行一次提醒播放。  
[Everyday]: 每天在指定的时间执行一次提醒播放。  
[Every Week]: 在每周指定日子的设定时间执行一次提醒播放。  
选择 [Every Week] 并按▶OK按钮移动到选择 [Day]。按+或-按钮选择每周的那一天。
- 按▶OK按钮退出 [Day] 选择。

## [Start Time] 设定:

- 按▶▶或◀◀按钮, 分别在 [Start Time] 中选择“小时”和“分钟”。
- 按+或-按钮进行设定。
- 按▶OK按钮退出 [Start Time] 选择。

## [Volume] 设定:

- 按+或-按钮调节音量。按F1按钮检查提醒声音。
- 按▶OK按钮退出 [Volume] 选择。

## [Alarm Sound] 设定:

- 按+或-按钮从 [Alarm1]、[Alarm2] 和 [Alarm3] 中选择提醒声音。按F1按钮检查提醒声音。
- 按▶OK按钮退出 [Alarm Sound] 选择。

## [Playback File] 设定:

- 按+或-按钮以便从 [No File Play] 和 [File Select] 中加以选择。  
[No File Play]: 只有声音提醒。  
[File Select]: 提醒后播放选择的文件。  
  - 在选择了 [File Select], 并按下了▶OK按钮之后, 录音机将移动至 [Memory Select] 设定。
  - 使用+或-按钮, 在内存选择提醒播放文件, 并按下▶OK按钮。录音机将移动到含有提醒播放之文件的文件夹设定。

- 使用+或-按钮选择文件夹，并按  
▶OK按钮移动至文件选择。以相同的方式，使用+或-按钮选择文件。
- ②按▶OK按钮退出 [Playback File] 选择。

#### 6 按+或-按钮以选择 [Finish]。



#### 7 按▶OK按钮以完成设定。

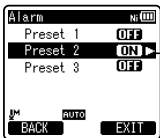

设定为 [ON] 时

- 程序设定将被应用，显示屏将返回到预设编号选择菜单。
- 要设置其他预设编号，请重复上面提及的过程。
- 在进阶菜单中的选择按下按钮▶▶时，可以确认选择的设定。

#### 8 按F2 (EXIT) 按钮以完成设定。

- [F2] 在显示屏上呈现。

#### 备注

- 如果选择 [Everyday]，每天预定时间发出提醒声音，除非提醒播放被取消。
- 提醒声音将持续5分钟然后停止。在此类情况下，即使为提醒播放选择了文件，也不会自动播放。
- 如果三个提醒播放开始时间相同，[Preset 1] 的优先级别最高，[Preset 3] 的优先级别最低。
- 如果录音机正在使用或者正在预定时间进行操作，提醒播放功能将不可使用。
- 即使电源关闭或录音机被设定为Hold模式，本机仍然会在预定时间发出提醒声。当您按下任意按钮时，录音机开始播放选择的文件，并在您按下STOP (■) 按钮时停止播放。
- 如果选择的文件被移动、删除或者移除了microSD卡，文件播放将不会执行，只有提醒音。
- 如果定时器录音和提醒播放的开始时间被设定为相同的时间，定时器录音优先 (☞ 第70页)。
- 如果录音机被格式化，提醒数据也会被删除，因此您无法设定提醒 (☞ 第77页)，在意外删除了资料时，连接至计算机，并使用附带的“Olympus Sonority”，将报警声音资料复制到录音机 (☞ 第86页)。

## 向导 [Voice Guide]

此功能可为录音机的操作状态提供音频通知。请调节音频通知的速度和音量。

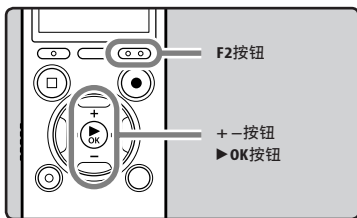

### 1 从 [LCD/Sound Menu] 上的菜单选择 [Voice Guide]。

- 如何进入菜单设置的详情，请参阅“菜单设定方法”（☞ 第51页）。

### 2 按+或-按钮选择要设定的项目。

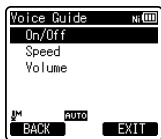

- 从 [On/Off]、[Speed] 和 [Volume] 中选择您要设定的项目。

### 3 按▶OK按钮移动到相应的设定。

#### [On/Off] 设定:

- ① 按+或-按钮以选择 [On] 或 [Off]。  
[On]: 提供向导。  
[Off]: 取消向导
- ② 按▶OK按钮退出 [On/Off] 选择。

#### [Speed] 设定:

- ① 按+或-按钮以选择 [Speed5]、[Speed4]、[Speed3]、[Speed2] 或 [Speed1]。
- ② 按▶OK按钮退出 [Speed] 选择。

#### [Volume] 设定:

- ① 按+或-按钮以选择 [Volume5]、[Volume4]、[Volume3]、[Volume2] 或 [Volume1]。
- ② 按▶OK按钮退出 [Volume] 选择。
- ④ 按下F2 (EXIT) 按钮完成设定。

#### 备注

- 如果您将向导设定为 [Off]，打开/关闭电源时的开始/关闭音调（☞ 第20页）将被取消。
- 如果您格式化录音机（☞ 第77页），语音引导数据也将被删除。如果您想要恢复语音引导数据，请连接至PC，并使用附带的“Olympus Sonority”将引导数据复制到录音机（☞ 第86页）。
- 在向导 [Volume] 设定时设定开始音调/关闭音调的音量。
- [Voice Guide] 设置中的 [Speed] 设置在文件播放期间处于禁用状态。

## 改变USB类型 [USB Settings]

除了设为 [PC] (连接至个人电脑传输文件) 或 [AC Adapter] (连接至交流转换器对电池充电), 您还可以根据使用需求切换 USB 级别。

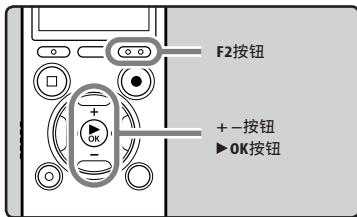

### 4

### 菜单设定方法

#### 1 从 [Device Menu] 上的菜单选择 [USB Settings]。

- 如何进入菜单设定的详情, 请参阅“菜单设定方法”(第51页)。

#### 2 按+或-按钮以选择 [USB Connect] 或 [USB Class]。

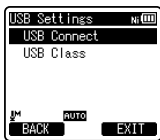

[USB Connect] :  
连接至个人电脑的设置。

[USB Class] :  
USB级别的设定。

#### 3 按▶OK按钮。

- 如果选择 [USB Class], 转到步骤6的操作。

#### 选择 [USB Connect] 时:

#### 4 按+或-按钮, 移动到要设定的项目。

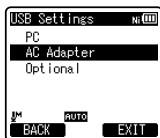

[PC] : 录音机连接至个人电脑并用作存储设备或组合设备时的设定。作为存储或组合进行连接。

[AC Adapter] : 录音机连接至个人电脑或交流转换器 (A514) (选购) 进行充电时的设定。

[Optional] : 设定每次连接USB电缆时确认连接方法。

#### 5 按▶OK按钮以完成设定。

- 如果选择 [USB Connect], 转到步骤8的操作。

#### 选择 [USB Class] 时:

#### 6 按+或-按钮, 移动到要设定的项目。

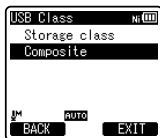

[Storage Class] : 从计算机确认为外部记忆装置。

[Composite] : 设定在连接至个人计算机和用作外部记忆装置、USB扬声器或麦克风时。

7 按▶OK按钮以完成设定。

8 按F2 (EXIT) 按钮以完成设定。

#### 备注

- 首次将录音机作为外部存储设备连接到个人电脑时，个人电脑上将自动安装录音机的驱动程序。
- 在 [USB Connect] 设定为 [AC Adapter] 后，录音机与计算机相连时，计算机无法识别。
- 个人电脑没有将录音机识别为外部存储设备时，请将 [USB Class] 设定改为 [Storage Class]。

## 格式化录音机 [Format]

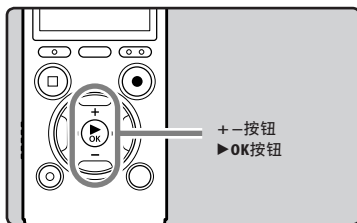

如果您格式化录音机，所有文件都将被删除，除日期和时间设定外所有功能设定都将返回到预设状态。格式化录音机之前，请将重要文件传送到电脑中保存。

## 4

### 菜单设定方法

1 从 [Device Menu] 上的菜单选择 [Format]。

- 如何进入菜单设定的详情，请参阅“菜单设定方法”（第51页）。

2 按+或-按钮选择记录媒体和格式。

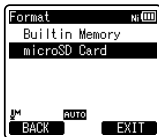

3 按▶OK按钮。

## 4 按+按钮以选择 [Start]。



## 5 按▶OK按钮。

- [Data will be cleared] 信息显示2秒后, [Start] 和 [Cancel] 将开启。



## 6 按+按钮以再次选择 [Start]。

## 7 按▶OK按钮。

- 开始格式化并 [Format] 在显示屏上闪烁。

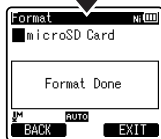

- 显示 [Format Done] 时格式化完毕。

## 备注

- 千万不要将本机在电脑上格式化。
- 当录音机被格式化时, 所有保存的数据, 包括锁定的文件和只读文件都会被删除。
- 格式化后, 所记录的音频文件名可以从 [0001] 开始。
- 要使功能设定回到初始设定, 请使用 [Reset Settings] (☞ 第64页)。
- 在microSD卡插入录音机后, 请务必确认记录媒体为 [Built-in Memory] 或 [microSD Card], 以免发生错误 (☞ 第64页)。

- 可能需要10秒以上来完成动作。否则，可能导致数据受损。另外，请更换新电池，确保电量不会在处理过程中用尽。
  - ① 处理过程中，拔下交流转接器。
  - ② 处理过程中，取出电池。
  - ③ 在 [microSD Card] 用作记录媒体进行处理期间，取出microSD卡。
- 录音机上的格式化是“快速格式化”。如果您对microSD卡执行格式化，文件管理中的信息将被重新整理，且microSD卡中的数据不会完全删除。在转让和处置microSD卡时，小心microSD卡中的数据泄漏。我们建议在您处置microSD卡时，将其销毁。
- 如果您格式化录音机 (☞ 第77页)，语音引导数据也将被删除。如果您想要恢复语音引导数据，请连接至PC，并使用附带的“Olympus Sonority”将引导数据复制到录音机 (☞ 第86页)。

# 在您的电脑上使用录音机

将录音机连接到个人电脑后，您可进行下列操作：

- 录音机上记录的语音文件可以在计算机上使用“Olympus Sonority”播放和管理。如果执行了“Olympus Sonority Plus”升级（选购），或者新增了音乐编辑插件，可以利用各种辅助功能（[☞ 第87页](#)）。
- 录音机录音的文件可传输到电脑播放，并使用Windows Media Player或iTunes管理。
- 录音机除了可作为录音机及音乐播放器之外，还可做为电脑的外部存储器，存放电脑数据并读出（[☞ 第93页](#)）。

## 操作环境

### Windows

操作系统：

Microsoft® Windows® XP Service Pack 2, 3  
Microsoft® Windows® XP Professional x64 Edition Service Pack 2  
Microsoft® Windows Vista® Service Pack 1, 2 (32bit/64bit)  
Microsoft® Windows® 7 (32bit/64bit)

CPU：

32位 (x86) 1GHz或以上，或者64位 (x64) 处理器

RAM：

512 MB以上

硬盘空间：

300 MB以上

光驱机：

CD-ROM, CD-R, CD-RW, DVD-ROM光驱机

浏览器：

Microsoft Internet Explorer 6.0或更高版本

显卡：

1024 x 768像素或以上，65,536色或以上  
(建议16,770,000色或以上)

USB接口：

至少一个空闲连接埠

其它：

- 音频装置
- 可使用网路的环境

## 5

### 操作环境

### 备注

- 如果您的计算机已经从Windows 95/98/Me/2000升级到Windows XP/Vista/7，支持服务将不能覆盖。
- 因自行在计算机上改造而发生的错误，不会包括在保修范围内。



## Macintosh

## 操作系统:

Mac OS X 10.4.11 - 10.6

## CPU:

PowerPC® G5或Intel Multicore Processor  
1.5 GHz或以上

## RAM:

512 MB以上

## 硬盘空间:

300 MB以上

## 光驱机:

CD-ROM, CD-R, CD-RW, DVD-ROM光驱机

## 浏览器:

Macintosh Safari 2.0或更高版本

## 显卡:

1024 x 768像素或以上, 32,000色或以上  
(建议16,770,000色或以上)

## USB接口:

至少一个空闲连接埠

## 其它:

- 音频装置
- 可使用網路的环境

## 录音机连接到个人电脑使用时注意事项

- 当您正在从录音机下载文件或将文件上传到录音机时, 切勿拔下USB接头, 即使屏幕指示您可以拔取。LED指示灯闪烁时数据传送仍在进行。此外, 拔下USB接头时, 请一定参阅☞第91页记载方法进行。如果不在信息读取停止后再拔下, 数据就可能传送不成功。
- 请不要在电脑上格式化本机的内存卡。在电脑上不能被正确的格式化。关于格式化, 请在本机的 **[Format]** (格式化) 画面上的说明进行 (☞第77页)。
- 使用文件管理工具 (例如Microsoft Windows中的Explorer和Macintosh中的Finder) 显示的文件夹 (路径) 名称与录音机或“Olympus Sonority”设定的文件夹名称不同。
- 如果使用Windows或Macintosh中的文件管理工具移动或重命名保存在录音机内文件夹或文件, 文件顺序可能会改变或者文件可能会变得无法识别。
- 即使在电脑上将本机内存卡的属性设定为“只读”, 也能在本机上读写数据, 请一定注意。
- 由于录音机附近的电子设备的噪音可能会产生不利影响, 将录音机连接到个人电脑时要拔下外部麦克风和耳机。

# 使用Olympus Sonority

## Olympus Sonority中可用的功能

在“Olympus Sonority”中安装了各种功能,例如文件管理和编辑。有关操作步骤和详细设定的信息,请参阅在线说明的相关条目(☞ 第89页)。

### **波形编辑功能:**

使用“波形编辑功能”分页,可以轻松处理音频数据。在“波形编辑模式”,您也可以删除不必要的部分,贴上和重新保存资料。

### **“One-touch Effect”功能:**

使用“One-touch Effect”功能,您可以很容易地在音频文件上套用特效和在任何指定的区域实施降噪操作。

### **改变本机的用户标识符:**

使用本录音机记录的文件的用户ID将在文件名中自动发出。

### **改变文件夹名称:**

您可以修改文件夹名称。文件夹名称最多可以输入12个文字,但不能输入 \/:\*? "<>|。

使用此录音机不支持的语言的操作系统修改文件夹名称时,文字可能会混淆。

\* 将PCM和WMA文件转换为MP3格式这一功能可通过升级为“Olympus Sonority Plus”获得(☞ 第87页)。

### **将文件修改为其它格式:\***

当前文件格式可以修改为其它格式。

### **连接文件:\***

在“Olympus Sonority”中,指定的多个语音文件可以连接在一起,建立一个语音文件。

### **分割文件:\***

在“Olympus Sonority”中,指定的一个语音文件可以分割为两个文件。

## 安装软件

将录音机连接到计算机上使用前，请安装包含在随附的CD-ROM中的“Olympus Sonority”软件。

安装前请确认下列项目：

- 结束所有执行中的应用软件。
- 您必须以管理者身份登录。

### Windows

- 1 将OLYMPUS的“Olympus Sonority”软件插入CD-ROM驱动器中。
  - 当开始执行程序，跳到顺序4。若无，则按照顺序2及3程序。
- 2 使用 [Explorer]，在CD-ROM中打开目录。
- 3 在CD-ROM上连续按两下 [Setup] (安装)。
- 4 显示“Olympus Sonority”启动画面时，点选所需的语言，选定之。
- 5 在点选 [Olympus Sonority 安装] 时，安装程序打开画面将启动。遵循安装精灵的说明。
- 6 确定您接受许可同意书所列项目。
  - 您必须接受许可同意书才能安装 Olympus Sonority，勾选 [Agree] (同意) 方块后，点选 [Next] (下一步)。
- 7 [Registration of User Registration Information] (使用者信息注册)。
  - 请输入您的名字、公司名称和单独的表格中列出的序列号。输入后，点选 [Next] (下一步)。
- 8 [Select Setup Type] (选择安装类型)。
  - 可以修改安装目的地。如果您不想修改，点选 [Next] (下一步) (如果您想修改，选择 [Custom] (自定义))。
- 9 [Start Installation] (开始)。
  - 点选 [Install] (安装) 开始安装。在安装完成后，并显示了 [Complete] (完成) 画面，才可以实施其它操作。
- 10 [Installation Complete] (安装完成)。
  - 安装完成时，将显示完成的 [Install Shield] (安装精灵) 画面。

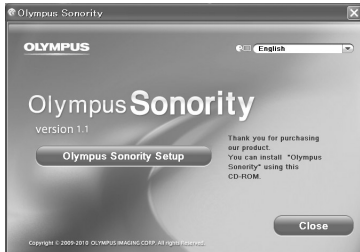

## Macintosh

- 1** 将OLYMPUS的“Olympus Sonority”软件插入CD-ROM驱动器中。
  - 当开始执行程序，跳到顺序4。若无，则按照顺序2及3程序。
- 2** 使用 **[Finder]**，在CD-ROM中打开目录。
- 3** 在CD-ROM上连续按两下 **[setup]**（安装）。
- 4** 显示“Olympus Sonority”启动画面时，点选所需的语言，选定之。
- 5** 在点选 **[Olympus Sonority 安装]** 时，安装程序打开画面将启动。遵循安装精灵的说明。
- 6** 确定您接受许可同意书所列项目。
  - 您必须接受许可同意书才能安装“Olympus Sonority”，勾选 **[Agree]**（同意）方块后，点选 **[Next]**（下一步）。
- 7** **[Changing the Installation Destination]**（修改安装目的地）。
  - 可以修改安装目的地。如果您不想修改，点选 **[Next]**（如果您想修改，选择 **[Change Installation Destination]**）。
- 8** **[Start Installation]**（开始）。
  - 安装完成时，将显示完成的 **[Installer]**（安装精灵）画面。
  - 启动“Olympus Sonority”后，将出现输入序列号对话框。输入在单独图示上列出的序列号。输入后，点选 **[OK]**（确定），“Olympus Sonority”将启动。

## 卸载软件

要卸载安装在计算机上的“Olympus Sonority”软件的某部件时,请按下列程序进行。

### Windows

- 1 外接“Olympus Sonority”。
- 2 从 [开始] 菜单中选择 [控制面板]。
- 3 点击控制面板窗口内的 [添加或删除程序]。
- 4 显示安装的应用程序清单时,选择 [Olympus Sonority]。
- 5 点击 [更改/删除]。
- 6 确认删除文件。
  - 点击 [确定] 键后开始卸载。呈现一添加的信息。如此,请仔细阅读并按照所示的说明执行。
- 7 当屏幕上显示 [维护完成] 时,点击 [完成] 完成卸载。

### Macintosh

- 1 外接“Olympus Sonority”。
- 2 打开 [Finder] (搜寻程序),并在应用程序文件夹中连续按两下 [SonorityUninstaller.pkg]。
- 3 解除安装程序将启动。遵循精灵的说明。
- 4 在问及管理员密码时,输入密码,然后点选 [OK] (确定)。
- 5 将开始解除安装,在显示 [Successful] (成功) 时,点选 [Close] (关闭)。

### 在解除安装后留下的文件

制成的语音文件和音乐文件被保存在 [MESSAGE] 文件夹中。若不再需要,请删除。可以在卸载前点击 [工具] 菜单的 [选项设置] 来确认 [MESSAGE] 文件夹的位置。

## 复制语音指导数据

如果您格式化录音机并错误地删除数据，您可以将语音指导数据从“Olympus Sonority”复制到录音机。

### 1 确认录音机的语音指导已经设定为 [On]。

- 如果录音机的语音指导被设定为 [Off] 则无法复制语音指导数据。

### 2 将录音机连接到计算机。

- 有关如何连接到计算机，请参见 [连接至您的个人电脑] (第90页)。

### 3 启动“Olympus Sonority”。

- 如果录音机没有语音指导数据，则出现 [文件传输] 对话框。

### 4 复制语音指导数据。

- 如果您单击 [文件传输] 对话框中的 [OK] 按钮，则开始复制语音指导数据，并出现一个指示复制过程的窗口。

### 5 语音指导数据复制完毕。

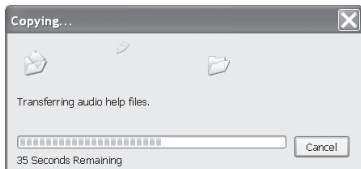
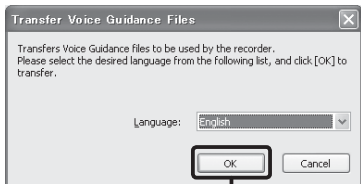

#### 备注

- 提醒声音 (第72页)、录音机启动时播放的Starting音调、以及录音机关闭时播放的Closing音调 (第20页)、都将随向导数据一起复制。
- 当LED指示灯闪烁时，切勿断开USB电缆。否则数据将被损毁。

## 升级功能

“Olympus Sonority”可以升级至Plus版本（选购），以扩展和改善其功能。此外，在“Olympus Sonority Plus”中，您可以购买一个音乐编辑插件，体验高质量的音效编辑的过程。若要新增音乐编辑插件，您需要升级“Olympus Sonority Plus”。

### 购买和升级

如何购买“Olympus Sonority Plus”和从“Olympus Sonority”升级的步骤如下。

- 1 启动“Olympus Sonority”。
- 2 在[帮助]菜单选择[购买 **Olympus Sonority Plus**]，或点选工具列中的按钮。
  - 网络浏览器将启动，并显示“Olympus Sonority Plus”的购买网址。请依照画面上的指导操作。在购买步骤完成时，将收到一个透过邮件签发的“升级密钥”。
- 3 从[帮助]菜单选择[升级至 **Olympus Sonority Plus**]。
  - 将显示[升级至 **Olympus Sonority Plus**]对话框。
- 4 在[升级至 **Olympus Sonority Plus**]对话框中，输入您购买的“升级密钥”，并点选[OK]按钮。
  - 下一次启动应用程序时，“Olympus Sonority”将升级至“Olympus Sonority Plus”。

### 升级至Olympus Sonority Plus

在浏览画面中点选 [**Olympus Sonority**] 主树形图的根目录，以便显示信息画面。您可以确认已经注册了升级密钥。此外，在[帮助]菜单中选择 [关于 **Olympus Sonority**]（版本信息）时，将显示在“Olympus Sonority Plus”中注册的升级密钥。音乐编辑插件包含20种音效功能和频谱分析仪功能。详情请参阅在线说明（ 第89页）。

### 备注

- 若要购买升级密钥，需要一个可以利用因特网的环境。
- 请参阅网站中有关购买升级密钥的详情。

**Olympus Sonority Plus中可用的功能:**  
除了常见功能,“Olympus Sonority Plus”还包含可以编辑音乐文件的各种功能。有关操作步骤和详细设定的信息,请参阅在线说明(第89页)。

**MP3编辑:**

MP3文件和分页编辑以及写入功能。

**建立音乐CD:**

此功能可以在CD的可写入文件夹内从记录的音频文件建立音乐CD。

**录音机菜单设定:**

录音机中的功能设定(详细设定,例如,报警设定,定时记录等)。

**音乐编辑插件的可用功能:**

透过购买音乐编辑插件,您可以在“Olympus Sonority Plus”中新增高质量的功能,从而扩展音乐编辑范围。有关详细购买方法和操作步骤,请参阅在线说明(第89页)。

**音效功能:**

您可以使用20多种高质量音效功能编辑音乐文件。

**频谱分析仪:**

波形编辑屏幕上将实时显示正在播放的声音文件的频谱。

**解除曲目编辑数量限制:**

也取消了对可以编辑的曲目数量的限制。





## 使用在线帮助

要打开在线帮助:

- 当执行“Olympus Sonority”，在**[Olympus Sonority 的帮助]**菜单选择**[帮助]**。

### ■ 依内容搜寻:

- 一旦显示在线帮助画面，点击目录选项。
- 在所想要查询的主题图标  上双击。
- 在所想要查询的主题图标  上双击。
  - 会显示关于主题的说明。

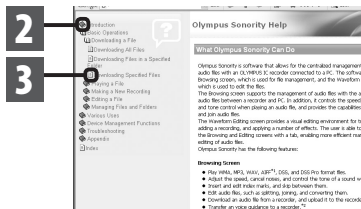

### ■ 通过关键词或短语搜索:

- 打开在线说明，并点击**[索引]**项目。
  - 如您选择为关键词表，便可自动开始搜索。
- 点击关键词。
  - 会显示关于主题的说明。



5

使用 Olympus Sonority

### 备注

- 有关菜单与操作方面的详情请参见在线帮助，在完成Olympus Sonority装载之后您即可使用在线帮助。

CN

89

# 连接至您的个人电脑

**!** 将录音机连接到计算机上使用前，请安装包含在随附的CD-ROM中的“Olympus Sonority”软件（☞ 第83页）。

- 1 启动个人电脑。
- 2 将USB电缆插入电脑的USB连接端口。

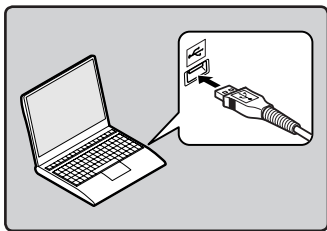

- 3 当录音机处于停止模式或已关闭时，请将USB电缆连接到录音机底部的连接端子。

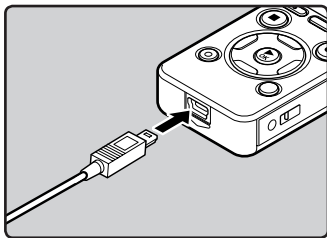

- 如果连接USB电缆，录音机上将显示 [Remote (Storage)]。
- 在录音机使用USB连接设定时，选择 [AC Adapter] 后，其将不连接至计算机。在USB连接设定中选择 [PC]（☞ 第76页）。

## Windows:

在您将录音机连接至Windows，并打开 [My Computer] 时，其将被识别为产品名称的驱动名称。允许您将插入的microSD卡用作 [Removable Disk]。

## Macintosh:

在您将录音机连接至Mac OS系统，其将被识别为桌面上产品名称的驱动名称。如果插入了microSD卡，将显示 [Untitled]。

## 5

连接至您的个人电脑

## 备注

- 在连接USB电缆之前，请退出HOLD模式。
- 参考用户操作手册有关USB连接插口或USB集线器。
- 确认将USB插孔全部推入，否则录音机可能无法正常启动。
- 在透过USB网络集线器连接录音机时，操作可能变得不稳定。这种情况下，请避免使用USB网络集线器。
- 请使用随附的专用USB电缆。如果使用任何其他公司的电缆，则可能导致录音机无法正常工作。此外，请勿将此专用电缆与任何其他公司的产品一起使用。

## 结束与个人电脑的连接

## Windows

- 1 在屏幕右下角的工作选项点击 [  ]。点击 [ **Safely remove USB Mass Storage Device** ]。



Safely remove USB Mass Storage Device - Drives(F:, G:)

5:17 PM

- 驱动器名会依所使用的电脑而定。
  - 当出现指示安全地移除硬件的窗口时，关闭窗口。
- 2 断开USB电缆前，确认录音机LED指示灯熄灭。

## Macintosh

- 1 将桌面上显示的此录音机的驱动器图标拖放至回收站图标。



- 2 断开USB电缆前，确认录音机LED指示灯熄灭。

5

连接至您的个人电脑

## 备注

- 当LED指示灯闪烁时，切勿断开USB电缆。否则数据将被损毁。

# 将声音文件传输至个人电脑

此录音机有5个声音文件夹：[Folder A]、[Folder B]、[Folder C]、[Folder D]及[Folder E]，录音机的声音文件将储存在这些文件夹里。

## Windows

- 1 将录音机连接到您的个人电脑（☞ 第90页）。
- 2 打开Explorer（资源管理器）窗口。
  - 在您将录音机连接至Windows，并打开[My Computer]时，其将被识别为产品名称的驱动器名称。允许您将插入的microSD卡用作[Removable Disk]。
- 3 打开产品名称文件夹。

## 5

将声音文件传输至个人电脑

- 4 复制数据。
- 5 中断录音机与个人电脑的连线（☞ 第91页）。

## Macintosh

- 1 将录音机连接到您的个人电脑（☞ 第90页）。
  - 在您将录音机连接至Mac OS系统，其将被识别为桌面上产品名称的驱动器名称。如果插入了microSD卡，将显示[Untitled]。
- 2 双击桌上的产品名称图示。
- 3 复制数据。
- 4 中断录音机与个人电脑的连线（☞ 第91页）。

- 连接个人电脑时的驱动器名称和文件夹名称：

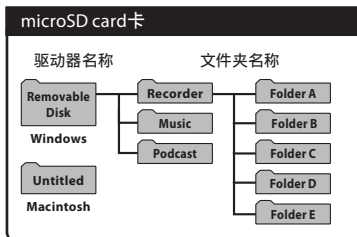
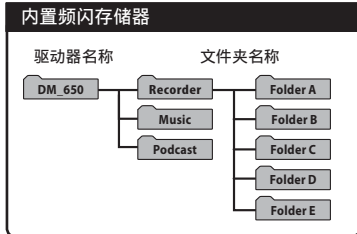

## 备注

- 传输数据时，会出现[Busy]，且LED指示灯会闪烁。当LED指示灯闪烁时，切勿断开USB电缆。否则数据将被损毁。
- 在Mac OS系统环境中，无法播放WMA格式文件。

# 作为个人电脑的外部存储器使用

录音机除了可作为录音机及音乐播放器之外，还可做为电脑的外部存储器，存放电脑数据并读出。

将录音机连接到个人电脑，您便能从存储（智能媒体）卡下载到您的个人电脑上，同时也可将存储在个人电脑中的信息上载到存储卡。

## Windows

- 1 将录音机连接到您的个人电脑（[图3-3 第90页](#)）。
- 2 打开Explorer（资源管理器）窗口。
  - 打开 [**My Computer**] 时，录音机将识别为产品名称的驱动器名称。
- 3 打开产品名称文件夹。
- 4 复制数据。
- 5 中断录音机与个人电脑的连线（[图3-3 第91页](#)）。

## Macintosh

- 1 将录音机连接到您的个人电脑（[图3-3 第90页](#)）。
  - 将录音机连接至Mac OS系统时，录音机将在桌面上识别为产品名称的驱动器名称。
- 2 双击桌面上的产品名称图示。
- 3 复制数据。
- 4 中断录音机与个人电脑的连线（[图3-3 第91页](#)）。

## 5

作为个人电脑的外部存储器使用

## 备注

- 传输数据时，会出现 [**Busy**]，且LED指示灯会闪烁。当LED指示灯闪烁时，切勿断开USB电缆。否则数据将被损毁。

# 使用Audible内容

## 装载Audible内容

使用AudibleManager将Audible内容装载到录音机中。

使用AudibleManager可以播放、管理Audible内容并将其传送到录音机。

### ■ 安装AudibleManager:

当计算机中没有安装AudibleManager时, 根据如下步骤安装AudibleManager。

#### Windows

#### 1 从网络浏览器访问其中一个Audible网站并下载AudibleManager。

<http://www.audible.com/> (美国)

<http://www.audible.co.uk> (英国)

<http://www.audible.fr> (法国)

<http://www.audible.de> (德国)

#### 2 启动已下载的可执行文件。

- 显示AudibleManager Setup屏幕。  
选择所使用的设备名称 (OLYMPUS DM-650), 然后单击 [Install] 按钮。

#### 3 当显示 [Audible Manager License Agreement] 时, 请单击 [I Accept] 按钮。

#### 4 开始安装。

- 等待直到安装完成。一旦安装完成, AudibleManager将自动启动。

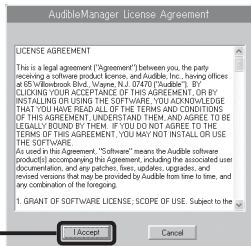
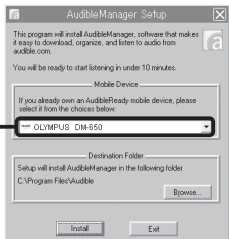

## ■ 添加设备到AudibleManager:

如果已安装AudibleManager, 请添加一个设备以便使用AudibleManager操作录音机。执行如下所述操作。

### 1 在 [Devices] 菜单中选择 [Add New Device]。



### 2 当显示对话框时, 确认已连接到因特网并单击[Yes]。



### 3 当显示一个对话框时, 查看所使用的设备名称 (DM-650), 然后单击 [OK] 按钮。

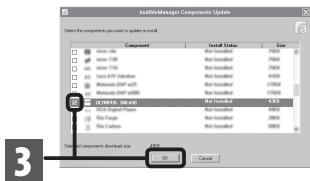

### 4 开始安装。

- 等待直到安装完成。一旦安装完成, AudibleManager将重新启动。确认已添加到 [Mobile Devices] 菜单中的所使用的设备名称。

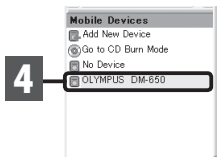

## ■ 购买Audible内容:

可以通过网站购买Audible内容。用网络浏览器访问Audible网站并按照网站所描述的购买步骤下载内容。

根据现有设置, 内容将被下载至AudibleManager的数据库文件夹中。当下载完成时, AudibleManager开启且购买的内容显示在数据库的内容列表中。

## 传送Audible内容

您可以按照下列步骤将Audible内容传送到录音机上的 **[Audible]** 文件夹中。

### Windows

- 1 将录音机连接到计算机。
- 2 从 **[Audible Folders]** 树型列表中选择 **[Library]**。
  - 保存在**[Library]**中的内容列表显示在右侧。
- 3 选择要传送到录音机的内容，并单击 **[Add to Device]** 按钮。
- 4 当显示 **[Activate Your Device]** 输入屏幕时，请输入Audible的用户名和密码，然后单击 **[OK]** 按钮。
- 5 开始传送。

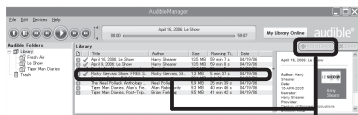

### 备注

- 当内容文件已传送到录音机，在Audible文件夹的每个内容文件中自动创建 **[.pos]** 文件。
- 使用Explorer删除 **[\*.pos]** 文件时，已保存的播放位置将被删除。下一次选择这些文件时将从文件的开始端开始播放。
- 当内容文件已传送到录音机时，系统文件将被创建为Audible文件夹中的隐藏文件。使用Explorer删除此文件后，将不可以再播放Audible内容。



## 用录音机欣赏Audible内容

您可以使用最适合操作Audible内容的专用模式，欣赏已从计算机传送到录音机的 [Audible] 文件夹中的Audible内容。

### ■ Audible模式：

您在 [Music] 文件夹中选择 [Audible] 时，录音机自动切换为音频模式。Audible模式是一种用于欣赏从计算机传送的Audible内容（模式3格式和模式4格式\*）的专用模式。Audible模式中的操作方式与选择录音机中的其它文件夹（常规模式）时不同。有关详情，请参见“在Audible模式中操作录音机”（☞ 第99页）。

### Audible模式中的文件显示：

在Audible模式中，[Play Mode]（☞ 第61页）设定为 [File]，与菜单设定无关，录音机在播放完一个文件后停止。

另外，(  ,  ) 指示Audible文件的图标显示在File显示屏幕上。



有关文件夹和文件的选择方式的详情，请参见“选择文件夹与文件”（☞ 第30页）。

### ④ Audible文件指示灯



### 可重复播放的Audible文件：

模式3和模式4格式的文件可在Audible模式中播放。Audible模式中（录音机的Audible文件夹中）只显示扩展名为 [.aa] 的Audible文件。

可重复播放的Audible文件格式*	
模式	编解码器
3 (  )	ACELP (16kbps)
4 (  )	MP3 (32kbps)

### ■ 播放位置和片段:

在Audible模式中,您可以通过参照[**Playback Position**] (为每个文件保存的先前停止的位置信息)和参照到“**Section**”(内容发行者已预设的位置),来方便地移动开始端。

#### 播放位置:

[**Playback Position**] (播放位置)保存在[.pos]文件中,这是由录音机自动为各Audible内容文件([.aa]文件)创建的文件。

[**Playback Position**]最初位于文件的开始端,播放或使用S.Play(慢速播放)/F.Play(快速播放)可以更新停止位置。

停止中按▶▶|或|◀◀按钮移动停止位置,Playback Position(播放位置)也不被更新。

#### 片段:

内容发行者可以为每个文件任意设定最多100个区段(故事的章节或新闻的片段)。

---

#### 备注

- 当内容文件已传送至录音机,在Audible文件夹的每个内容文件中自动创建[.pos]文件。
- 您无法在Audible模式中设定定位标记或临时标记。
- 使用Explorer删除[\*pos]文件时,已保存的播放位置将被删除。下一次选择这些文件时将从文件的开始端开始播放。
- 当内容文件已传送到录音机时,系统文件将被创建为Audible文件夹中的隐藏文件。使用Explorer删除此文件后,将不可以再播放Audible内容。

## ■ 在Audible模式中操作录音机：

在Audible模式中录音机上的操作方式与在Normal模式中选择了[Audible]文件夹时的操作方式不同。

### 快进

录音机在停止期间按住▶▶▶按钮。

↳ 松开按钮时快进停止。播放位置未更新。按▶OK按钮时从该位置恢复播放。

在播放某一文件期间按住▶▶▶按钮。

↳ 松开▶▶▶按钮时从该位置恢复播放。

- 当区段的开始位置(☞ 第98页)和播放位置位于文件中间,录音机在该位置停止。
- 如果在录音机停止时按住▶▶▶按钮,录音机移动到文件的末尾然后停止。  
如果仍然按住▶▶▶按钮,录音机将移动到下一个文件并继续从文件的开始端快进。快进达到最后一个文件的末尾后,录音机在最后一个文件的开始处停止。
- 在播放过程中按住▶▶▶按钮且到达文件的末尾时,录音机返回文件的开始端然后停止。

### 快倒

录音机在停止期间按住◀◀◀按钮。

↳ 松开按钮时快倒停止。播放位置未更新。按▶OK按钮时从该位置恢复播放。

在播放某一文件期间按住◀◀◀按钮。

↳ 松开按钮时从该位置恢复播放。

- 当区段的开始位置(☞ 第98页)和播放位置位于文件中间,录音机在该位置停止。
- 如果在录音机停止时按住◀◀◀按钮,录音机返回到文件的开始端然后停止。如果仍然按住◀◀◀按钮,录音机将移动到前一个文件的末尾并继续快倒。
- 在播放过程中按住◀◀◀按钮且到达文件的开始端时,录音机从文件的开始端开始播放。
- 如果在录音机停止在第一个文件的开始端时按住◀◀◀按钮,录音机将从最后一个文件开始快倒。

## 跳过文件和跳过片段

在录音机停止时按下并按▶▶|按钮。

- ▶ 本录音机跳到下一个播放位置或片段的开始位置，文件中任何一个接近处停止。  
在停止位置后，如果没有播放位置或片段的开始位置，录音机会跳到下一个文件的播放位置然后停止。

当录音机停止在文件的开始端时按|◀◀按钮。

- ▶ 本录音机跳到前一个文件的播放位置然后停止。

如果录音机未停止在文件的开始端时按|◀◀按钮。

- ▶ 录音机跳到下一个播放位置或片段的开始位置，文件中任何一个接近处然后停止。

在播放时按下并按▶▶|按钮。

- ▶ 录音机向前跳三秒钟或下一个片段的开始位置，任何一个接近处并开始播放文件。  
到达文件的末尾后，录音机停止在文件的开始端。此时，播放位置被更新到文件的开始端。

在播放时按下并按|◀◀按钮。

- ▶ 录音机跳回三秒钟前或当前片段的开始位置，任何一个接近处并开始播放。当录音机到达文件的开始端时，从头开始播放文件。
- 在Audible模式上 [**Skip Space**] 的设置将无效 (☞ 第61页)。

# 其他信息

## 警告信息列表

信息	意义	说明	解决方法
[Battery Low]	电池即将没电。	电池电源即将没电。	对电池充电或更换新电池 (☞ 第15页、第17页)。
[File Protected]	删除锁定。	尝试删除已锁定文件。	解除文件锁定 (☞ 第53页)。
[Cannot record in this folder]	非音频记录文件夹。	使用 [Music] 或 [Podcast] 文件夹尝试记录。	从 [A] 至 [G] 当中选择一个文件夹, 并再次尝试记录 (☞ 第26页、第30页)。
[Index Full]	定位标记已满。	文件的定位标记已满 (最多16个标记)。	删除不需要的定位标记 (☞ 第45页)。
[Temp Mark Full]	临时标记已满。	文件的临时标记已满 (最多16个标记)。	删除不需要的临时标记 (☞ 第45页)。
[Folder Full]	文件夹已满。	文件夹已装满文件 (最多200个文件)。	删除不必要的文件 (☞ 第48页)。
[Memory Error]	内存存储器出错。	内存存储器有误。	此系故障情况, 应与您购买录音机的商店或 Olympus 维修站接洽修理事宜 (☞ 第112页)。
[Card Error]	内存存储器出错。	未正确识别 microSD 卡。	取下 microSD 卡并重新装上 (☞ 第24页到第25页)。
[License Mismatch]	不正当复制的文件。	不正当复制的音乐文件。	请删除文件 (☞ 第48页)。
[Memory Full]	满存。	已没有存储空间。	删除不必要的文件 (☞ 第48页)。
[No File]	无文件。	在文件夹中未发现文件。	选择其他文件夹 (☞ 第27页到第30页)。
[Format Error]	格式化出错。	当录音机的存储器格式化期间有误。	存储器重新格式化 (☞ 第77页)。

信息	意义	说明	解决方法
[Can't make the system file. Connect to PC and delete unnecessary file]	无法创建管理文件。	由于闪存的剩余容量不足，无法创建管理文件。	将录音机连接到电脑并删除不需要的文件。
[Cannot play this file]	无法播放的文件。	不兼容的格式。	请确认本录音机可播放该文件 (☞ 第41页)。
[Please Select The File]	未选择文件。	文件未被选择。	请选择一个文件，然后实施操作 (☞ 第27页到第30页)。
[Same folder. Can't be moved (copied).]	文件无法移动 (复制)。	尝试移动 (复制到) 相同的文件夹。	请选择另一个文件夹。
[Some files. Can't be moved (copied).]	文件无法移动 (复制)。	对于移动 (复制) 操作，目的地文件夹中存在具有相同文件名的文件。	请选择另一个文件。
[This file can't be divided]	文件无法分割。	尝试分割除了录音机中记录的MP3或PCM文件以外的文件。	请选择另一个文件。

# 故障排除

## 6

### 故障排除

症状	可能原因	解决方法
显示屏上无画面	电池未正确安装。	确认正负极⊕和⊖是否正确 (☞ 第15页)。
	电池耗尽。	对电池充电或更换新电池 (☞ 第15页、第17页)。
	电源已经关闭。	请打开电源 (☞ 第20页)。
无法启动	电池耗尽。	对电池充电或更换新电池 (☞ 第15页、第17页)。
	电源已经关闭。	请打开电源 (☞ 第20页)。
	录音机在HOLD模式。	解除录音机HOLD (☞ 第21页)。
无法录音	内部存储器剩余容量少。	删除不必要的文件 (☞ 第48页)。
	已达最大记录文件数。	更改为任何其他文件夹 (☞ 第27页到第30页)。
无播放音	已连接耳机。	将耳机拔出以使用内置扬声器。
	音量控制设在 [00] 。	调整音量控制 (☞ 第38页)。
录音音量过低	无法调整记录位准。	调整记录位准, 然后尝试再记录一次 (☞ 第54页)。
	麦克风灵敏度过低。	将 [Mic Sense] 设为 [High] 或 [Middle] (☞ 第53页)。
	若已连接的外接装置输出等级过低, 有可能发生这个情况。	调整连接装置的输出等级。
录音音量过高	没有调节录音电平。	调节录音电平然后尝试再次录音 (☞ 第54页)。
	可能是录音电平和连接外部设备的输出电平太高。	如果调节录音电平后依然不能清晰录音, 调节连接设备的输出电平 (☞ 第54页)。
声音文件未以立体声录音	已连接的外接麦克风为单声道。	录音时, 若已连接外接单声道麦克风, 声音将只能录在L声道。
	[Rec Mode] 已设为单声道模式。	将 [Rec Mode] 设为立体声音音模式 (☞ 第54页)。
	[Zoom Mic] 设为+侧。	将 [Zoom Mic] 设为 [Off] (☞ 第55页)。

症状	可能原因	解决方法
无法找到记录的语音	错误的文件夹。	切换至正确的文件夹 (☞ 第27页到第30页)。
播放时有噪音	录音机在录音时有震动。	——
	录音机在录音或播放时有手机或置于萤光灯附近。	移开录音机。
从录音监听器听不到耳机声音	[Rec Monitor] 设定 [Off]。	将 [Rec Monitor] 设定 [On] (☞ 第59页)。
无法删除文件	文件被锁定。	解除文件锁定 (☞ 第53页)。
	文件为是只读。	解除文件锁定或从个人电脑上取消只读设定。
无法删除文件夹	文件夹中有录音机无法识别的文件。	将录音机连接到个人电脑删除文件夹 (☞ 第90页)。
从监听器可听得到杂音	发生声回授。	若连接内置扬声器扩音器等设备, 录音时将产生声回授的风险。建议使用耳机进行录音监听, 或者在录音时将 [Rec Monitor] 设为 [Off] (☞ 第59页)。
		执行调整, 例如使耳机远离麦克风、不要让麦克风对着耳机、调低录音监视器的音量。
无法设定定位标记, 临时标记	已达到最大的标记数量。	请删除不需要的标记 (☞ 第45页)。
	文件被锁定。	解除文件锁定 (☞ 第53页)。
	文件为是只读。	解除文件锁定或从个人电脑上取消只读设定。

## 6

## 故障排除



症状	可能原因	解决方法
无法充电	[Battery] 设为 [Alkaline]。	使用附带的充电电池时, 请将电池设定设为 [Ni-MH]。此外, 请避免在推荐的温度范围以外使用电池 (☞ 第16页、第19页、第64页)。
	尚未按▶OK按钮。	使用USB连接时, 请遵循确认画面并按▶OK按钮。
	[USB Class] 设为 [Composite]。	将 [USB Class] 设为 [Storage class] (☞ 第76页)。
个人电脑无法识别录音机	[USB Connect] 设为 [AC Adapter]。	将 [USB Connect] 设为 [PC] (☞ 第76页)。

# 附属品 (选购)

可以直接从我们公司网站的在线商店购买Olympus录音机专用附件。附件销售视不同的国家而异。

- **立体声麦克风: ME51S**  
内置灵敏大管径麦克风, 提供立体声录音。
- **双声道麦克风 (全方位): ME30W**  
全方位麦克风相当灵敏, 支持插入式电源, 非常适合录音音乐表演。
- **小巧的枪式麦克风 (单向型): ME31**  
强指向型麦克风对于在户外记录野生鸟类的啁啾很有帮助。主体由金属制成, 结构坚固, 刚度高。
- **小巧的变焦麦克风 (单向型): ME32**  
麦克风集成三脚架, 适合于集会或会议时想要从您的座席远距离录音的情况。
- **单声道麦克风相当灵敏, 可消除杂音 (单向): ME52W**  
这个麦克风适用于录音远处声音, 同时调低周围杂音。
- **领带夹式麦克风 (单一指向性): ME15**  
带有领带夹的隐形麦克风。
- **电话拾音器: TP7**  
耳机型麦克风可在打电话时塞在耳朵里。可清晰地记录声音或电话里的声音。
- **Ni-MH充电电池: BR404**  
长寿命的高性能充电电池。
- **USB连接的交流转换器: A514**  
DC5V交流转换器, 用于USB连接。
- **连接电缆: KA333**  
带有立体声迷你插口端子 ( $\phi 3.5$ ) 的连接电缆。用于录音时连接从录音机耳机插口输出到麦克风输入插口。还附带有可转换为单声道 (PA331/PA231) 小型插头 ( $\phi 3.5$ ) 或单声道小型插口 ( $\phi 2.5$ ) 的插头转换适配器。
- **专用遥控器组: RS30W**  
当将接收器插入**REMOTE**插孔时, 可以通过遥控器操作录音机的录音和停止功能。接收位置可调整, 因此您能够从各种不同角度操作录音机。

## 6

### 附属品 (选购)

# 规格

## 一般规格

### ■ 记录格式:

Linear PCM (Pulse Code Modulation)  
MP3 (MPEG-1 Audio Layer3)  
WMA (Windows Media Audio)

### ■ 输入等级:

-70 dBv

### ■ 取样频率:

线性PCM格式

48 kHz 16 bit	48 kHz
44.1 kHz 16 bit	44.1 kHz

MP3格式

320 kbps	44.1 kHz
256 kbps	44.1 kHz
128 kbps	44.1 kHz
mono	44.1 kHz

WMA格式

128 kbps	44.1 kHz
64 kbps	44.1 kHz
32 kbps	22 kHz
mono	8 kHz

### ■ 最大输出功率:

400 mW (8  $\Omega$  扬声器)

### ■ 最大耳机输出:

$\leq 150$  mV (依照EN 50332-2)

### ■ 宽带网络特征耳机输出:

$75$  mV  $\leq$  (依照EN 50332-2)

### ■ 记录媒体:

内置闪存存储器:4 GB  
microSD卡:512 MB到32 GB

### ■ 扬声器:

内置20 mm动态扬声器

### ■ MIC插孔:

$\phi 3.5$  mm插孔, 电阻2.2 k $\Omega$

### ■ EAR插孔:

$\phi 3.5$  mm插孔, 电阻8  $\Omega$ 以上

### ■ 输入电源要求:

电池:

AAA电池 (LR03) 或  
Olympus Ni-MH充电电池

外接电源:

USB连接交流转换器 (A514) 5V

### ■ 外观尺寸:

110.8 mm  $\times$  39.8 mm  $\times$  15.4 mm  
(不计突出物)

### ■ 重量:

86 g (包括电池)

### ■ 操作温度:

0 $^{\circ}$ C - 42 $^{\circ}$ C

## 6

## 规格

## 频率响应:

- 在录音状态期间 (麦克风插孔):  
线性PCM格式

48 kHz 16 bit	40 Hz到23 kHz
44.1 kHz 16 bit	40 Hz到21 kHz

## MP3格式

320 kbps	40 Hz到20 kHz
256 kbps	40 Hz到20 kHz
128 kbps	40 Hz到17 kHz
mono	40 Hz到13 kHz

## WMA格式

128 kbps	40 Hz到19 kHz
64 kbps	40 Hz到16 kHz
32 kbps	40 Hz到9 kHz
mono	40 Hz到3 kHz

## 6

## 规格

- 在录音状态期间 (内置麦克风):  
20 Hz到20 kHz ([**Central Mic ON**])  
70 Hz到20 kHz ([**Central Mic OFF**])  
(但是, 使用MP3格式或WMA形式记录时, 频率响应的上限值取决于每种记录模式)
- 在播放状态期间:  
20 Hz到20 kHz

## 电池寿命指南

以下数值仅供参考。

### ■ 碱性电池：

记录模式		内置立体声麦克风 (在录音模式期间)	耳机播放 (在播放模式期间)
线性PCM格式	44.1 kHz 16 bit	39小时	41小时
MP3格式	320 kbps	37小时	48小时
WMA格式	128 kbps	38小时	47小时
	mono	46小时	51小时

### ■ Ni-MH充电电池：

记录模式		内置立体声麦克风 (在录音模式期间)	耳机播放 (在播放模式期间)
线性PCM格式	44.1 kHz 16 bit	29小时	30小时
MP3格式	320 kbps	27小时	34小时
WMA格式	128 kbps	28小时	33小时
	mono	33小时	37小时

### 备注

- 电池的持续时间以本公司的实验方法为依据。根据使用的电池类型和使用环境会有显著不同。

## 录音时间指南

以下数值仅供参考。

## ■ 线性PCM格式:

记录模式	内置内存 (4 GB)	microSD卡			
		2 GB	4 GB	8 GB	16 GB
48 kHz 16 bit	5小时 30分钟	2小时 45分钟	5小时 30分钟	11小时 5分钟	22小时 20分钟
44.1 kHz 16 bit	6小时	2小时 55分钟	6小时	12小时 5分钟	24小时 15分钟

## ■ MP3格式:

记录模式	内置内存 (4 GB)	microSD卡			
		2 GB	4 GB	8 GB	16 GB
320 kbps	26小时 30分钟	13小时	26小时 30分钟	53小时	107小时
256 kbps	33小时	16小时 30分钟	33小时	66小时 30分钟	134小时
128 kbps	66小时 30分钟	33小时	66小时	133小时	268小时
mono	133小时	66小时	132小时	267小时	536小时

## ■ WMA格式:

记录模式	内置内存 (4 GB)	microSD卡			
		2 GB	4 GB	8 GB	16 GB
128 kbps	65小时	32小时	64小时 30分钟	130小时	262小时
64 kbps	130小时	64小时 30分钟	129小时	261小时	523小时
32 kbps	260小时	128小时	259小时	522小时	1046小时
mono	1017小时	502小时	1014小时	2042小时	4089小时

## 备注

- 如果实施了许多短时间记录,可记录时间将缩短(显示的可记录时间和记录的时间为大致显示值)。
- 由于不同microSD卡的可用容量不同,所以可记录的时间也有所变动。

## 每个文件的最长录音时间

- 对于WMA和MP3, 单个文件的最大容量限于4 GB。
- 无论内存剩余空间有多少, 每个文件最长可录音的时间均限于上数值。

## 线性PCM格式

48 kHz 16 bit	约3小时
44.1 kHz 16 bit	约3小时20分钟

## MP3格式

320 kbps	约29小时40分钟
256 kbps	约37小时10分钟
128 kbps	约74小时30分钟
mono	约149小时

## WMA格式

128 kbps	约26小时40分钟
64 kbps	约26小时40分钟
32 kbps	约53小时40分钟
mono	约148小时40分钟

## 可录的歌曲数

2,000首歌 (128 kbps, 每首歌4分钟)

# 技术协助及支持

下列关于OLYMPUS录音机及软件技术问题及支持。

● **OLYMPUS IMAGING SINGAPORE PTE. LTD.**

491B River Valley Road #13-03 Valley Point Office Tower Singapore 248373  
TEL: 65-1800-OLYMPUS / 65-1800-6596787

● **OLYMPUS (MALAYSIA) SDN. BHD.**

Suite D-10-P1, Level 10, Plaza Mont' Kiara, 2 Jalan Kiara, Mont' Kiara,  
50480 Kuala Lumpur, Malaysia  
TEL: (60) 3-6203-3882

● **奥林巴斯 (上海) 映像销售有限公司**

上海市徐汇区淮海中路1010号 嘉华中心 1002-1003  
电话: 021-5170-6300 传真: 021-5170-6306 邮编: 200031

● **奥林巴斯 (上海) 映像销售有限公司北京分公司**

北京市朝阳区新源南路1-3号 平安国际金融中心 A座8F  
电话: 010-5819-9199 传真: 010-5976-1360 邮编: 100027

● **奥林巴斯 (上海) 映像销售有限公司广州分公司**

广州市环市东路403号广州国际电子大厦 1605-1608室  
电话: 020-6122-7111 传真: 020-6122-7120 邮编: 510095

6

技术协助及支持

## For customers in Europe:



"CE" mark indicates that this product complies with the European requirements for safety, health, environment and customer protection.



This symbol [crossed-out wheeled bin WEEE Annex IV] indicates separate collection of waste electrical and electronic equipment in the EU countries. Please do not throw the equipment into the domestic refuse. Please use the return and collection systems available in your country for the disposal of this product.



Applicable Product: DM-650



This symbol [crossed-out wheeled bin Directive 2006/66/EC Annex II] indicates separate collection of waste batteries in the EU countries. Please do not throw the batteries into the domestic refuse. Please use the return and collection systems available in your country for the disposal of the waste batteries.

CN

112



# OLYMPUS®

---

## **OLYMPUS IMAGING CORP.**

Shinjuku Monolith, 3-1 Nishi-Shinjuku 2-chome, Shinjuku-ku,  
Tokyo 163-0914, Japan. Tel. +81 (0)3-3340-2111

<http://www.olympus.com>

## **OLYMPUS IMAGING SINGAPORE PTE. LTD.**

491B River Valley Road  
#13-03 Valley Point Office Tower  
Singapore 248373

TEL: 65-1800-OLYMPUS / 65-1800-6596787

<http://www.olympus.com.sg>

## **OLYMPUS (MALAYSIA) SDN. BHD.**

Suite D-10-P1, Level 10, Plaza Mont' Kiara,  
2 Jalan Kiara, Mont' Kiara,  
50480 Kuala Lumpur, Malaysia

TEL: (60) 3-6203-3882

<http://www.olympus.com.my>

## **奥林巴斯 (上海) 映像销售有限公司**

上海市徐汇区淮海中路1010号 嘉华中心 1002-1003  
电话: 021-5170-6300 传真: 021-5170-6306 邮编: 200031

## **奥林巴斯 (上海) 映像销售有限公司北京分公司**

北京市朝阳区新源南路1-3号 平安国际金融中心 A座8F  
电话: 010-5819-9199 传真: 010-5976-1360 邮编: 100027

## **奥林巴斯 (上海) 映像销售有限公司广州分公司**

广州市环市东路403号广州国际电子大厦 1605-1608室  
电话: 020-6122-7111 传真: 020-6122-7120 邮编: 510095

<http://www.olympus.com>