

JVC

記憶卡攝影機

GZ-MS110BU

詳細操作手冊



Everio

目錄

初學者指南	4
充電	4
錄影	4
播放	5
拍攝提示	5
有用的拍攝技巧	
假日/耶誕節	6
婚禮	7
旅行	8
遊樂場	10
開始	
確認配件是否齊全	11
將電池組充電	12
手握帶調整	13
使用腕帶	13
插入 SD 記憶卡	13
可以使用的 SD 記憶卡類型	14
設定時間	14
重設時間	15
變更顯示語言	16
握住本機	16
安裝三腳架	16
在國外使用本機	17
在國外為電池充電	17
旅行期間按當地時間設定時間	17
設定日光節約時間	18
選購配件	18
錄影	
在自動模式下拍攝影片	19
變焦	20
手動錄影	20
場景選擇	21
手動調整焦距	22
調整亮度	23
設定快門速度	24
設定白平衡	25
設定背光補償	25
設定測光區域	26
近拍(拍攝近拍鏡頭)	26
延時錄影(耗時、間隔錄影)	27
透過感應動作自動錄影(自動錄影)	29
剩餘錄影時間/電池電量	30
播放	
播放影片	31
播放管理資訊毀損的影片	32
搜尋特定的影片/相片	32
連接電視機並在 TV(電視機)上觀看	33
編輯	
刪除不需要的檔案	34
刪除目前(顯示)的檔案	34
刪除所選取的檔案	34
刪除所有的檔案	35
保護檔案	36
保護目前(顯示)的檔案	36
保護所選取的檔案	37
保護所有的檔案	37
取消所有檔案的保護	38

複製

把檔案複製至 DVD 錄影機或 VCR	38
複製到電腦	39
核對系統要求(指標需求)	39
安裝隨附軟體	39
備份所有檔案	41
整理檔案	42
把影片錄製到光碟片上	42
檔案和資料夾清單	43
JVC 軟體授權合約	43
複製到 Mac 電腦	44

選單設定

操作選單	46
錄影選單(影片)	47
影片畫質	48
變焦	48
手振補償	49
增光	49
延時錄影	50
自動錄影	50
選擇長寬比	50
風聲消除	50
手動設定選單	51
場景選擇	51
焦距	51
調整亮度	51
快門速度	51
白平衡	51
背光補償	51
測光區域/類型	51
近拍	51
播放選單	52
刪除	52
搜尋	52
播放 MPG 檔案	52
保護/取消	52
螢幕顯示	52
顯示設定選單	53
語言	53
日期顯示樣式	53
顯示器亮度	54
顯示器背光	54
時間調整	54
基本設定選單	55
演示模式	56
自動關閉電源	56
操作聲音	57
快速重新啟動	57
更新	58
出廠預設值	58
連接設定選單	59
顯示於 TV 上	59
影像輸出	59
格式化 SD 記憶卡	60

按鍵及開關說明

正面	61
背面	61
底部	62
內部	62

液晶顯示器上的指示

錄影	63
播放	63

故障排除

電池組	64
錄影	64
記憶卡	64
播放	64
編輯/複製	65
電腦	65
螢幕/影像	65
其他問題	65
錯誤訊息?	66

維護	67
-----------------	-----------

規格	68
-----------------	-----------

充電

- 參閱使用者操作手冊顯示中的操作說明。

錄影

- 參閱使用者操作手冊顯示中的操作說明。

播放

- 參閱使用者操作手冊顯示中的操作說明。

拍攝提示

握持攝影機的基本方式 ~錄下穩定的影像~



這是站立時的標準拍攝方式。務必掌握這一基本技巧，以便拍攝出穩定的影像。

■ [準備]

- ① 雙腳平行分開，兩腳間距離不超過肩寬。
- ② 握住攝影機的右臂胳膊肘緊貼身體一側。
- ③ 用左手拿住液晶顯示器，進行相應的角度調整。

伸出雙手拍攝 ~高角度拍攝~



當被攝主體處於一群人後面時，要伸手拍攝。

■ [準備]

- ① 雙腳平行分開，兩腳間距離不超過肩寬。
- ② 伸出右手，把攝影機舉過您的頭頂。
- ③ 用左手拿住液晶顯示器，進行相應的角度調整。

小心：

- 這種拍攝方式很難拍出穩定的影像，不到萬不得已不要採用。
- 由於攝影機容易發生振動使影像模糊，所以儘量設定在廣角。
- 多為別人考慮。不要妨礙周圍的人。

蹲下，在眼部齊平位置拍攝



低位是拍攝年幼的孩子時常用的姿式。在孩子眼部齊平位置拍攝，能清晰地捕捉到孩子的所有可愛表情。

■ [準備]

- ① 左膝跪地，右腳踩在地上。
- ② 握住攝影機的右臂胳膊肘靠在右膝上。
- ③ 用左手拿住液晶顯示器，進行相應的角度調整。

跟拍

參閱本手冊的變焦操作說明。也可以用這個方法拍攝寬廣的視角。

■ [準備]

按上述基本方法握持攝影機，不要轉動手臂，而是一邊轉動身體一邊拍攝。

- ① 面對將要停止轉動的方向站立。
- ② 上身向將要開始錄影的方向扭曲。
- ③ 按開始鍵，錄影 2 秒鐘，然後慢慢轉回身體，面向前方。面向前方時再錄影 2 秒鐘，然後按停止鍵。(90 度轉動將耗時 5 秒左右，感覺像慢動作那樣。)

假日/耶誕節

錄影全家歡度耶誕節的情景！



裝飾耶誕樹和準備晚餐

在耶誕節，裝飾耶誕樹和準備晚餐是歡樂的組成部分。一定要拍下全家共用天倫之樂的情景！

■ 裝飾耶誕樹



耶誕樹是營造耶誕氣氛的最重要的道具。全家人用五彩繽紛的飾物裝飾一顆樅樹，這情景本身就充滿了歡樂。

■ 準備晚餐



拍下每個人幫助準備晚間大餐的情景。您可以拍攝媽媽做飯、孩子們幫忙的情景，當然還有做蛋糕的場面！

錄影耶誕派對



一切準備就緒，終於到了耶誕派對時間。您不僅應該拍攝吹蠟燭的場面，還要拍下全家面帶笑容圍坐在美食前的情景，甚至還有爸爸喝過香檳後微醺的樣子！

發現禮物



對孩子們來說，耶誕節最高興的事情莫過於第二天早上收到禮物。在枕邊發現禮物時的驚喜表情，是不可不拍的畫面。在孩子們醒來前做好拍攝準備！

婚禮

為新郎新娘製作一份絕妙的婚禮影片！



婚禮前的討論和規劃

在舉行婚禮招待會的前一天，務必與新娘新郎討論一應細節，例如婚禮的順序，有沒有娛樂節目，換不換衣服等。瞭解新郎新娘的喜好，您將能拍出更適宜的畫面。

找出捕捉新娘新郎的合適角度

婚禮的主角當然是新娘和新郎。清晰地錄影新娘新郎在祝酒、致詞、娛樂節目和其他場景中的表情。另外，建議捕捉來賓的面部鏡頭，然後對著新郎跟拍。只有大群來賓的構圖索然無味，所以務必要注意拍攝角度和大小。

- 構圖時把來賓放在前面，新郎新娘放在後面



錄影來賓的表情和講話

您可以四處走動，錄下來賓的講話，要求來賓：“請對新娘新郎講幾句話”。在來賓等候室，當新娘新郎換衣服時，或在娛樂節目過程中，可以進行這類拍攝。

- 從眼部位置拍到胸部位置



致謝時新娘的臉部近拍

婚禮在新娘新郎致謝以及獻花時終於達到高潮。新娘用動人的話語表達感激之情和父母滿懷喜悅地流淚是不能不拍的場景。先用變焦拍攝新娘臉部近拍特寫。當新娘開始淚眼盈盈時，再繼續拍一會兒。然後，慢慢把鏡頭拉到廣角，表現深受感動的父母。

用兩部攝影機進行進階操作

如果事後要編輯影片，那麼可以用兩部攝影機錄影，這樣就能製作出場景不斷變換的影片。您可以向家裏有攝影機的好朋友借一部。把借來的攝影機架在三腳架上，專門拍新娘新郎的近拍特寫鏡頭。這樣，就能舉著另一部攝影機四處走動，拍攝其他場景，透過編輯整理，製成場景不斷變換的生動影片。如今，很多人都有一台數位攝影機，即使您真的找不到多餘的攝影機，那麼把相片插入影片的不同點，也是增加畫面變化的好方法。不妨一試！

- <攝影機 1>
始終拍攝新娘和新郎的近拍特寫
- <攝影機 2>
同時錄影朋友的祝詞

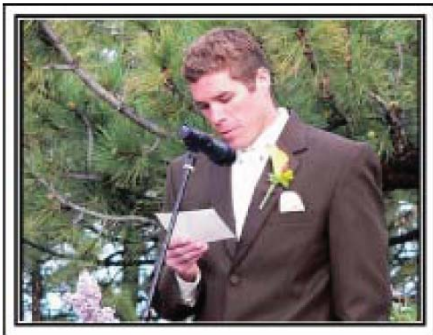

旅行

抓住您在國內或國外旅途中的所有美好瞬間！



攜帶不可少的設備

旅途要帶的必備之物取決於您的旅行目的和目的地。特別是出國旅行，您必須根據當地的條件，想好需要帶的東西。這裏提供一些建議供您參考。

■ 攝影機

想一想您通常一天拍攝幾個小時。務必帶足錄影媒體，長時間的國外旅行更是如此。如果您用 SD 卡錄影，則要帶足 SD 卡，包括一些備用的記憶卡。

■ 電池組

要按一天預計錄影時間的兩倍準備電池。例如，如果您計畫每天錄影 2 小時，那麼要準備夠用 4 小時（實際錄影時間）的電池。

如果是一日遊，您可以準備一顆容量小的電池，但如果是長時間旅行，則要準備幾顆容量大的電池。

■ AC 電源旅充

JVC 的 AC 電源旅充支援 110 V 到 240 V 電壓，因此能在世界上任何地方使用。

如果旅行時間長，則要攜帶 AC 電源旅充。睡覺時為電池充電，以便充飽電後第二天拍攝。

■ 電源轉換插頭 (第 17 頁)

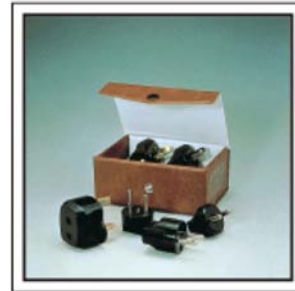

電源插座的形狀各國不同。務必事先瞭解電源插座的形狀，並攜帶合適的電源轉換插頭。

■ 充電器



當 AC 電源旅充與攝影機連接為電池充電時，則不能進行錄影。如果您計畫在晚上用攝影機錄影，那麼您要另外帶一個充電器為電池充電。您也可以同時使用充電器和攝影機，給多顆電池充電。

■ 三腳架



三腳架是錄影穩定影像不可或缺的物品。根據您的旅行目的和旅行方式選擇合適的三腳架，例如放在桌上使用的小三腳架，或至少 1 公尺高的三腳架。

錄影出發前的忙亂情景

到了目的地再開始拍攝旅行影片，可能有點突兀。如果是家庭旅行，則可以錄影出發前的準備工作；如果是與朋友一起出遊，則可以錄影大家在集合地點集合的場面。就出國旅行而言，在乘坐飛機的機場拍下標牌和顯示文字，可能有助於將來參照。



在名勝古跡運用跟拍技巧

名勝古跡是您肯定要錄影的地方。拍攝一個單幅畫面是顯現不出雄偉的場景，此時可以嘗試跟拍技巧。此外，您也可以拍攝旅遊景點常見的標牌或紀念碑。



表現每個人興高采烈的樣子

錄影影片時，僅僅拍攝景點或古跡是很乏味的。您可以一邊錄影景點的美麗風光一邊發表自己的感想，這樣，日後觀賞才會意思。

遊樂場

給家裏每個人多拍幾個笑臉鏡頭！



拍攝移動景物的影片



有身體動作變化的場景適合拍攝影片。這包括臉部表情快速變化或發出驚喜之聲的情景。

*有些遊樂場不准遊客進行任何錄影活動。一定要事先問清楚。

〔舉例〕

- 旋轉木馬、卡丁車、旋轉咖啡杯等。

喊話引發回應



沒有揮手畫面或笑聲的影片，不僅日後觀看時乏味，而且還浪費了攝影機的錄音功能。

錄影時，可以使盡揮手或大喊"好玩不好玩?"等，引起更多反應。

背光補償的進階操作

被攝主體處在背光處或表情看不清時，可以用背光補償。如果臉部顯得太暗，那麼可以設定"背光補償"，提高整個影像的亮度。即使陰影下的臉部表情也能拍得明亮清晰。"設定細節" (第 25 頁)

■ <不用背光補償>



■ <使用背光補償>



確認配件是否齊全

如果有任何配件缺少，請詢問 JVC 經銷商。如有損壞請詢問最近的 JVC 維修據點。

圖片	說明
	AC 電源旅充 AP-V30U <ul style="list-style-type: none"> 連接本機，將電池組充電。也可以在室內錄影或播放影片時使用。
	電池組 BN-VG107U <ul style="list-style-type: none"> 裝入攝影機供電。
	影音纜線 <ul style="list-style-type: none"> 連接攝影機與電視機，以便在電視機上播放錄好的影像。
	USB 電纜 (A 型 - 迷你 B 型) <ul style="list-style-type: none"> 連接攝影機與電腦。
	CD-ROM <ul style="list-style-type: none"> 在電腦上安裝隨附的軟體"Everio MediaBrowser"。
	基本用戶使用者操作手冊 <ul style="list-style-type: none"> 仔細閱讀，並儲存在安全的地方，以備需要時查閱。

註記：

SD 記憶卡為另外選購商品。

"可以使用的 SD 記憶卡類型" ( 第 14 頁)

在國外使用 AC 電源旅充時，請準備一個市售的轉換插頭，便於在到訪國家或地區使用。"在國外為電池充電" ( 第 17 頁)

電池組充電

電池買來後，以及剩餘電量低時，要立即為電池充電。
購買時電池組內尚未充電。

1 安裝電池組。

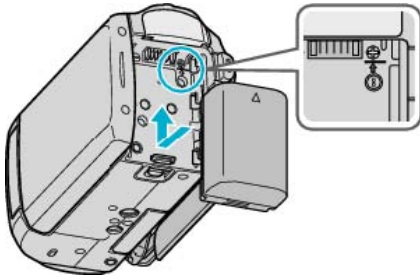

- 把電池的頂部與本機對齊，並滑入電池，直至電池卡住為止。

2 連接 AC 電源旅充與直流電端子。

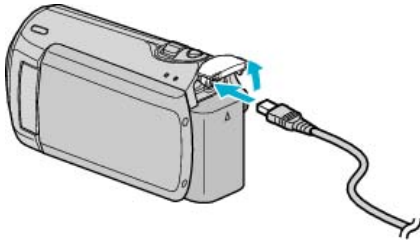

3 插入電源。

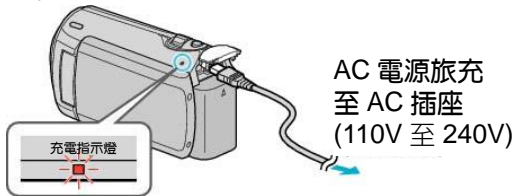

- 充電過程中，充電燈會閃爍。充電結束時熄滅。

小心： _____

請務必使用 JVC 電池組。

- 如果使用 JVC 電池組以外的任何其他電池組，則無法保證安全性和性能。
- 充電時間：大約 1 時 50 分鐘（使用隨附的電池）充電時間是在 25°C 的條件下使用本機時的時間。如果電池在 10°C - 35°C 室溫範圍以外的環境下充電，可能需要較長時間，也可能不會開始充電。在某些使用條件下，如低溫環境下，錄影時間和播放時間也可能縮短。

充電電池： _____

- 在低溫環境（10°C 或更低）使用電池時，工作時間可能會縮短，或無法正常工作。冬季在戶外使用攝影機時，裝入電池前，先把電池弄暖，如放在口袋裏。（不要直接與熱體接觸。）
- 不要讓電池處於過高的溫度下，如直射的陽光或火。
- 取出電池後，將其置於溫度介於 15°C 至 25°C 的乾燥場所。
- 如果電池長期不用，則要用完電池電力，把它從攝影機取出，以免變質。

註記： _____

- 在室內進行長時間錄影時，可以把攝影機與 AC 電源旅充連接。（液晶顯示器闔上時，電池開始充電。）

取出電池組

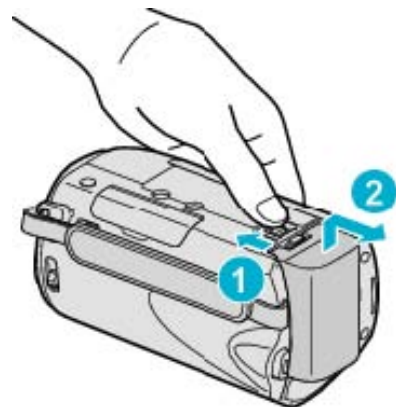

把電池釋放桿滑向一邊，從攝影機取出電池組。

電池充電的大約時間

電池組	充電時間
BN-VG107U (隨附)	1 小時 50 分鐘
BN-VG114U	2 小時 30 分鐘
BN-VG121U	3 小時 30 分鐘

*以上是“顯示器背光”設為“標準”時的數值。

- 電池達到使用壽命時，即使充飽電力，錄影時間也會縮短。（換上新電池組。）

*充電時間是指在 25°C 的條件下使用本機時的時間。如果電池在 10°C - 35°C 室溫範圍以外的環境下充電，可能需要較長時間，也可能不會開始充電。在某些使用條件下，如低溫環境下，錄影時間和播放時間也可能縮短。
“約略的錄影時間（使用電池組）”（ 第 18 頁）

手握帶調整



- ① 鬆開皮帶，套住手握處。
- ② 調整帶子長度。
- ③ 扣緊並貼上手握帶。

小心：

- 務必妥善扣緊手握帶。如果手握帶鬆開，攝影機可能會掉落，造成人身傷害或財產損壞。

使用腕帶

可將手握帶釦子解除，把它套在手腕上。



取下手握帶的釦子



- 按住①的同時，拉動②，即可取下帶子。

裝回手握帶

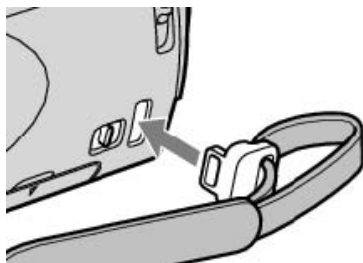

用力推入，直至卡入為止。

插入 SD 記憶卡

在錄影前插入市售的 SD 記憶卡。
"可以使用的 SD 記憶卡類型" (第 14 頁)
"約略的錄影時間" (第 30 頁)

- 1 關閉液晶顯示器。

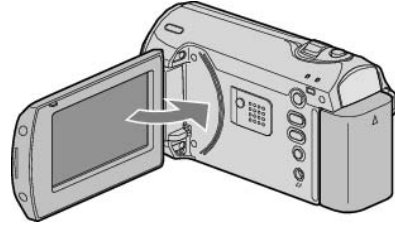

- 2 打開卡槽蓋。

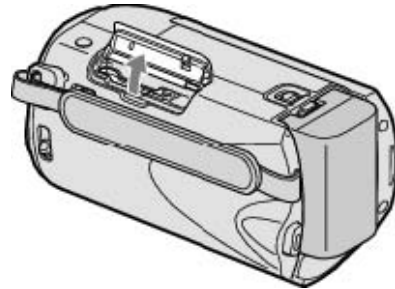

- 3 插入 SD 記憶卡。

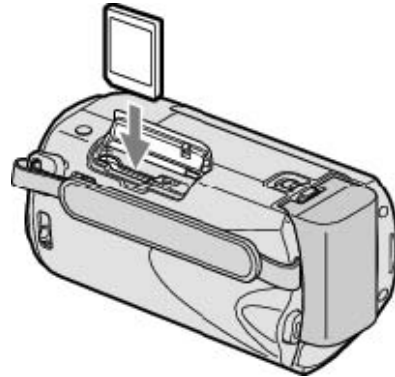

- 插入時標籤朝外。

警告

- 千萬不要把 SD 卡插反。否則可能會損壞攝影機和 SD 卡。
- 插入或取出 SD 記憶卡之前，先關掉攝影機的電源。
- 確認 SD 記憶卡已插入。
未插入任何 SD 卡，就無法進行錄影。
- 插入 SD 記憶卡時，不要接觸金屬接點。

註記：

- 要使用已經在其他設備上用過的記憶卡，需要透過"格式化 SD 記憶卡"進行格式化（初始化）。
"格式化 SD 記憶卡" (第 60 頁)

取出 SD 記憶卡

把 SD 記憶卡向內推一次，然後直接拉出。

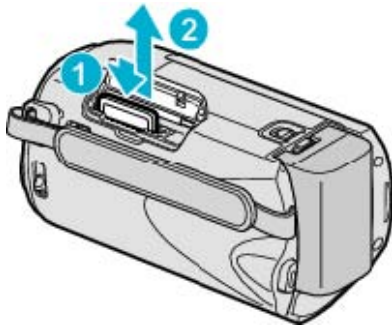

可以使用的 SD 記憶卡類型

此攝影機可以使用以下 SD 記憶卡。已由生產廠商在以下製造商出品的 SD 記憶卡操作上經過確認。

- Panasonic
- 東芝
- SanDisk
- ATP

SDHC 卡



- 用 Class 4 或以上相容 SDHC 卡 (4GB 到 32GB)。

SD 記憶卡



- 用 Class 4 或以上相容 SD 卡 (2GB)。

註記：

- 不使用上述指定的 SD 記憶卡 (包括 SDHC 卡)，會導致錄影失敗或資料遺失。
- Class 4 和 Class 6 保證能在讀取或寫入資料時分別達到 **4 MB/秒**和 **6 MB/秒**的最低傳輸速率。

設定時間

購機後首次打開本機時、長期不用時、或時鐘尚未設定時，會出現"請設定日期/時間！"的畫面。錄影前請先設定時間。

- 1 打開液晶顯示器。

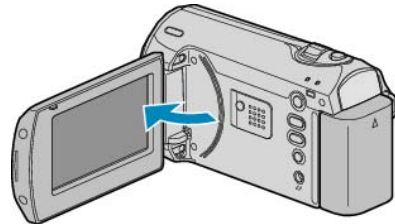

- 開啟攝影機。
- 關閉液晶顯示器時，攝影機也隨之關閉。

- 2 用變焦/選擇鍵選擇"是"，並按 OK。

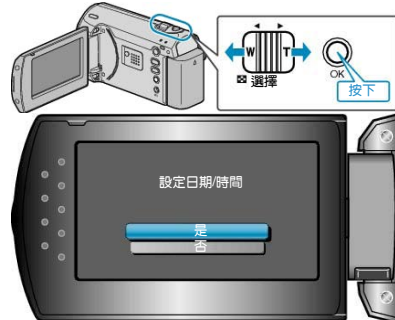

- 3 設定日期和時間。



- 用 + / - 鍵依次調整年、月、日、時和分。
- + : 增加數字。
- - : 減少數字。

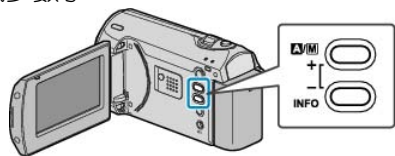

- 用變焦/選擇鍵，即可移動游標。
- 設定日期和時間後，按 OK。

4 用 +/- 鍵選擇您居住的區域後，按 OK。



- 顯示城市名稱和時差。
- 所選區域的顏色改變後，按 OK。

註記：

- 以後可再次重設時間。“重設時間”（☞第 15 頁）
- 在國外使用攝影機時，您可以按當地時間設定錄影時間。
- ” 旅行期間按當地時間設定時間”（☞第 17 頁）
- 本機如果長期不用，再次打開時會顯示“請設定日期/時間！”。設定時鐘前，將本機充電 24 小時以上。
- ”電池充電”（☞第 12 頁）
- 在播放模式下，也可以關閉或打開時間顯示。
- ”螢幕顯示”（☞第 52 頁）

重設時間

透過選單用“時間調整”設定時鐘。

1 按選單，顯示選單。

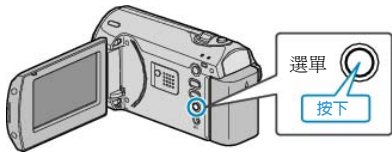

2 用變焦/選擇鍵選擇“時間調整”並按 OK。

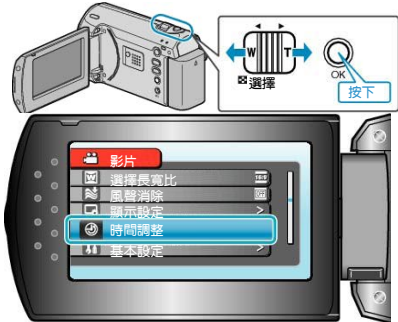

3 選擇“時間調整”並按 OK。



4 設定日期和時間。



- 用 +/- 鍵依次調整年、月、日、時和分。
 - +：增大數字。
 - -：減小數字。

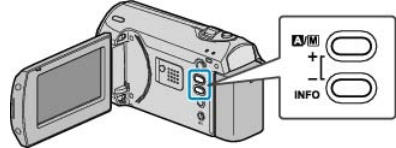

- 用變焦/選擇鍵移動游標。
- 設定日期和時間後，按 OK。

5 用 +/- 鍵選擇您居住的區域後，按 OK。



- 顯示城市名稱和時差。
- 所選區域的顏色改變後，按 OK。

更換顯示語言

畫面語言可以改變。

1 按選單，顯示選單。

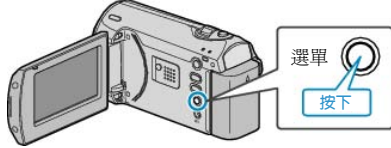

2 用變焦/選擇鍵選擇“顯示設定”，並按 OK。



3 選擇“語言”並按 OK。



4 選擇所需語言並按 OK。

握住本機

手持攝影機時，緊握本機，胳膊肘緊貼身體兩側，以防攝影機振動。



小心：

- 在運輸過程中注意不要使攝影機跌落。
- 孩子使用攝影機時，監護人應密切留心。

註記：

- 如果攝影機振動嚴重，請使用手振補償(DIS)功能。請參考“手振補償”(第 49 頁)

安裝三腳架

此攝影機可以架在三腳架上。這對預防攝影機振動以及保持在同一位置的錄影很有用。

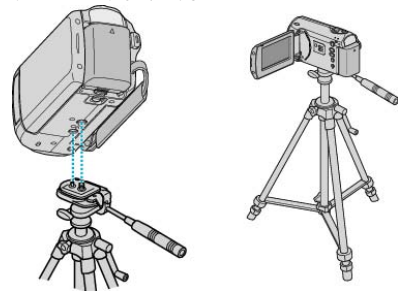

- 為預防攝影機跌落，請在安裝前仔細檢查三腳架安裝螺釘孔和定位孔，然後旋緊螺絲，直至緊固為止。

小心：

- 為防止攝影機跌落可能造成的人身傷害或財產損壞，要仔細閱讀待用三腳架的說明手冊，確保三腳架安裝牢固。

註記：

- 在攝影機容易發生振動的條件下錄影時（例如暗處或變焦拉到望遠端時），建議採用三腳架。
- 如果錄影時使用三腳架，請把手振補償(DIS)功能設為（關）。

請參考“手振補償”(第 49 頁)

在國外使用本機

電源插座的形狀各國、各地區不同。要為電池充電，您需要與電源插座形狀相符的轉換插頭。

"在國外為電池充電" (☞第 17 頁)

在"時間調整"的"地區設定"中，選擇旅行目的地，按當地時間更改日期和時間顯示。

"旅行期間按當地時間設定時間" (☞第 17 頁)

在"時間調整"的"設定日光節約時間"中選擇"開"時，時間的設定會提前 1 個小時。

"設定日光節約時間" (☞第 18 頁)

在國外為電池充電

電源插座的形狀各國各地區不同。要為電池充電，您需要與電源插座形狀相符的轉換插頭。

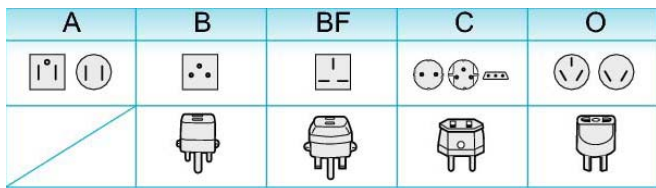

North America		Europe		Oceania		Tyuukintou	
United States	A	Iceland	C	Australia	O	Israel	C
Canada	A	Ireland	C	Guam	A	Iran	C
Mexico	A	United Kingdom	B, BF	Tahiti	C	Kuwait	B, C
Asia		Italy	C	Tonga	O	Jordan	B, BF
India	B, C, BF	Austria	C	New Zealand	O		
Indonesia	C	Netherlands	C	Fiji	O	Africa	
Singapore	B, BF	Canary Islands	C			Algeria	A, B, BF, C
Sri Lanka	B, C, BF	Greece	C	Latin		Egypt	B, BF, C
Thailand	A, BF, C	Switzerland	C	Argentina	BF, C, O	Guinea	C
South Korea	A, C	Sweden	C	Colombia	A	Kenya	B, C
China	A, B, BF, C, O	Spain	A, C	Jamaica	A	Zambia	B, BF
Nepal	C	Denmark	C	Chile	B, C	Tanzania	B, BF
Pakistan	B, C	Germany	C	Haiti	A	Republic of South Africa	B, C, BF
Bangladesh	C	Norway	C	Panama	A	Mozambique	C
Philippines	A, BF, O	Hungary	C	Bahamas	A	Morocco	C
Vietnam	A, C	Brazil	A, C	Puerto Rico	A		
Hong Kong Special Administrative Region	B, BF	France	C	Venezuela	A		
Macau Special Administrative Region	B, C	Poland	B, C	Peru	A, C		
Malaysia	B, BF, C	Portugal	B, C				
		Romania	C				

旅行期間按當地時間設定時間

在"時間調整"的"地區設定"中，選擇旅行目的地，按當地時間更改日期和時間顯示。旅行回來後，恢復地區設定。

1 按選單，顯示選單。



2 用變焦/選擇鍵選擇選擇"時間調整"後，按 OK。

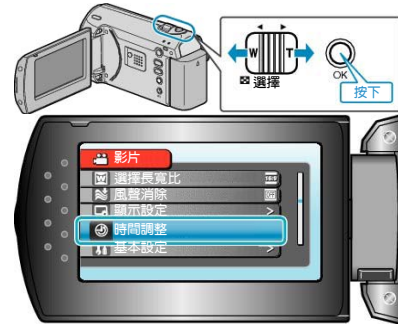

3 選擇"地區設定"並按 OK。



4 用 +/- 選擇您居住的區域後，按 OK。

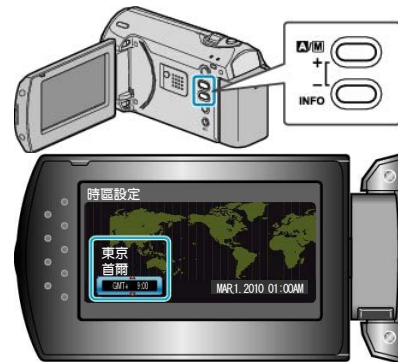

• 顯示城市名稱和時差。

註記：

• "地區設定"設定更改時鐘時間，計入時差。回國後，重新選擇最初設定的地區，恢復原來的時間設定。

設定日光節約時間

在"時間調整"的"設定日光節約時間"中，選擇"開"時，時間的設定提前 1 個小時。

1 按選單，顯示選單。



2 用變焦/選擇鍵選擇選擇"時間設定"並按 OK。

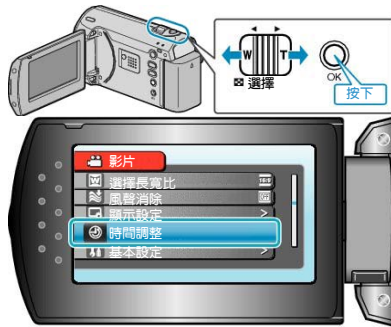

3 選擇"設定為日光節約時間"並按 OK。



4 用 +/- 鍵設定為日光節約時間並按 OK。

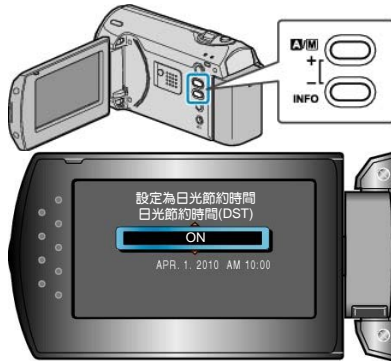

註記：

- 什麼是日光節約時間？
日光節約時間是指夏季一段時間裏把時鐘的設定提前 1 小時。主要由西方國家採用。
- 旅行回來後，恢復原先對日光節約時間的設定。

選購配件

產品名稱	說明
電池組 • BN-VG107U • BN-VG114U • BN-VG121U	• 延長此攝影機隨附電池組的錄影時間。也可當作備用電池。
充電器 • AA-VG1U	• 不用此攝影機，也能為電池充電。

註記：

- 如需更多資訊，請查閱產品目錄。
- BN-VG107U 是此攝影機隨附的電池組。
- 不支援用連接本機與 DVD 燒錄機的方法複製檔案。

約略的錄影時間（使用電池組）

電池組	實際錄影時間	連續錄影時間
BN-VG107U (隨附)	50 分鐘	1 小時 30 分鐘
BN-VG114U	1 小時 40 分鐘	3 小時 5 分鐘
BN-VG121U	2 小時 35 分鐘	4 小時 40 分鐘

- 以上是"顯示器背光"設為"標準"時的數值。
- 如果反覆使用變焦或停止錄影，實際錄影時間可能會縮短。(建議備妥三倍於預計錄影時間的電池。)
- 電池達到使用壽命時，即使充飽電，錄影時間也會縮短。(請換新電池。)

在自動模式下拍攝影片

使用自動模式，您在錄影時不必考慮設定細節。

1 打開液晶顯示器。

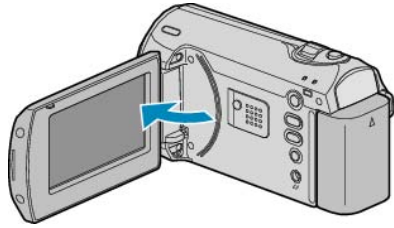

- 開啟本機。
- 如果鏡頭蓋是關閉的，則打開鏡頭蓋。

2 查看錄影模式是不是自動。

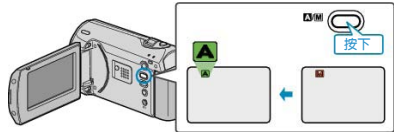

- 如果錄影模式是手動，則按下 **A/M** 鍵。每按一次，在自動和手動之間切換錄影模式。

3 開始錄影。

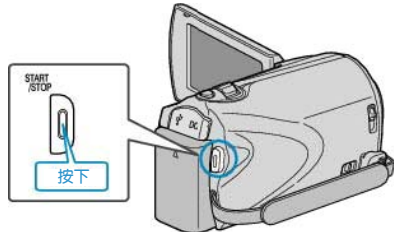

- 再按一次，即停止。

在影片錄影當中的指示

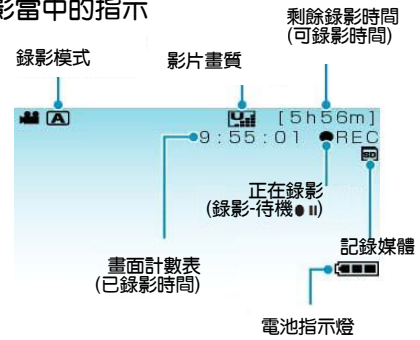

顯示圖示	說明
錄影模式	按 A/M 鍵，在 A (自動) 和 M (手動) 之間切換錄影模式。
影片畫質	顯示在錄影選單中，“影片畫質”設定的圖示。“影片畫質” (第 48 頁)
剩餘錄影時間	顯示影片錄影的剩餘時間。
正在錄影	當正在進行影片錄影時會出現。
錄影-待機	當錄影暫停時出現。
畫面計數表 (已錄影時間)	顯示目前正在錄製的影片已經用掉的時間。
記錄媒體	顯示記錄影片的媒體圖示。
電池指示燈	顯示電池的剩餘電量。 按資訊鍵，即可顯示電量的詳情。 “剩餘錄影時間/電池電量” (第 30 頁)

錄影時有用的設定

- 錄影長寬比：可在 16:9 和 4:3 畫面比例之間切換。見"選擇長寬比" (☞第 50 頁)
- 當"快速重新啟動"設為"開"時，如果關閉顯示器來關機，5 分鐘之內打開液晶顯示器，攝影機會立刻開機。見"快速重新啟動" (☞第 57 頁)
- 當"自動關閉電源"設為"開"時，攝影機有 5 分鐘不工作就會自動關閉，以便省電。(僅在使用電池時) 見"自動關閉電源" (☞第 56 頁)

小心：

- 不要讓鏡頭對準直射的陽光。
- 不要在雨中、雪中或浴室那種潮濕的地方使用攝影機。
- 不要在濕度過高或多塵的地方以及有蒸汽或煙霧的地方直接使用攝影機。
- 影片錄影處於進行中時，存取指示燈亮起。指示燈亮著時，不要取下電池、AC 電源旅充或 SD 卡。
- 備份重要的記錄資料
建議將重要的記錄資料複製到 DVD 或其他記錄媒體以儲存。JVC 對任何資料的遺失概不負責。

註記：

- 錄製重要場景之前，建議先進行試錄一小段。
- 開始拍攝前查看媒體的剩餘錄影時間。如果沒有足夠的空間，可以把資料移動(複製)到電腦或光碟片上。
- 錄影完成後，千萬別忘了製作副本！
- 錄影會自動停止，因為根據 MPEG 規格，不能連續錄影 12 個小時以上。
(可能需要過一段時間才能接著錄影。)
- 對於長時間的錄影，如果檔案超過 4 GB，會把它分成兩個或更多檔案。
- 在室內進行長時間錄影時，可以連接攝影機與 AC 電源旅充。

變焦

可以用變焦功能來調整視角。

- 用 W 端(廣角)進行寬廣角度的拍攝。
- 用 T 端(望遠)放大被攝主體。

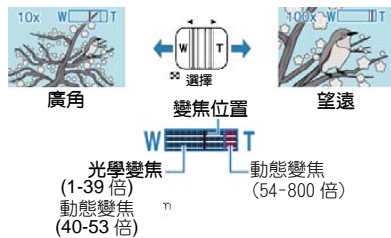

註記：

- 用動態變焦，能擴大變焦範圍，而不會降低影質。
- 使用數位變焦時，由於是數位放大，影像會較為粗糙。
- 變焦倍率範圍可以更改。

"變焦" (☞第 48 頁)

手動錄影

您可以用手動錄影模式調整設定，如亮度和快門速度。

- 1 選擇手動錄影模式。

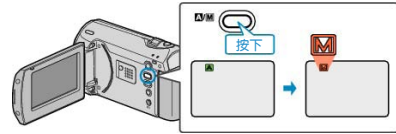

- 每次碰觸，模式在自動和手動之間切換。
- 2 開始錄影。

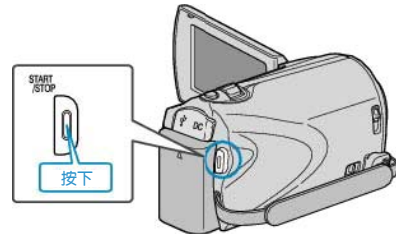

- 再按即可停止。

註記：

- 手動設定僅在手動模式下顯示。

手動錄影的選單

可以設定以下各項。

名稱	說明
場景選擇	• 可以輕易進行適合拍攝條件的錄影。 "場景選擇" (☞第 21 頁)
對焦	• 如果被攝主體沒有被自動對焦，則用手動對焦。 "手動調整焦距" (☞第 22 頁)
調整亮度	• 可以調整畫面的總亮度。 • 在黑暗或明亮的地方錄影時使用該功能。 "調整亮度" (☞第 23 頁)
快門速度	• 可以調整快門速度。 • 拍攝快速移動的被攝主體或需要強調被攝主體的動作時，使用該設定。 "設定快門速度" (☞第 24 頁)
白平衡	• 可以調整畫面的總體顏色。 • 當畫面上的顏色與實際顏色不同時，使用該設定。 "設定白平衡" (☞第 25 頁)
背光補償	• 當被攝主體因背光而發暗時用該設定更正影像。 • 背光拍攝時使用該功能。 "設定背光補償" (☞第 25 頁)
測光區域/方式	• 可以把指定區域的亮度設定為標準。 "設定測光區域" (☞第 26 頁)
近拍	• 用該功能拍攝被攝主體的近拍(微距)鏡頭。 "拍攝近拍鏡頭" (☞第 26 頁)

場景選擇

可以用最合適的設定錄影常見的場景。

1 按選單，顯示選單。



2 用變焦/選擇鍵選擇"手動設定"後，按 OK。

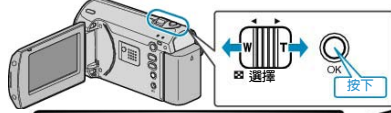

3 選擇"場景選擇"並按 OK。



4 選擇場景並按 OK。



• 完成設定後，按選單。

*影像僅是示意。

設定	特效
全彩夜視	當周圍黑暗時，能自動提高增益，使場景變亮。要防止攝影機振動，可以用三腳架。 <div style="display: flex; justify-content: space-around;"> <div style="text-align: center;"> <p>OFF</p> </div> <div style="text-align: center;"> <p>ON</p> </div> </div>
夜景	捕捉夜景的自然感。 <div style="display: flex; justify-content: space-around;"> <div style="text-align: center;"> <p>OFF</p> </div> <div style="text-align: center;"> <p>ON</p> </div> </div>
肖像模式	使背景模糊，突出畫面中的人物。 <div style="display: flex; justify-content: space-around;"> <div style="text-align: center;"> <p>OFF</p> </div> <div style="text-align: center;"> <p>ON</p> </div> </div>
運動	在每一幅中清晰捕捉快速移動的被攝主體。 <div style="display: flex; justify-content: space-around;"> <div style="text-align: center;"> <p>OFF</p> </div> <div style="text-align: center;"> <p>ON</p> </div> </div>
雪景	在陽光明媚的日子錄製雪景時，防止被攝主體顯得太暗。 <div style="display: flex; justify-content: space-around;"> <div style="text-align: center;"> <p>OFF</p> </div> <div style="text-align: center;"> <p>ON</p> </div> </div>
聚光燈	防止人物在聚光燈投射下顯得太亮。 <div style="display: flex; justify-content: space-around;"> <div style="text-align: center;"> <p>OFF</p> </div> <div style="text-align: center;"> <p>ON</p> </div> </div>

手動調整焦距

在"自動"下對焦不清楚，或需要手動對焦時，使用該功能。

1 按選單，顯示選單。



2 用變焦/選擇鍵選擇"手動設定"後，按 OK。



3 選擇"焦距"按 OK。



4 選擇"手動"按 OK。



5 用 +/- 鍵調整焦距。

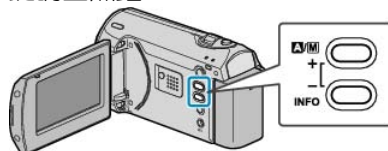

- 按+，對焦遠處的被攝主體。
- 按-，對焦近處的被攝主體。

6 按 OK 確認。



註記：

- 在望遠 (T) 端被對焦的主體，拉遠到廣角 (W) 端時仍然處於焦點上。

調整亮度

您可以根據光源設定色調。

- 1 按選單，顯示選單。

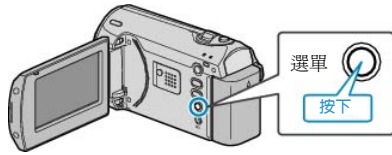

- 2 用變焦/選擇鍵選擇"手動設定"後，按 OK。

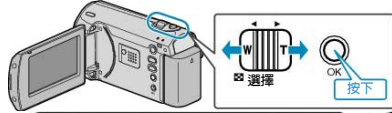

- 3 選擇"調整亮度"並按 OK。



- 4 選擇"手動"並按 OK。



- 5 用+/-鍵選擇亮度值。

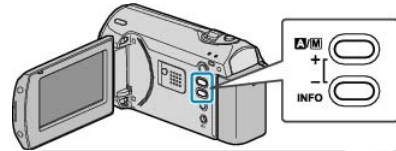

- 影片錄影下的補償範圍：-6 至+6
- 按+增加亮度。
- 按-降低亮度。

- 6 按 OK 鍵確認。



設定快門速度

您可以根據光源設定色調。

1 按選單，顯示選單。



2 用變焦/選擇鍵選擇"手動設定"後，按 OK。



3 選擇"快門速度"按 OK。



4 選擇"手動"按 OK。



5 使用 +/– 鍵選擇快門速度。



- 快門速度範圍從 1/2 至 1/4000
- 按+增加快門速度。
- 按-降低快門速度。

6 按 OK 確認。



設定白平衡

您可以根據現場燈光設定色調。

- 1 按選單，顯示選單。

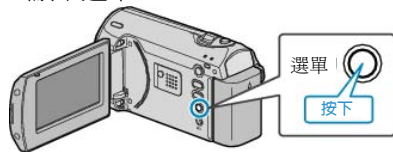

- 2 用變焦/選擇鍵選擇"手動設定"後，並按 OK。

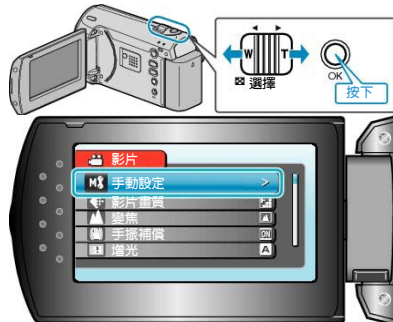

- 3 選擇"白平衡"並按 OK。



- 4 選擇白平衡設定並按 OK。



設定背光補償

當被攝主體因背光而發暗時，您可以用該設置更正影像。

- 1 按選單，顯示選單。



- 2 用變焦/選擇鍵選擇"手動設定"後，按 OK。

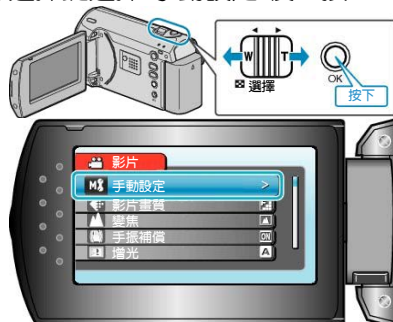

- 3 選擇"背光補償"並按 OK。



- 4 選擇"開"並按 OK。



設定	詳細說明
自動	自動調整到自然色彩。
手動白平衡	顏色不自然問題沒有得到解決時使用該功能。
晴天	在陽光明媚的日子戶外拍攝時設定該功能。
陰天	在陰天或陰影下面拍攝時設定該功能。
氙燈	在攝影燈等照明燈下拍攝時設定該功能。

使用手動白平衡

- 1 在鏡頭前舉起一張白紙，使白紙佔據整個畫面。
- 2 選擇"手動白平衡"並按住 OK。
 - 游標閃爍。
- 3 選單消失後鬆開 OK。

設定測光區域

您可以把指定區域的亮度設為標準。

- 1 按選單，顯示選單。

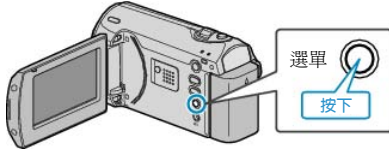

- 2 用變焦/選擇鍵選擇"手動設定"後，按 OK。

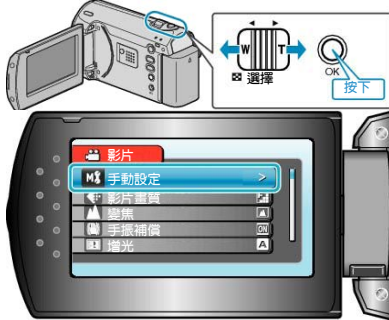

- 3 選擇"測光區域/類型"並按 OK。



- 4 選擇"定點"並按 OK。



- 選擇"定點"時，用 +/- 鍵選擇定點框的位置。選定後，按 OK 進行確認。



拍攝近拍鏡頭

您可以用近拍功能拍攝近距離特寫鏡頭。



*此處之相片僅為示意。

- 1 按選單，顯示選單。



- 2 用變焦/選擇鍵選擇"手動設定"後，按 OK。

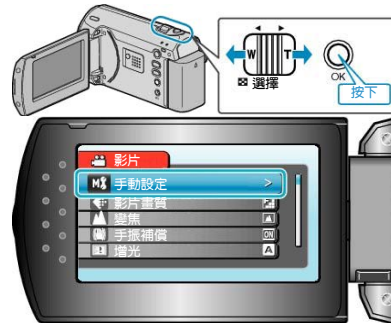

- 3 選擇"近拍"並按 OK。



- 4 選擇"開"並按 OK。



設定	詳細說明
關	用望遠 (T) 端拍出 1 公尺以內的近距離鏡頭。 用廣角 (W) 端拍出 5 公分以內的近距離鏡頭。
開	用望遠 (T) 端拍出 50 公分以內的近距離鏡頭。 用廣角 (W) 端拍出 5 公分以內的近距離鏡頭。

註記：

- 不拍近拍鏡頭時，把"特寫"設為關，否則，相片可能會模糊。

延時錄影（耗時、間隔錄影）

利用這一功能，透過按一定的間隔拍攝若干幅畫面，在短時間內顯示長時間內緩慢發生的場景的變化。這對做觀察很有用，例如花蕾的綻放。

- 1 按選單，顯示選單。



- 2 用變焦/選擇鍵選擇"延時錄影"後，按 OK。

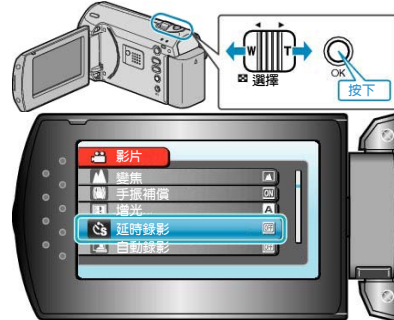

- 3 選擇錄影間隔時間（1 到 80 秒）並按 OK。



- 秒數越多，錄影間隔時間越長。

- 4 開始錄影。

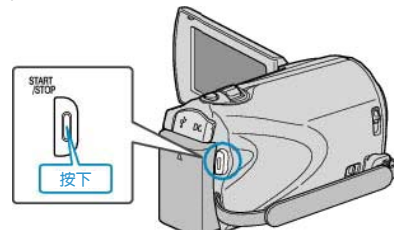

- 按照所選擇的間隔時間拍攝一幅。
- 當錄影間隔時間設在"20 秒間隔"或更高時，攝影機在不錄影時切換到省電模式。在下一個錄影點，將關閉省電模式，並自動開始錄影。
- 再按 START/STOP 鍵，停止錄影。

延時錄影（慢速錄影）過程中的顯示



顯示	說明
速度指示燈	顯示設定的錄影間隔時間。
影片畫質	顯示設定的影片畫質圖示。
剩餘錄影時間	按目前所選影片畫質錄影所剩的時間。
正在錄影	當影片錄影處在進行中時出現。在省電模式下會閃爍。
錄影-待機	當錄影暫停時出現。
實際用掉的時間	錄影開始後顯示實際用掉的時間。
已錄影時間	顯示影片的實際已錄影時間。已錄影時間增加，以每秒張數(幅數)為單位。

延時拍攝設定

秒數越多，錄影間隔時間越長。

設定	詳細說明
關	停用該功能。
1 秒間隔	間隔 1 秒拍攝一幅。錄好的影片將按 30 倍速播放。
2 秒間隔	間隔 2 秒拍攝一幅。錄好的影片將按 60 倍速播放。
5 秒間隔	間隔 5 秒拍攝一幅。錄好的影片將按 150 倍速播放。
10 秒間隔	間隔 10 秒拍攝一幅。錄好的影片將按 300 倍速播放。
20 秒間隔	間隔 20 秒拍攝一幅。錄好的影片將按 600 倍速播放。
40 秒間隔	間隔 40 秒拍攝一幅。錄好的影片將按 1200 倍速播放。
80 秒間隔	間隔 80 秒拍攝一幅。錄好的影片將按 2400 倍速播放。

小心：

- 延時錄影時無法錄音。
- 慢速錄影時，沒有變焦和手振補償(DIS)功能。
- 若錄影時間不到"0:00:00:17"時便停止錄影，則不會儲存影片。

註記：

- 即使關掉電源，延時錄影的設定也一併儲存。打開電源時，畫面上出現"延時錄影"字樣。
- 錄影開始 99 個小時後自動停止。
- 如果延時錄影的間隔時間很長，則可以使用三腳架和 AC 電源旅充。

此外，建議手動對焦和設定白平衡。

"安裝三腳架" (第 16 頁)

"手動調整焦距" (第 22 頁)

"設定白平衡" (第 25 頁)

透過感應動作自動錄影（自動錄影）

這一功能使本機透過感知被攝物體在液晶顯示器所示紅框內的運動（亮度）變化，而自動錄影。（自動錄影）影片和相片模式都可以設定該功能。

- 1 根據被攝主體進行構圖。
 - 用變焦等調整視角。
- 2 按選單，顯示選單。



- 3 用變焦/選擇鍵選擇"自動錄影"後，按 OK。

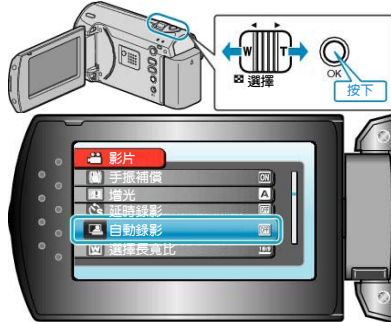

- 4 選擇"開"並按 OK。



- 5 當紅框內的被攝主體移動時，自動開始錄影。



- 選單顯示消失後 2 秒出現紅框。
- 在影片錄影模式下，只要紅框內仍有被攝主體的運動（亮度變化），錄影就一直繼續。紅框內不再有被攝主體的運動（亮度變化）時，會在 5 秒後停止錄影。
- 要手動停止影片錄影，按 **START/STOP** 鍵。不過，由於影片錄影停止後，自動錄影設定仍設在打開上，所以一旦紅框內探測到被攝主體的運動（亮度變化），就會再次開始錄影。要取消自動錄影，把它設為"關"。

小心：

- 唯一有效的手動錄影設定是"近拍"。其餘全都設為"自動"。
- 設定為自動錄影後，不能使用數位變焦和手振補償功能。
- 自動錄影不能與延時錄影一起使用。兩者都設定時，以延時錄影優先。
- 設定為自動錄影後，不能改變"影片畫質"和"選擇長寬比"。
- 設為自動錄影後，無法使用自動關閉電源功能和省電模式。

註記：

- 在影片錄影過程中，有 5 秒鐘畫面沒有變化，錄影就會停止。
- 紅框內被攝主體的運動太快，或亮度變化太小時，可能不會開始錄影。
- 即使紅框內沒有運動，也會由於亮度變化而開始錄影。
- 正在變焦時無法開始錄影。

剩餘錄影時間/電池電量

您可以檢查 SD 記憶卡上的剩餘影片錄影時間以及剩餘電池電力。

1 顯示剩餘錄影時間。

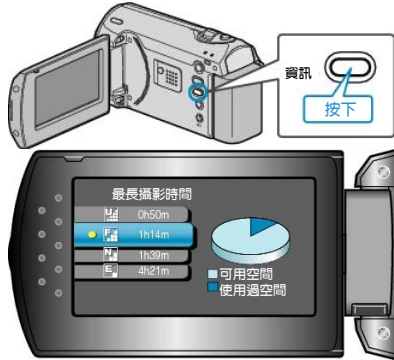

- 在剩餘錄影時間要顯示後，按資訊鍵可顯示剩餘電池電量。
- 要退出顯示，按選單鍵。

2 顯示剩餘電池電量。



- 要退出顯示，按資訊鍵 (INFO) 鍵。
- 要再次顯示剩餘電池電量，按 MENU 鍵。
- 連接 AC 電源旅充時，不會顯示電池電力。

註記：

- 顯示剩餘錄影時間時，仍可以變更影片畫質。用變焦/選擇鍵選擇影片畫質，並按 OK。

約略的影片錄影時間

畫質	SD 卡 2 GB	SDHC 卡 4GB	SDHC 卡 8GB	SDHC 卡 16GB	SDHC 卡 32GB
超精細	28 分鐘	56 分鐘	1 小時 50 分鐘	3 小時 45 分鐘	7 小時 30 分鐘
精細	42 分鐘	1 小時 20 分鐘	2 小時 50 分鐘	5 小時 40 分鐘	11 小時 20 分鐘
普通	55 分鐘	1 小時 45 分鐘	3 小時 45 分鐘	7 小時 30 分鐘	15 小時
經濟	2 小時 25 分鐘	4 小時 57 分鐘	10 小時	20 小時	40 小時

- 實際錄影時間會因拍攝環境而縮短。

約略的錄影時間 (使用電池組)

電池組	實際錄影時間	連續錄影時間
BN-VG107U (隨附)	50 分鐘	1 小時 30 分鐘
BN-VG114U	1 小時 40 分鐘	3 小時 5 分鐘
BN-VG121U	2 小時 35 分鐘	4 小時 40 分鐘

- 以上是"顯示器背光"設為"標準"時的數值。
- 如果使用變焦或反復停止錄影，實際錄影時間可能會縮短。
(建議按三倍於預計錄影時間備妥電池。)

播放影片

您可以從索引畫面（宮格圖顯示）選擇和播放錄好的影片。

1 選擇播放模式。

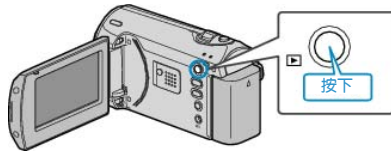





2 用變焦/選擇鍵選擇所需影片後，按 OK。



- 你也可以用開始/停止鍵來播放。
- 按 OK 鍵或開始/停止鍵來停止（暫停）播放。
- 如要返回索引畫面，在暫停期間沿變焦/選擇鍵滑動。

影片播放的操作鍵

操作鍵	說明
 OK 開始/停止 	播放/暫停
 選擇	向前搜尋/向後搜尋
 資訊	音量調整

註記：

- 您可以按錄影日期搜尋特定的檔案。在大量檔案中搜尋時很有用。

"搜尋特定的相片" (☞ 第 32 頁)

小心：

- 備份重要的記錄資料
建議將重要的記錄資料複製到 DVD 或其他記錄媒體以儲存。JVC 對任何資料遺失概不負責。

查看錄影日期和其他資訊

顯示索引畫面或暫停期間，按資訊鍵。

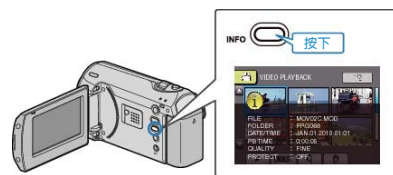

播放管理資訊毀損的影片

播放管理資訊毀損的影片。

- 1 選擇播放模式。

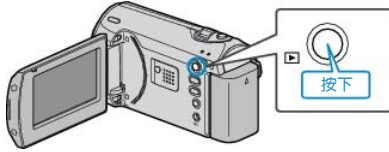

- 2 按選單，顯示選單。

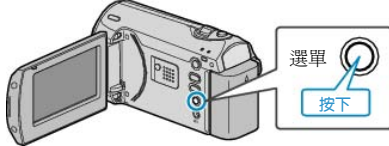

- 3 用變焦/選擇鍵選擇"播放 MPG 檔案"後，按 OK。

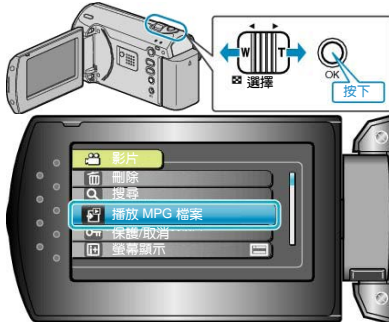

- 4 選擇所需影片並按 OK。



"播放影片" (第 31 頁)

搜尋特定的影片/相片

當錄好的影片和相片數量龐大時，很難透過索引畫面找到所需的檔案。您可以用搜尋功能找到您想要的檔案。

- 1 選擇播放模式。

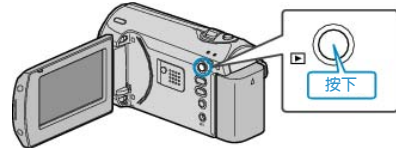

- 2 按選單，顯示選單。



- 3 用變焦/選擇鍵選擇"搜尋"後，按 OK。

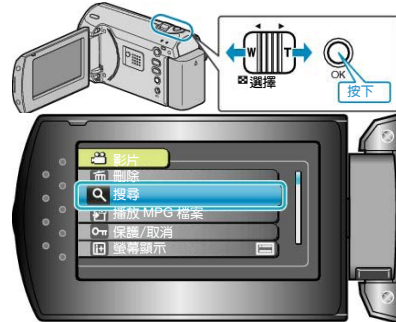

- 4 選擇錄影日期後，按 OK。



- 5 選擇所需影片後，按 OK 鍵，開始播放。

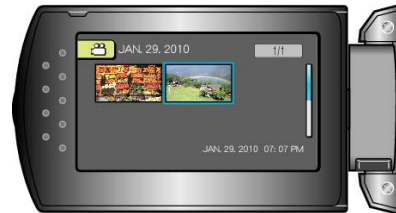

- 僅顯示在選定日期錄影的影片。

刪除所選日期的檔案：

從播放選單中選擇"刪除"，以刪除不需要的檔案。

"刪除不需要的檔案" (第 34 頁)

連接電視機並在電視機上觀看

用隨附的 AV 電纜連接至視頻端子，即可在電視機上播放影片。

- 另請參閱所使用電視機的使用說明書。

1 把 AC 電源旅充與此攝影機連接。

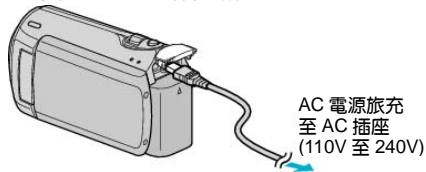

2 打開液晶顯示器並選擇播放模式。

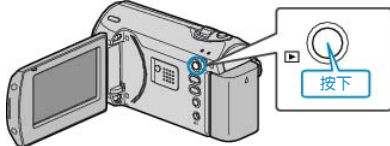

3 連接至電視機。

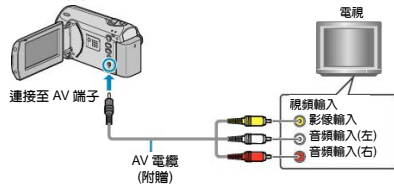

4 按電視機上的外部輸入鍵，切換為攝影機的對應輸入端子。



5 播放檔案。



"播放影片" (第 31 頁)

註記：

- 如播放時要顯示日期/時間，把連接設定選單中的"顯示於 TV 上"設為"開"。在播放選單中把"螢幕顯示"設為"全部顯示"或"僅顯示日期"。

"顯示於 TV 上" (第 59 頁)

"螢幕顯示" (第 52 頁)

- 有關電視機或連接方法的問題，請與電視機製造商聯絡。

影像在電視機上顯示不自然

故障	措施
影像在電視機上顯示不正常。	<ul style="list-style-type: none"> • 拔下電纜並重新連接。 • 關閉攝影機並再次開啟。
影像拉直顯現在電視機上。	<ul style="list-style-type: none"> • 在連接設定選單中把"影像輸出"設為"4:3"。 • "影像輸出" (第 59 頁)
影像水平拉開顯現在電視機上。	<ul style="list-style-type: none"> • 對電視畫面作出相應的調整。

刪除不需要的檔案

當記錄媒體上的空間所剩無幾時，可以刪除不需要的影片。

刪除檔案後，可以恢復記錄媒體的容量。

"刪除目前(顯示)的檔案" (☞第 34 頁)

"刪除所選擇的檔案" (☞第 34 頁)

"刪除所有檔案" (☞第 35 頁)

註記：

- 刪掉的檔案無法恢復。
 - 受保護的檔案無法刪除。
- 刪除檔案前，要先取消保護。

"保護檔案" (☞第 36 頁)

- 一定要把重要的檔案備份到電腦上。

"備份所有檔案" (☞第 41 頁)

刪除目前檔案

刪除目前顯示的檔案。

小心：

- 刪掉的檔案無法恢復。

1 選擇播放模式。

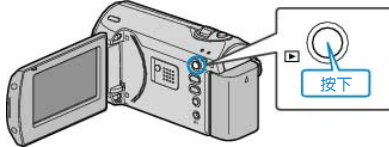

2 按選單，顯示選單。

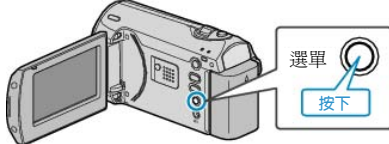

3 用變焦/選擇鍵選擇"刪除"後，按 OK。

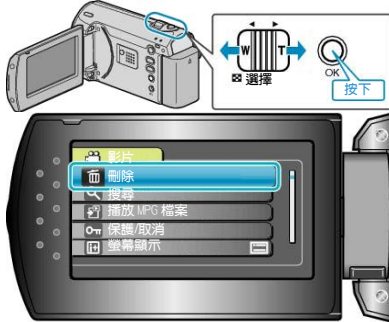

4 選擇"目前檔案"並按 OK。



5 確認這是要刪除的檔案，選擇"是"並按 OK。



- 要刪除的檔案出現在此畫面。
- 用+/-鍵選擇前一個或下一個檔案。
- 刪除後，按選單。

註記：

- 受保護的檔案無法刪除。刪除檔案前要取消保護。
- "保護檔案" (☞第 36 頁)

刪除檔案選取

刪除所選取的檔案。

小心：

- 刪掉的檔案無法恢復。

1 選擇播放模式。

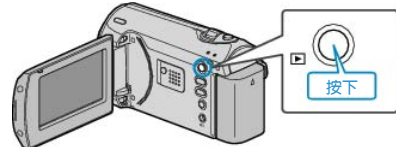

2 按選單，顯示選單。



3 用變焦/選擇鍵選擇"刪除"後，按 OK。

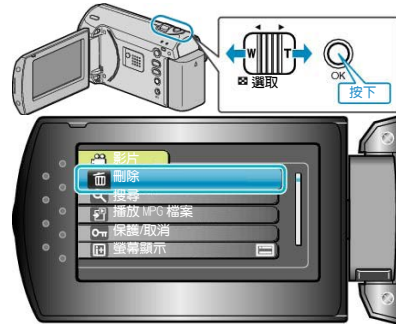

- 4 選擇"檔案選取"後，按 OK。



- 5 選擇所需檔案後，按 OK。



- 刪除標記出現在所選擇的檔案上。要去掉刪除標記，按 OK。
- 選擇所有要刪除的檔案後，按選單。

- 6 選擇"執行"，並按 OK。



- 刪除後，按 OK。

註記：

- 受保護的檔案無法刪除。刪除檔案前要取消保護。"保護檔案" (第 36 頁)

全部刪除

刪除所有的檔案。

小心：

- 刪掉的檔案無法恢復。

- 1 選擇播放模式。

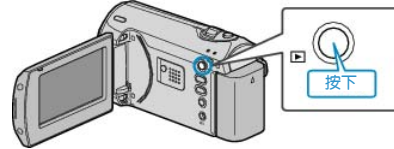

- 2 按選單，顯示選單。



- 3 用變焦/選擇鍵選擇"刪除"後，按 OK。

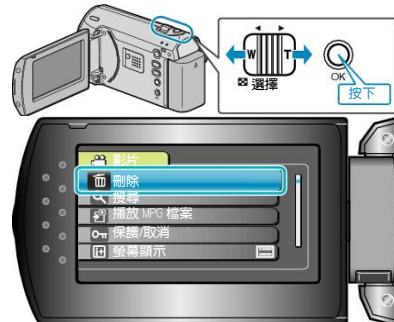

- 4 選擇"全部刪除"後，按 OK。



- 5 選擇"是"後，按 OK。



- 刪除後，按 OK。

註記：

- 受保護的檔案無法刪除。刪除檔案前要取消保護。"保護檔案" (第 36 頁)

保護/取消檔案

透過保護檔案，防止無意中刪除重要的影片。

"目前檔案" (第 36 頁)

"保護檔案選取" (第 37 頁)

"全部保護" (第 37 頁)

"取消全部保護" (第 38 頁)

註記：

- 在格式化記錄媒體時，即使受保護的檔案也會被刪除。

目前檔案

保護目前顯示的檔案或取消其保護。

- 1 選擇播放模式。

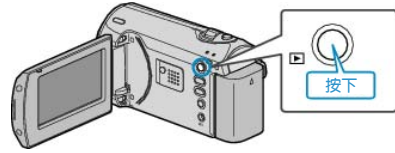

- 2 按選單，顯示選單。



- 3 用變焦/選擇鍵選擇"保護/取消"後，按 OK。

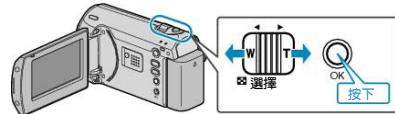

- 4 選擇"目前檔案"後，按 OK。



- 5 檢查這是要保護的檔案，選擇"是"並按 OK。



- 畫面出現要保護的檔案。
- 用 + / - 鍵選擇前一個或下一個檔案。
- 完成設定後，按 OK。
- 要退出畫面，按選單。

保護檔案選取

保護所選取的檔案或取消其保護。

- 1 選擇播放模式。

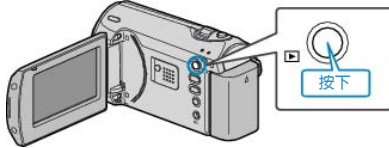

- 2 按選單，顯示選單。

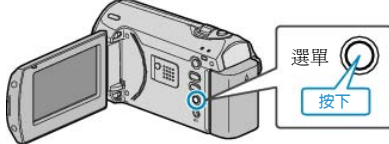

- 3 用變焦/選擇鍵選擇"保護/取消"後，按 OK。



- 4 選擇"檔案選取"後，按 OK。



- 5 選擇所需檔案後，按 OK。



- 保護標記出現在所選擇的檔案上。要去掉保護標記，請再次按 OK。
- 選定所有要保護或要取消保護的檔案後，按選單。

- 6 選擇"是"後，按 OK。



全部保護

保護所有的檔案。

- 1 選擇播放模式。



- 2 按選單，顯示選單。



- 3 用變焦/選擇鍵選擇"保護/取消"並按 OK。

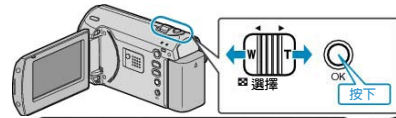

- 4 選擇"全部保護"並按 OK。



- 5 選擇"是"並按 OK。



- 完成設定後，按 OK。

取消全部保護

取消保護所有的檔案。

- 1 選擇播放模式。

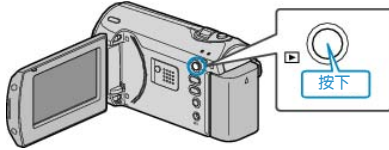

- 2 按選單，顯示選單。

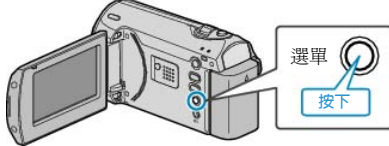

- 3 用變焦/選擇鍵選擇"保護/取消"並按 OK。

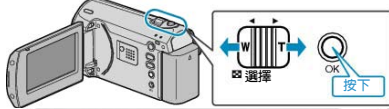

- 4 選擇"取消全部保護"並按 OK。



- 5 選擇"是"並按 OK。



- 完成設定後，按 OK。

把檔案複製至 DVD 錄影機或 VCR

您把攝影機連接至 DVD 錄影機或 VCR，即可複製影片。

- 另請參閱電視機、DVD 錄影機和 VCR 等的使用說明書。

- 1 連接 AC 電源旅充至本機。

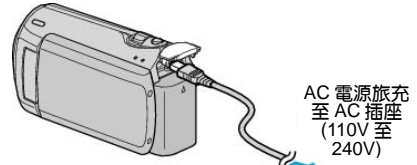

- 2 打開液晶監視器，選擇播放模式。

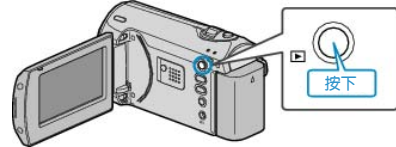

- 3 連接至 VCR/DVD 錄影機。

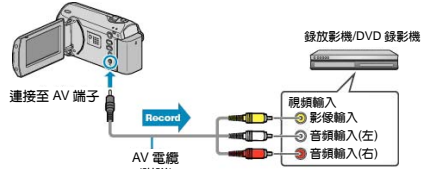

- 4 準備錄影用的 TV/VCR。

- 切換到相容的外部輸入。
- 插入一張 DVD-R 或錄影帶。

- 5 做好本機的播放準備。

- 在連接設定選單中把"影像輸出"設定為所連電視機的長寬比 (4:3 或 16:9)。

"影像輸出" (☞ 第 59 頁)

- 要想在轉拷過程中納入日期，可以在連接設定選單中把"顯示於 TV 上"設為"開"。

在播放選單中把"螢幕顯示"設為"僅顯示日期"。

"顯示於 TV 上" (☞ 第 59 頁)

- 6 開始錄影。

- 在本機上開始播放並按 VCR/DVD 錄影機上的錄影鍵。

"播放影片" (☞ 第 31 頁)

- 播放完成後，停止錄影。

小心：

- 要進行複製，不能用 USB 電纜將此攝影機與藍光錄影機連接。而要用隨附的 AV 電纜連接並複製。

複製到電腦

使用 Windows 電腦

您可以用隨附的軟體把檔案複製到電腦上。

還可以用電腦的 DVD 燒錄機建立 DVD(燒錄 DVD 光碟)。

如果沒有安裝隨附的軟體，那麼連接攝影機時，電腦會把攝影機當作外部儲存裝置。

註記：

- 要把影片錄影到光碟片上，所用電腦必須有可以錄影的 DVD 燒錄機。

使用隨附軟體 Everio MediaBrowser

遇到問題請向下列客戶服務中心諮詢。

- Pixela 用戶支援中心

電話	美國和加拿大 (英語): +1-800-458-4029 (免費電話) 歐洲 (英國、德國、法國和西班牙) (英語/德語/法語/西班牙語): +800-1532-4865 (免費電話) 歐洲其他國家 (英語/德語/法語/西班牙語): +44-1489-564-764 亞洲地區 (英語): +63-2-438-0090 華語地區 (中文): 10800-163-0014 (免費電話)
主頁	http://www.pixela.co.jp/oem/jvc/mediabrowser/e/

- 如需詳細瞭解如何將檔案上傳到 Youtube，請查閱 Everio MediaBrowser 的"幫助"選單中的"MediaBrowser Help"。

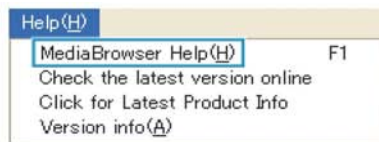

使用 Mac 電腦

把影片檔案複製到電腦上。

"使用 Mac 電腦" (第 44 頁)

核對系統要求 (指標需求)

在"開始"選單中用右鍵點選"電腦" (或"我的電腦") 並選擇"屬性"，檢查以下各項目。

Windows Vista / Windows 7

- 參閱使用者操作手冊顯示中的操作說明。

Windows XP

- 參閱使用者操作手冊顯示中的操作說明。

	Windows 7 / Windows Vista	Windows XP
作業系統	Windows 7 32/64 位元 Home Premium (僅限預裝版) Windows Vista 32/64 位元 Home Basic 或 Home Premium (僅限預裝版) Service Pack 2	Windows XP Home Edition 或 Professional (僅限預裝版) Service Pack 3
中央處理器	Intel Core Duo CPU 1.5 GHz 或更高 Intel Pentium 4 CPU 1.6 GHz 或更高 Intel Pentium M CPU 1.4 GHz 或更高	Intel Core Duo CPU 1.5 GHz 或更高 Intel Pentium 4 CPU 1.6 GHz 或更高 Intel Pentium M CPU 1.4 GHz 或更高
隨機記憶體	至少 1 GB(1024MB)	至少 512MB

註記：

- 如果您的個人電腦達不到上述系統要求，無法保證隨附軟體可以運作。
- 如需更多資訊，請與電腦製造商聯繫。

安裝隨附軟體

您可以用隨附的軟體，按日曆格式顯示錄好的影像，並進行簡單的編輯。

複製

Windows Vista/Windows 7

- 參閱使用者操作手冊顯示中的操作說明。
-

Windows XP

- 參閱使用者操作手冊顯示中的操作說明。

備份所有檔案

備份前，確保電腦硬碟上留有足夠的剩餘空間。

- 1 連接 USB 纜線和 AC 電源旅充。

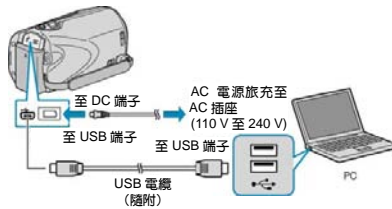

- ① 把 AC 電源旅充與此攝影機連接。
- ② 用隨附的 USB 電纜連接。

- 2 打開液晶顯示器。

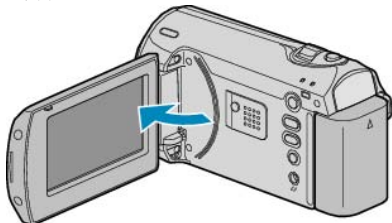

- 出現 USB 選單。

- 3 選擇"備份"並按 OK。



- 隨附軟體 Everio MediaBrowser 在電腦上啟動。隨後的操作在電腦上進行。

- 4 選擇要備份磁區。



點選"攝影機中的全部要備份的磁區"

- 5 開始備份。

備份磁區(電腦)



- 備份開始。

- 6 完成備份後，點選"OK"。



註記：

- 備份前，把儲存影片和相片的 SD 記憶卡裝入攝影機。
- 如果您在使用隨附軟體 Everio MediaBrowser 時遇到問題，請洽詢"Pixela 用戶支援中心"。

電話	美國和加拿大 (英語) : +1-800-458-4029 (免費電話) 歐洲 (英國、德國、法國和西班牙) (英語/德語/法語/西班牙語) : +800-1532-4865 (免費電話) 歐洲其他國家 (英語/德語/法語/西班牙語) : +44-1489-564-764 亞洲地區 (英語) : +63-2-438-0090 華語地區 (中文) : 10800-163-0014 (免費電話)
主頁	http://www.pixela.co.jp/oem/jvc/mediabrowser/e/

- 備份前刪除不要的影片。
備份許多影片很費時間。
"刪除不需要的檔案" (第 34 頁)

將本機自電腦拔下

- 1 點選"安全地移除硬體"。



- 2 點選"安全地移除 USB Mass Storage Device"。
- 3 (對於 Windows Vista) 點選"OK"。
- 4 拔下 USB 電纜並關閉液晶顯示器。

整理檔案

完成檔案的備份後，加上"家庭旅遊"或"田徑賽"等標籤加以編排。這不僅對建立光碟片有用，而且對查看檔案也有用。

- 1 顯示欲整理檔案的月份。



- 2 建立用戶清單。



- 在用戶清單庫中加上新的用戶清單。
- 3 點選錄影日。
 - 顯示該日錄影的檔案的縮圖。
 - 4 把檔案登錄到已經建立的用戶清單上。



註記：

- 如果您在使用隨附軟體 Everio MediaBrowser 時遇到問題，請洽詢"Pixela 用戶支援中心"。

電話	美國和加拿大 (英語) : +1-800-458-4029 (免費電話) 歐洲 (英國、德國、法國和西班牙) (英語/德語/法語/西班牙語) : +800-1532-4865 (免費電話) 歐洲其他國家 (英語/德語/法語/西班牙語) : +44-1489-564-764 亞洲地區 (英語) : +63-2-438-0090 華語地區 (中文) : 10800-163-0014 (免費電話)
主頁	http://www.pixela.co.jp/oem/jvc/mediabrowser/e/

把影片錄製到光碟片上

把透過用戶清單安排的檔案複製到 DVD 上。

- 1 把一張新光碟片插入電腦的可錄製 DVD 光碟機上。
- 2 選擇想要的用戶清單。

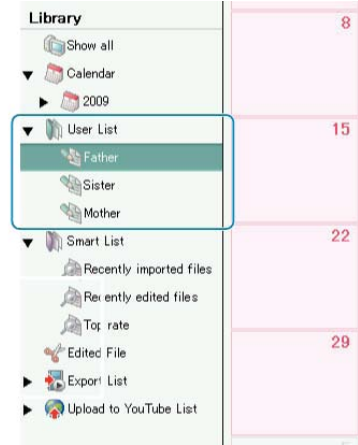

- 3 選擇檔案選擇方法。



- 如果您選擇"選擇目前顯示的所有檔案"，那麼只有顯示的影片被複製到光碟片上。繼續進行第 5 步驟。
 - 如果您選擇"逐個選擇檔案"，則進行第 4 步驟。
- 4 (選擇"逐個選擇檔案"時) 依次選擇要複製到 DVD 的檔案。



- 選完後，點選"下一步"。
- 5 設定光碟片的最上層選單。



- 設定標題和選單背景。

6 開始複製到光碟片。



- 複製完後，點選 OK。

註記：

- 以下各類光碟片可在隨附軟體 Everio MediaBrowser 上使用。
DVD-R
DVD-R DL
DVD-RW
DVD+R
DVD+R DL
DVD+RW
- 要查看 Everio MediaBrowser 的幫助檔案，透過 Everio MediaBrowser 的選單欄選擇"幫助"，或在鍵盤上按 F1。
- 如果您在使用隨附軟體 Everio MediaBrowser 時遇到問題，請洽詢"Pixela 用戶支援中心"。

電話	美國和加拿大 (英語): +1-800-458-4029 (免費電話) 歐洲 (英國、德國、法國和西班牙) (英語/德語/法語/西班牙語): +800-1532-4865 (免費電話) 歐洲其他國家 (英語/德語/法語/西班牙語): +44-1489-564-764 亞洲地區 (英語): +63-2-438-0090 華語地區 (中文): 10800-163-0014 (免費電話)
主頁	http://www.pixela.co.jp/oem/jvc/mediabrowser/e/

檔案和資料夾清單

在內建記憶體和 SD 記憶卡上，依照下列方式建立資料夾和檔案。

只有必要時才建立。

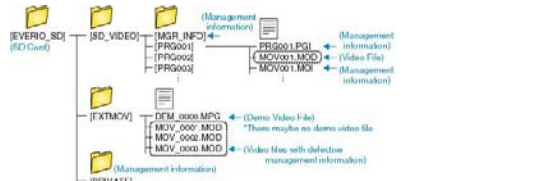

小心：

- 當資料夾或檔案在電腦上被刪除/移除/重新命名時，就再也不能在此攝影機上播放了。

JVC 軟體授權合約

重要通告

致所有顧客：在您的 PC 上安裝或使用名為 "DIGITAL PHOTO NAVIGATOR" 的軟體程式 ("程式") 之前，請務必仔細閱讀。只有在您同意如下條款的前提下，日本 Victor 公司 ("JVC") 才可以將本程式的使用權授予您。如果您不同意此處的條款，則不可以安裝或使用此程式。但是，安裝或使用此程式即表示您接受這些條款和條件。

1 版權；所有權

您承認此程式的所有版權和其他知識產權均由 JVC 及其供應商所擁有，並且仍由 JVC 和此類供應商授予。此程式受日本和其他國家的版權法及相關條例保護。

2 授權的授予

① 根據此協定的條件，JVC 授予您使用此程式的非專有權利。您可以在 HDD 或其他連結於您 PC 的其他儲存設備上安裝和使用此程式。

② 您只可以複製一 (1) 份此程式，用於個人備份或存檔。

3 程式的限制

① 您不可以反向設計、反編譯、分解、修正或修改此程式，除非是在適用的法規明確允許的範圍內。

② 除本協定明確說明的情況之外，您不可以全部或部分複製或使用此程式。

③ 你沒有授予使用此程式許可的權利，並且不可以散發、出借、租借或轉讓此程式給任何第三方，或者以其他方式允許他們使用此程式。

4 有限擔保

JVC 保證自您購買任何附此程式的我公司產品之日起三十 (30) 天內，此程式所收錄的任何媒體於材料和工程方面不會有任何缺陷。JVC 的全部責任以及您與此程式相關的唯一賠償將是替換有缺陷的媒體。除在此明確規定的保證以及適用的法律允許的範圍以外，JVC 及其供應商不承認任何其他不管是明確的還是隱含的保證，包括但不限於與此程式及所附印刷品有關的特殊目的的商業及保健的隱含擔保。如果有因此程式而發生或引起的任何問題，您應當自費解決此類問題。

5 有限責任

根據適用的法律所允許的範圍，JVC 及其供應商對於不管是以合約、侵權或其他方式出現，還是與使用或無法使用此程式有關的行為，在任何情況下對任何間接的、特殊的、偶然的或必然的損害不負任何責任，即使 JVC 已被告知此類損害的可能性。對於與使用此程式相關的以任何方式與第三方要求相關而引發的任何損失、責任或代價，您將負責賠償，並不會損害 JVC 的利益。

6 條款

自您在您的機器上安裝並使用此程式之日起，本協議生效，並且按照以下規定有效至終止。如果您違犯本協議中的任何規定，JVC 可能在不通知您的情況下終止本協定。在這種情況下，JVC 可能對於因您的違犯而造成的損害提出索賠。如果本協議被終止，那麼您必須銷毀儲存在您機器上的程式 (包括從您 PC 的任何記憶體刪除)，並且不再擁有此程式。

7 出口管制

您同意您不會發貨、轉讓或出口此程式或基本資訊和技術至任何日本和其他相關國家發起禁運此類貨物的任何國家。

8 美國政府用戶

如果您來自美國政府機構（"政府"），您承認 JVC 所說明的此程式是由未發表的"商業用 PC 軟體"組成的聯邦採購規則（Federal Acquisition Regulation (FAR)）2.101 (g) 部分中所定義的與 FAR12.212 部分所使用條目相同的"商業項目"，並且僅授予您與 JVC 授予所有遵循本協議條款的商業最終用戶相同的使用權利。

9 一般資訊

- ① 除非有 JVC 授權代表的書面檔案和簽名，對於本協議的任何修改、改變、補充、刪除或其他變更均無效。
- ② 如果本協定的任何部分與任何限制本協定的任何法規有衝突而無效，則剩下的規定仍然具有全部效力。
- ③ 本協議依據日本的法律規定並予以解釋。東京地方法院具有對於因制定、解釋和執行本協議而引發的所有爭議進行判決的權利。

Victor Company of Japan, Limited

註記：

- 如果您在德國獲得此程式，則如上第四部分（有限擔保）和第五部分（有限責任）中的規定由本協議的德文版本取代。

小心：

- 請按照使用說明書中所記述的操作程式來操作本設備。
- 請僅使用隨機附帶的 CD-ROM。請勿使用任何其他 CD-ROM 來啟動此軟體。
- 請勿試圖更改本軟體。
- 未經 JVC 批准的改變或修改可以使用戶操作設備的授權無效。

CD-ROM 的使用方法：

- 切勿弄髒或劃傷光滑面（印刷面的背面）。無論在正反兩面都不要書寫任何文字，也不要黏貼標籤。如果 CD-ROM 變髒，請使用一塊軟布，從中心的孔洞向外輕輕擦拭。
- 切勿使用一般光碟片清洗劑或清潔噴霧劑。
- 切勿彎曲 CD-ROM，也不要觸摸其光滑面。
- 切勿將 CD-ROM 存放於多塵、高溫或潮濕的環境中。並應使其避開直射陽光。

可從我們的全球網路伺服器上找到有關所提供軟體的最新資訊（英語）。

<http://www.jvc-victor.co.jp/english/global-e.html>

使用 Mac 電腦

用以下方法把檔案複製到電腦上。

- 1 連接 USB 電纜和 AC 電源旅充。

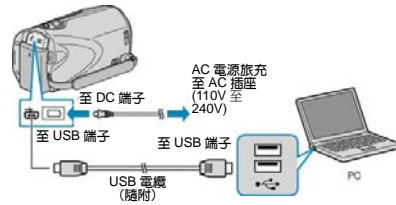

- ① 把 AC 電源旅充與此攝影機連接。
- ② 用隨附的 USB 電纜連接。

- 2 打開液晶顯示器。

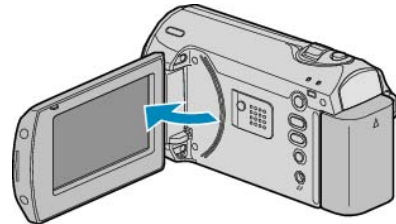

- 出現 USB 選單。
- 3 選擇"在電腦上播放"並按 OK。



- 隨後的操作在電腦上進行。
- 4 在桌面上點選"EVERIO_SD"圖示。
 - 資料夾打開。
 - 5 點選欄位顯示圖示。

欄位顯示圖示

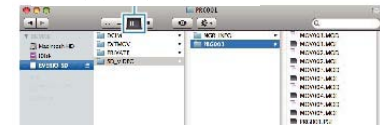

- 搜尋有所需檔案的資料夾。
- "檔案和資料夾清單" (第 43 頁)
- 6 把檔案複製到個人電腦的任何資料夾（桌面等）。

欲複製的檔案



小心：

- 當資料夾或檔案在電腦上被刪除/移除/重新命名時，就再也不能在此攝影機上播放了。

註記：

- 要編輯檔案，需使用支援 MTS/JPEG 檔案的軟體。
- 將此攝影機從電腦移除時，把桌面上的 "EVERIO_SD"圖示拖曳到資源回收桶即可。

iMovie

你能使用蘋果公司的 iMovie'08, 09(影片)自本機匯入檔案至個人電腦。

如要核對系統要求，從蘋果選單中選擇"關於此 Mac 電腦"。您可以判定作業系統使用版本、處理器和記憶體大小。

- 有關 iMovie 的最新資訊，請參閱蘋果公司網站。
- 有關如何使用 iMovie 的詳請，請參閱各相關軟體的幫助檔案。
- 不保證在所有電腦環境下都能進行該操作。

操作選單

用變焦/選擇鍵和 OK 鍵來設定選單。

- 選單因所用模式而異。

1 按選單，顯示選單。



2 用變焦/選擇鍵選擇所需選單並按 OK。

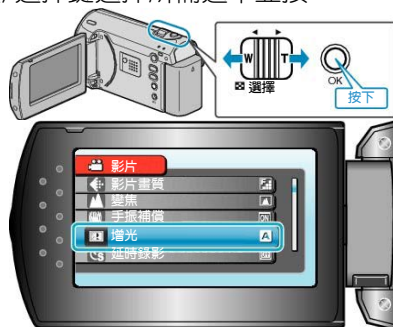

3 選擇所需設定並按 OK。



註記：

- 要回到前一個畫面，按選單。
- 要關閉選單，在選單上按幾次。

將所有設定恢復到預設值：

- 在本機設定選單中使用"出廠預設值"進行設定。
- "出廠預設值" (第 58 頁)

錄影選單 (影片)

您可以根據被攝主體或用途調整各種設定，如亮度和白平衡。您也可以更改畫質和增光等設定。

設定	詳細說明
手動設定	可以手動調整錄製設定。 • 這些設定只有在手動模式下才顯示。 "手動設定選單" (第 20 頁)
影片畫質	設定影片畫質。 "影片畫質" (第 48 頁)
變焦	設定最高變焦倍率。 "變焦" (第 48 頁)
手振補償	能有效減輕錄影過程中的相機振動。 "手振補償" (第 49 頁)
增光	在暗處錄影時，自動使被攝主體顯得明亮。 "增光" (第 49 頁)
延時錄影	透過按一定的間隔拍攝若干幅畫面，可在短時間內顯示長時間內緩慢發生的場景的變化。 "延時錄影 (又稱耗時錄影、慢速錄影)" (第 27 頁)
自動錄影	透過偵測液晶顯示器所示紅框內的亮度變化，使本機自動開始或停止錄影。 "透過感應動作自動錄影 (自動錄影)" (第 29 頁)
選擇長寬比	可以用 16:9 或 4:3 的長寬比進行錄影。 "選擇長寬比" (第 50 頁)
風聲消除	減低由風切造成的噪音。 "風聲消除" (第 50 頁)

選單設定

影片畫質

設定影片畫質。

設定	詳細說明
超精細	能按最佳畫質錄影。
精細	能按高畫質錄影。
普通	能按標準畫質錄影。
經濟型	能長時間錄影。

顯示項目

- 1 按選單，顯示選單。

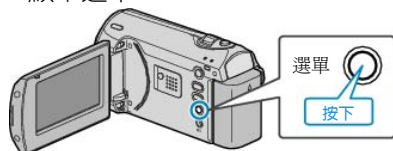

- 2 用變焦/選擇鍵選擇"影片畫質"並按 OK。

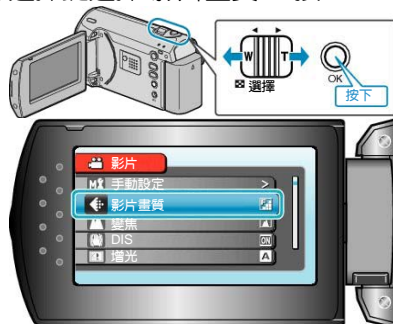

註記：

- 您可以透過剩餘錄影時間顯示更改影片畫質。使用觸控滑板選擇影片畫質，並按 OK。

變焦

設定最高變焦倍率。

設定	詳細說明
39 倍/光學	變焦倍率最高可達 39 倍。
45 倍/數位	變焦倍率最高可達 45 倍。
90 倍/數位	變焦倍率最高可達 90 倍。
800 倍/數位	變焦倍率最高可達 800 倍。

註記：

- 用動態變焦，能擴大變焦範圍，而不會降低影片畫質。
- 使用數位變焦時，由於以數位放大，影像會變得粗糙。

顯示項目

- 1 按選單，顯示選單。



- 2 用變焦/選擇鍵選擇"變焦"並按 OK。

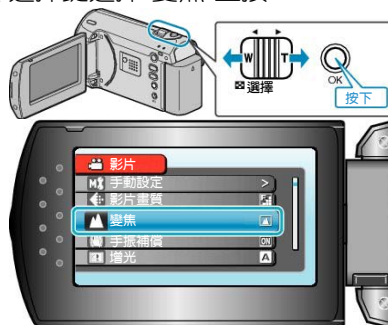

手振補償

能有效減輕錄影過程中的相機振動。

設定	詳細說明
關	停用手振補償。
開	啟動手振補償。
開 (A.I.S.)	更有效率地減少用廣角拍攝明亮場景時的相機振動。 * 僅限於廣角端 (約 5 倍)

註記：

- 使用三腳架和錄影動作很少的被攝主體時，建議把該模式設為“關”。
- 如果相機振動嚴重，就不可能達到完全穩定。

顯示項目

- 1 按選單，顯示選單。



- 2 用變焦/選擇鍵選擇“手振補償”，並按 OK。

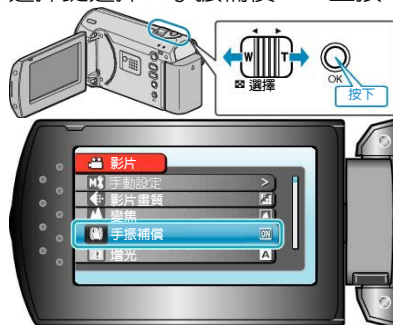

增光

在暗處錄影時，自動使被攝主體顯得明亮。

設定	詳細說明
關	停用該功能。
AGC	場景黑暗時，用電子方式使場景變亮。
自動	場景黑暗時，自動使場景變亮。

註記：

- 雖然“自動”亮化場景的強度高於“AGC”，但被攝主體的動作可能顯得不自然。

顯示項目

- 1 按選單，顯示選單。

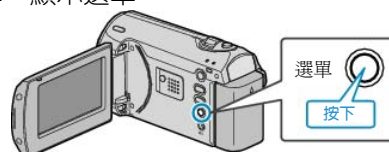

- 2 用變焦/選擇鍵選擇“增光”並按 OK。

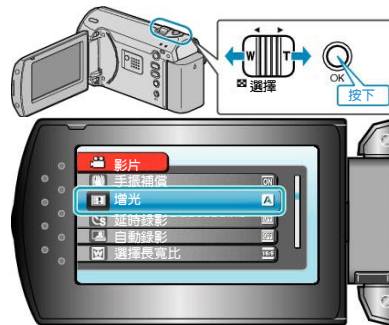

選單設定

延時錄影(耗時、間隔錄影)

利用這一功能，透過按一定的間隔拍攝若干幅畫面，在短時間內顯示長時間內緩慢發生的場景的變化。這對做觀察很有用，例如花蕾的綻放。

操作細節

"延時錄影(耗時、間隔錄影)" (📷 第 27 頁)

自動錄影

透過感應亮度變化，自動錄影。

操作細節

"透過感應動作自動錄影(自動錄影)" (📷 第 29 頁)

選擇長寬比

可以用 16:9 或 4:3 的長寬比進行錄影。

設定	詳細說明
16:9	把長寬比設為 16:9。
4:3	把長寬比設為 4:3。

顯示項目

1 按選單，顯示選單。



2 用變焦/選擇鍵選擇"選擇長寬比"，並按 OK。

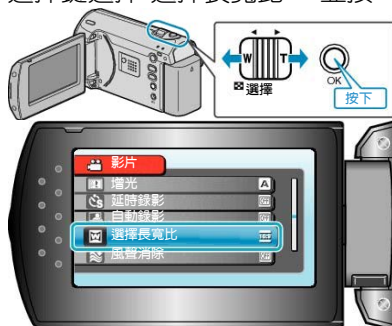

風聲消除

減低由風切造成的噪音。

設定	詳細說明
關	停用該功能。
開	啟用該功能。

顯示項目

1 按選單，顯示選單。



2 用變焦/選擇鍵選擇"風聲消除"並按 OK。

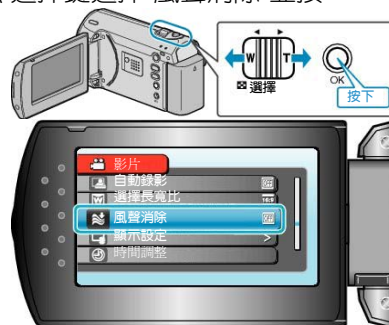

手動設定選單

可以手動調整錄影設定。

註記： _____

- 這些設定只有在手動模式下才顯示。

設定	詳細說明
場景選擇	可以選擇適合拍攝條件的設定。 "場景選擇" (📷 第 21 頁)
焦距	可以手動調整焦距。 "手動調整焦距" (📷 第 22 頁)
調整亮度	調整畫面的整體亮度。 "調整亮度" (📷 第 23 頁)
快門速度	可以調整快門速度。 "設定快門速度" (📷 第 24 頁)
白平衡	根據光源調整色彩。 "設定白平衡" (📷 第 25 頁)
背光補償	當被攝主體因背光而發暗時，用該設定修正影像。 "設定背光補償" (📷 第 25 頁)
測光區域/方式	能使您調整所需區域的亮度。 "設定測光區域" (📷 第 26 頁)
近拍	使用變焦遠攝 (T) 端時拍攝近拍特寫鏡頭。 "拍攝近拍鏡頭" (📷 第 26 頁)

場景選擇

可以選擇適合拍攝條件的設定。

操作細節

"場景選擇" (📷 第 21 頁)

焦距

可以手動調整焦距。

操作細節

"手動調整焦距" (📷 第 26 頁)

調整亮度

調整畫面的整體亮度。

操作細節

"調整亮度" (📷 第 23 頁)

快門速度

可以調整快門速度。

操作細節

"設定快門速度" (📷 第 24 頁)

白平衡

根據光源調整色彩。

操作細節

"設定白平衡" (📷 第 25 頁)

背光補償

當被攝主體因背光而發暗時，用該設定修正影像。

操作細節

"設定背光補償" (📷 第 25 頁)

測光區域/類型

能使您調整所需區域的亮度。

操作細節

"設定測光區域" (📷 第 26 頁)

近拍

使用變焦遠攝 (T) 端時拍攝近拍特寫鏡頭。

操作細節

"拍攝近拍鏡頭" (📷 第 26 頁)

播放選單 (影片)

您可以刪除或尋找特定影片。

設定	詳細說明
刪除	刪除不需要的影片。 "目前檔案" (第 34 頁) "檔案選取" (第 34 頁) "全部刪除" (第 35 頁)
搜尋	您可以按錄影日期搜尋和播放影片。 "搜尋特定的影片/相片" (第 32 頁)
播放 MPG 檔案	播放管理資訊毀損的影片。 "播放管理資訊毀損的影片" (第 32 頁)
保護/取消	保護檔案以免無意中刪除。 "目前檔案" (第 36 頁) "檔案選取" (第 37 頁) "全部保護" (第 37 頁) "取消全部保護" (第 38 頁)
螢幕顯示	設定播放時是否顯示圖示等螢幕畫面。 "螢幕顯示" (第 52 頁)

刪除

刪除不需要的影片。

操作細節

"目前檔案" (第 34 頁)

"檔案選取" (第 34 頁)

"全部刪除" (第 35 頁)

搜尋

您可以按錄影日期搜尋和播放影片。

操作細節

"搜尋特定的影片/相片" (第 32 頁)

播放 MPG 檔案

播放管理資訊毀損的影片。

操作細節

"播放管理資訊毀損的影片" (第 32 頁)

保護/取消

保護檔案以免無意中刪除。

操作細節

"目前檔案" (第 36 頁)

"檔案選取" (第 37 頁)

"全部保護" (第 37 頁)

"取消全部保護" (第 38 頁)

螢幕顯示

設定播放時是否顯示圖示等螢幕顯示畫面

設定	詳細說明
關	沒有任何顯示。
顯示全部	顯示全部。
只顯示日期	僅顯示日期。

顯示項目

- 1 選擇播放模式。



- 2 按選單，顯示選單。



- 3 用變焦/選擇鍵選擇"螢幕顯示"並按 OK。

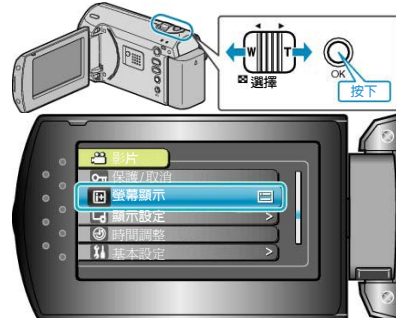

顯示設定選單

您可以調整各種顯示設定，如液晶顯示器的亮度等。

設定	詳細說明
語言	可以改變畫面語言。 "更換顯示語言" (☞第 16 頁)
日期顯示樣式	設定年月日的順序和時間顯示格式 (24 小時/12 小時)。 "日期顯示樣式" (☞第 53 頁)
顯示器亮度	設定液晶顯示器的亮度。 "顯示器亮度" (☞第 54 頁)
顯示器背光	設定顯示器的背光亮度的。 "顯示器背光" (☞第 54 頁)

語言

畫面語言可以改變。

操作細節

"更換顯示語言" (☞第 16 頁)

日期顯示樣式

設定年月日的順序和時間顯示格式 (24 小時/12 小時)。

1 按選單，顯示選單。

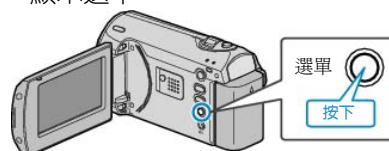

2 用變焦/選擇鍵選擇"顯示設定"並按 OK。



3 選擇"日期顯示樣式"並按 OK。

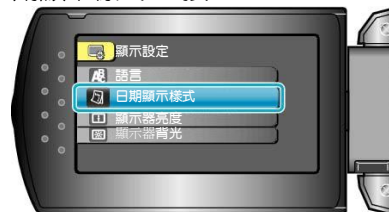

4 設定日期和時間顯示的方式。



- 日期顯示可設定成如下任何格式："年·月·日"、"月·日·年"、"日·月·年"。
- 時間顯示可設定成如下任何格式："12h"和"24h"。
- 用變焦/選擇鍵移動游標，並按+/-進行更改。
- 完成設定後，按 OK。

選單設定

顯示器亮度

設定液晶顯示器的亮度。

- 1 按選單，顯示選單。

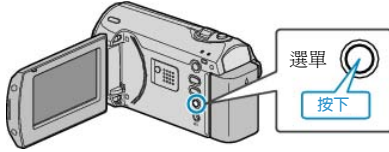

- 2 用變焦/選擇鍵選擇"顯示設定"並按 OK。

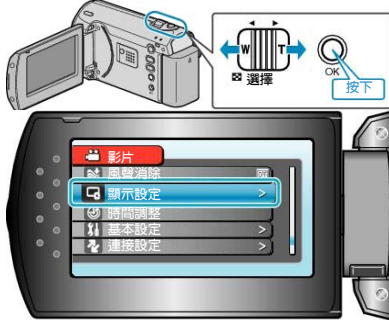

- 3 選擇"顯示器亮度"並按 OK。



- 4 調整顯示器的亮度。

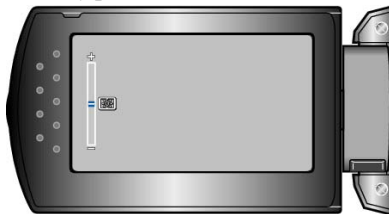

- 按+增加亮度。
- 按-降低亮度。
- 完成設定後，按 OK。

顯示器背光

設定顯示器的背光亮度。

設定	詳細說明
較亮	增強顯示器的背光，而不管周圍條件如何。
標準	選定此項有助於省電。
自動	戶外使用時，把亮度自動設為"較亮"，室內使用時，則設為"標準"。

顯示項目

- 1 按選單，顯示選單。



- 2 用變焦/選擇鍵選擇"顯示設定"並按 OK。

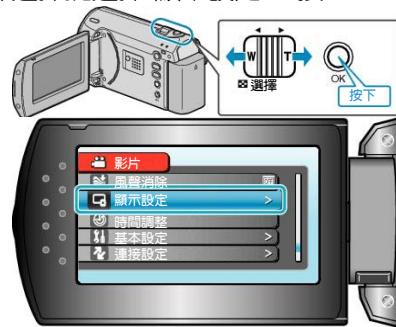

- 3 選擇"顯示器背光"並按 OK。



時間調整

重設目前時間，或在國外使用攝影機期間設定為當地時間。

操作細節

"設定時間" (第 14 頁)

"旅行期間按當地時間設定時間" (第 17 頁)

"設定日光節約時間" (第 18 頁)

基本設定選單

您可以調整各種攝影機設定，例如操作聲音等。

設定	詳細說明
演示模式	以摘要形式介紹本機的特殊功能。 "演示模式" (第 56 頁)
自動關閉電源	設定這一功能，能預防忘記關閉電源的情況發生。 "自動關閉電源" (第 56 頁)
操作聲音	打開或關閉操作音。 "操作聲音" (第 57 頁)
快速重新啟動	液晶顯示器關閉後 5 分鐘內，把耗電量降到錄影時用電量的 1/3。 "快速重新啟動" (第 57 頁)
更新	把攝影機的功能更新到最新版本。 "更新" (第 58 頁)
出廠預設值	把所有設定恢復到預設值。 "出廠預設值" (第 58 頁)

選單設定

演示模式

開始播放演示模式，介紹此攝影機的功能特色。

設定	詳細說明
關	停用該功能。
開	播放攝影機特殊功能的演示。

播放演示模式

- 取出電池組和 SD 記憶卡。
- 連接 AC 電源旅充。
- 打開液晶顯示器和電源。
 - 3 分鐘後開始播放演示。
 - 要停止播放，按 OK。

註記：

- 此模式在播放模式下無法使用。

顯示項目

- 按選單，顯示選單。



- 用變焦/選擇鍵選擇"基本設定"並按 OK。

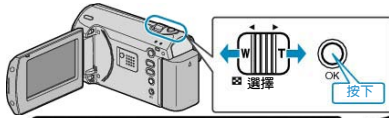

- 選擇"演示模式"並按 OK。



自動關閉電源

設定這一功能，能預防忘記關閉電源的情況發生。

設定	詳細說明
關	即使攝影機不運作 5 分鐘，電源也不會關閉。
開	如果攝影機不運作 5 分鐘，電源自動關閉。

註記：

- 使用電池時，如果攝影機不運作 5 分鐘，電源自動關閉。
- 當使用 AC 電源旅充時，攝影機會進入待機模式。

顯示項目

- 按選單，顯示選單。



- 用變焦/選擇鍵選擇"基本設定"並按 OK。

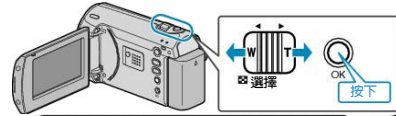

- 選擇"自動關閉電源"並按 OK。



操作聲音

打開或關閉操作音。

設定	詳細說明
關	關閉操作音。
開	打開操作音。

顯示項目

- 1 按選單，顯示選單。



- 2 用變焦/選擇鍵選擇"基本設定"並按 OK。

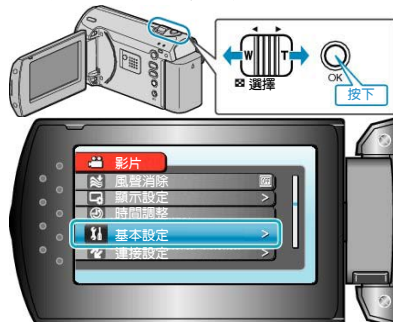

- 3 選擇"操作聲音"並按 OK。



快速重新啟動

當打開液晶顯示器時，能立即進行錄影。

設定	詳細說明
關	停用該功能。
開	液晶顯示器在 5 分鐘內再次打開時，能迅速打開電源。

註記：

- 液晶顯示器關閉後 5 分鐘內，耗電量降到錄影時用電量的 1/3。

顯示項目

- 1 按選單，顯示選單。



- 2 用變焦/選擇鍵選擇"基本設定"並按 OK。

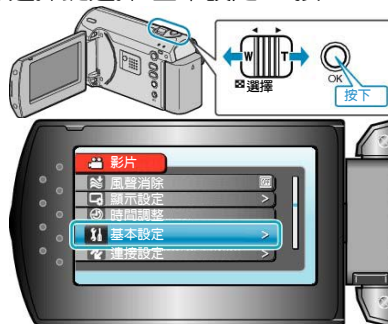

- 3 選擇"快速重新啟動"並按 OK。



更新

把攝影機的功能更新到最新版本。

詳細說明詳見 JVC 網頁。

(本機軟體沒有更新程式時，網頁上沒有相關內容。)

出廠預設值

出廠預設值把所有設定恢復到預設值。

- 1 按選單，顯示選單。



- 2 用變焦/選擇鍵選擇"基本設定"並按 OK。

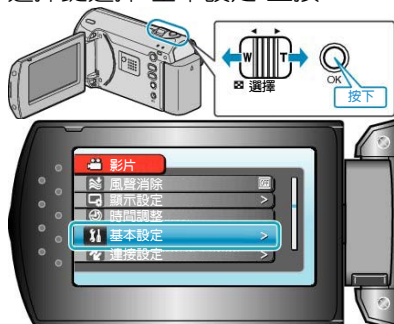

- 3 選擇"出廠預設"並按 OK。



- 4 選擇"是"並按 OK。



- 所有設定恢復到預設值。

連接設定選單

您可以調整連接電視機或 DVD 錄影機各種設定。

設定	詳細說明
顯示於 TV 上	電視螢幕上的顯示圖示和日期/時間。 "顯示於 TV 上" (☞ 第 59 頁)
影像輸出	根據連接的電視機設定長寬比 (16:9 或 4:3)。 "影像輸出" (☞ 第 59 頁)

顯示於 TV 上

電視螢幕上的顯示圖示和日期/時間。

設定	詳細說明
關	不在電視機上顯示圖示和日期/時間。
開	在電視機上顯示圖示和日期/時間。

顯示項目

- 1 按選單，顯示選單。



- 2 用變焦/選擇鍵選擇"連接設定"並按 OK。

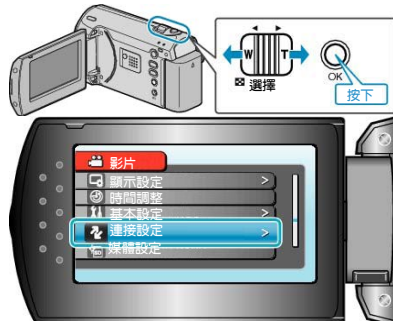

- 3 選擇"顯示於 TV 上"並按 OK。



影像輸出

根據相連的電視機設定長寬比 (16:9 或 4:3)。

設定	詳細說明
16:9	連接寬螢幕電視機 (16:9) 時選擇此項。
4:3	連接一般電視機 (4:3) 時選擇此項。

顯示項目

- 1 按選單，顯示選單。



- 2 用變焦/選擇鍵選擇"連接設定"並按 OK。

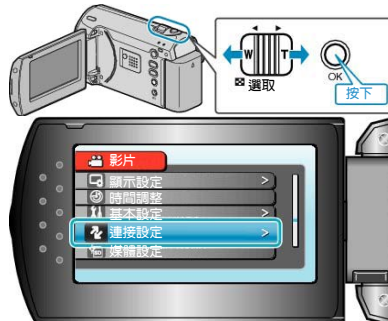

- 3 選擇"影像輸出"並按 OK。



格式化 SD 記憶卡

刪除 SD 記憶卡上的所有檔案。

設定	詳細說明
檔案	刪除 SD 記憶卡上的所有檔案。
檔案+管理編號	刪除 SD 記憶卡上的所有檔案，把資料夾和檔案編號重設為"1"。

小心：

- 沒有插入 SD 記憶卡時不能選擇。
- 格式化時，記憶卡上的所有資料都會被刪除。格式化前，請把記憶卡上的所有檔案都複製到個人電腦上。
- 確認電池充飽了電，或連接了 AC 電源旅充，因為格式化程式可能需要一些時間。

顯示項目

- 1 按選單，顯示選單。



- 2 用變焦/選擇鍵選擇"格式化 SD 記憶卡"並按 OK。



正面

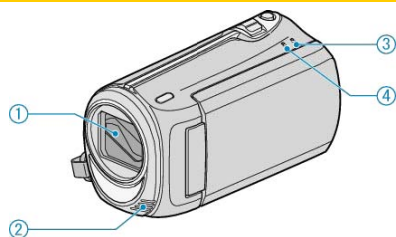

- 1 鏡頭/鏡頭蓋
 - 不要碰鏡頭和鏡頭蓋。
- 2 單聲道麥克風
 - 在影片錄影期間，不要用手指蓋住麥克風。
- 3 POWER/CHARGE 指示燈
 - 亮起：電源"打開"
 - 閃爍：充電進行中
 - 熄滅：充電完成
- 4 存取(Access)指示燈
 - 指示燈亮起或閃爍時，表示錄影或播放正在進行中。
不要取出電池、AC 電源旅充或 SD 記憶卡。

背面

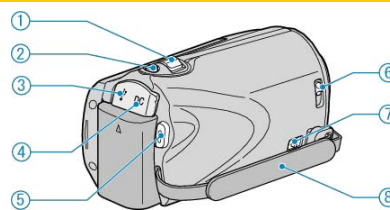

- 1 變焦/選擇鍵
 - 拍攝時：調整拍攝範圍。
 - 播放時：執行向前搜尋/向後搜尋。
 - 經由選單或索引畫面選擇項目或檔案。
- 2 OK 鍵
 - 播放時：開始/停止影片錄影。
 - 經由選單或索引畫面確認所選項目或檔案。
- 3 USB 端子
 - 用 USB 電纜連接電腦。
- 4 直流電端子
 - 連接 AC 電源旅充，為電池充電。
- 5 START/STOP (影片錄影) 鍵
 - 錄影時：開始/停止影片錄影。
 - 播放時：開始/暫停影片的播放。
- 6 鏡頭蓋開關
 - 打開和關閉鏡頭蓋。
- 7 手握帶釋放桿
 - 可將手握帶取下，當作腕帶。
- 8 手握帶
 - 手穿過握帶，握緊攝影機。"手握帶調整" (第 13 頁)

底部

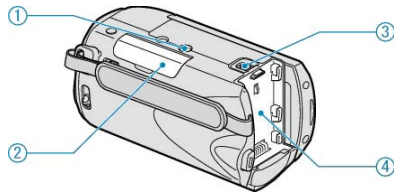

- 1 三腳架安裝孔
"安裝三腳架" (👉 第 16 頁)
- 2 SD 卡槽
• 插入選購的 SD 記憶卡。
"插入 SD 卡" (👉 第 13 頁)
"可以使用的 SD 記憶卡類型" (👉 第 14 頁)
- 3 電池釋放桿
"電池組充電" (👉 第 12 頁)
- 4 電池座

內部

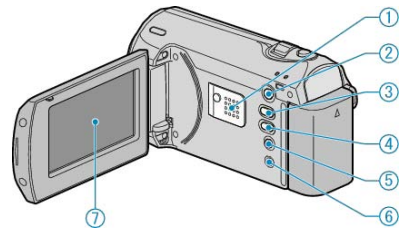

- 1 揚聲器
• 影片播放過程中輸出音頻。
- 2 (播放) 鍵
• 在錄影和播放模式之間切換。
- 3 (錄影模式) / + 鍵
• 錄影時：切換錄影模式 (自動/手動)。
• 播放時：提高音量。
- 4 (資訊) / - 鍵
• 錄影時：顯示剩餘時間和電池電量。
• 播放時：降低音量。
• 播放時：顯示錄影日期等檔案資訊。
- 5 MENU (選單) 鍵
• 顯示設定。
- 6 AV 端子
• 連接至電視機。
- 7 液晶顯示器
• 打開和關閉液晶顯示器即可打開和關閉電源。
• 轉動顯示器，拍攝自己的肖像。

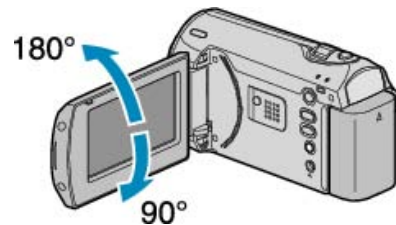

小心：

- 不要用力擠壓表面，或將其置於強烈衝擊下。這樣做可能會損壞或弄破螢幕。

錄影

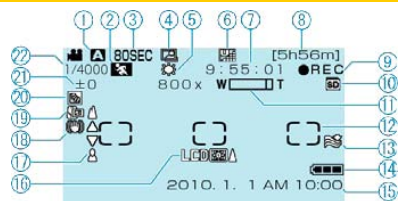

- 1 錄影模式
"在自動模式下拍攝影片" (第 19 頁)
"手動錄影" (第 20 頁)
- 2 場景選擇
"場景選擇" (第 21 頁)
- 3 延時錄影
"延時錄影 (耗時、間隔錄影)" (第 27 頁)
- 4 自動錄影
"透過感應動作自動錄影 (自動錄影)" (第 29 頁)
- 5 白平衡
"設定白平衡" (第 25 頁)
- 6 影片畫質
"影片畫質" (第 48 頁)
- 7 場景計數器
- 8 剩餘錄影時間
- 9 錄影進行中
"在自動模式下拍攝影片" (第 19 頁)
- 10 媒體
- 11 變焦
"變焦" (第 48 頁)
- 12 測光區域"定點"
"設定測光區域" (第 26 頁)
- 13 風聲消除
"風聲消除" (第 50 頁)
- 14 電池顯示
"剩餘錄影時間/電池電量" (第 30 頁)
- 15 日期/時間
"時間設定" (第 14 頁)
- 16 顯示器背光
"顯示器背光" (第 54 頁)
- 17 焦距
"手動調整焦距" (第 22 頁)
- 18 手振補償
"手振補償" (第 49 頁)
- 19 近拍
"拍攝近拍鏡頭" (第 26 頁)
- 20 背光補償
"設定背光補償" (第 25 頁)
- 21 亮度
"調整亮度" (第 23 頁)
- 22 快門速度
"設定快門速度" (第 24 頁)

播放

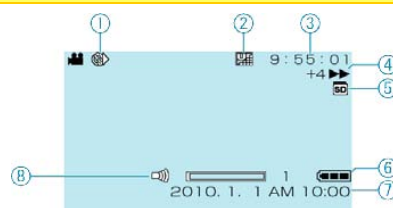

- 1 延時錄影
"延時錄影 (耗時、間隔錄影)" (第 27 頁)
- 2 影片畫質
"影片畫質" (第 48 頁)
- 3 場景計數器
- 4 操作指示燈
"播放影片" (第 31 頁)
- 5 媒體
- 6 電池顯示
"剩餘錄影時間/電池電量" (第 30 頁)
- 7 日期/時間
"時間設定" (第 14 頁)
- 8 揚聲器音量調整

電池組

使用電池時無法打開電源。

給電池組充電。

"電池組充電" (📖第 12 頁)

如果此攝影機的端子或電池組骯髒，請用棉花棒或類似物品擦拭。

如果使用 JVC 電池組以外的任何其他電池組，則無法保證安全性和性能。請務必使用 JVC 電池組。

即使充過電，使用時間也很短。

重複充電會導致電池變質。換上新電池。

"選購配件" (📖第 18 頁)

無法為電池充電。

電池充飽電後，指示燈不閃爍。

如果此攝影機的端子或電池骯髒，請用棉花棒或類似物品擦拭。使用非原廠電池組，可能會損壞攝影機。

請務必使用原廠電池組。

剩餘電池電量顯示不正確。

連接 AC 電源旅充時，不顯示電池電量。

如果在高溫或低溫下長期使用攝影機，或電池反覆充電，可能無法正確顯示剩餘電量。

錄影

不能進行錄影。

用▶(播放)鍵設為錄影模式。

"內部" (📖第 62 頁)

自動停止錄影。

錄影會自動停止，因為根據規格，不能連續錄影 12 個小時以上。(可能需要過一段時間才能接著錄影。)

當"自動關閉電源"設定至"開"(預設設定)，沒有操作 5 分鐘時，為節省電源攝影機會自動關閉。(僅當使用電池組)關閉電源，等待一會兒，再次開始錄影。(溫度升高時，攝影機自動停止，以便保護電路。)

沒有自動調整焦點。

如果您在暗處錄影，或者被攝影的主體沒有明暗對比，那麼您可改以手動調整焦距。

"手動調整焦距" (📖第 22 頁)

用鏡頭清潔布擦拭鏡頭。

在手動錄影選單上取消手動焦距。

"手動調整焦距" (📖第 22 頁)

變焦不起作用。

延時錄影時無法使用變焦。(也不能使用手振補償。)

要使用數位，需在選單中把"變焦"設為"90 倍/數位"或"800 倍/數位"。

"變焦" (📖第 48 頁)

記憶卡

找不到錄好的影片。

千萬不要把記憶卡插反。

"插入 SD 卡" (📖第 13 頁)

無法複製到 SD 卡。

要使用已經在其他設備上用過的記憶卡，有必要透過媒體設定用"格式化 SD 記憶卡"對卡進行格式化(初始化)。

"格式化 SD 記憶卡" (📖第 60 頁)

播放

聲音或影片中斷。

在兩個場景連接部位，有時播放會中斷。這不是故障。

長時間顯示同一影像。

更換 SD 卡。(SD 卡損壞時，發生讀取資料故障。本機將盡可能播放，但如果狀況持續，最終會停止播放。)

在媒體設定選單中執行"格式化 SD 記憶卡"。(所有資料都將刪除。)

"格式化 SD 記憶卡" (📖第 60 頁)

畫面不流暢。

更換 SD 記憶卡。(SD 卡損壞時，發生讀取資料故障。本機將盡可能播放，但如果狀況持續，最終會停止播放。)

"格式化 SD 記憶卡"。(所有資料都將刪除。)

"格式化 SD 記憶卡" (📖第 60 頁)

找不到錄好的影片。

取消日期搜尋功能。

"搜尋特定的影片/相片" (📖第 32 頁)

選擇"播放 MPG 檔案"，然後在索引畫面上搜尋影片。(管理資訊毀損的影片檔案可以播放。)

"播放管理資訊毀損的影片" (📖第 32 頁)

無日期/時間顯示。

在選單中相對地設定"螢幕顯示"。

"螢幕顯示" (📖第 52 頁)

在選單中把"顯示於 TV 上"設為"開"。

"顯示於 TV 上" (📖第 59 頁)

影像垂直方向顯現在電視機上。

在連接設定選單中把"影像輸出"設為"4:3"。

"影像輸出" (📖第 59 頁)

對電視畫面作出相對的調整。

顯示在電視上的影像太小。

在連接設定選單中把"影像輸出"設為"16:9"。

"影像輸出" (📖第 59 頁)

無法刪除檔案。

受保護的檔案無法刪除。刪除檔案前請取消保護。

"目前檔案" (📖第 36 頁)

編輯/複製

無法複製到藍光錄影機上。

要進行複製，不能用 USB 電纜將此攝影機與藍光錄影機連接。而要用隨附的 AV 電纜連接並複製。

(第 38 頁)

電腦

無法把檔案複製到電腦硬碟上。

正確連接 USB 電纜。

(第 41 頁)

如果沒有安裝隨附軟體"Everio MediaBrowser"，有些功能就可能無法正常使用。

(第 39 頁)

備份前，確保電腦硬碟上留有足夠的剩餘空間。

無法用電腦把檔案複製到 DVD 上。

要把影片錄製到光碟片上，電腦必須裝有 DVD 燒錄機。

無法把檔案上傳到 YouTube。

檢查一下您是否在 YouTube 上已建立了帳戶。(您需要有一個 YouTube 帳戶，才能向 YouTube 上傳檔案。)參閱隨附 Everio MediaBrowser 軟體幫助檔案"點選最新產品資訊"中的"Q&A"、"最新資訊"、"下載資訊"等。

螢幕/影像

液晶顯示器看不清。

如果在很亮的地方使用，如陽光直射的地方，液晶顯示器可能很難看清。

液晶顯示器上出現一條或一團亮光。

改變攝影機的方向，防止燈光進入視線。(攝影機附近有強光時，會出現一條或一團亮光，但這不是故障。)

被攝的主體太暗。

當背景亮，被攝主體暗時，請使用背光補償。

(第 25 頁)

使用場景選擇中的"全彩夜視"。

"場景選擇"(第 21 頁)

使用選單中的"增光"。

"增光"(第 49 頁)

把手動設定選單中的"調整亮度"設在"+"側。

(第 23 頁)

被攝的主體太亮。

如果設定了背光補償，則把它設為"關"。

(第 25 頁)

把手動設定選單中的"調整亮度"設在"-"側。

(第 23 頁)

色彩看起來怪怪的。(太藍、太紅等)

稍等片刻，直到獲得自然的色彩。(調整白平衡可能需要一些時間。)

把手動選單設定中的"白平衡"改為"手動"。根據燈光從"

晴天"/"陰天"/"攝影燈"中選擇。選擇"手動白平衡"，並作相對應的調整。

"設定白平衡"(第 25 頁)

其他問題

在影片模式和相片模式之間切換時，或打開或關閉電源時，攝影機運行緩慢。

建議您把所有影片複製到電腦上，並消除此攝影機上的檔案。(如果此攝影機上有許多已錄的檔案，那麼攝影機回應時可能需要一些時間。)

相片粗糙。

使用數位變焦時，由於是數位式放大，影像會比較粗糙。

攝影機發熱。

這不是故障。(攝影機使用較長一段時間後可能變熱。)

製作重要錄影資料的備份

建議你將重要的影像資料複製到 DVD 或其他的儲存記錄媒體。JVC 公司對遺失的資料將不會負擔任何責任。

錯誤訊息？

檢查鏡頭蓋

打開鏡頭蓋。

請設定日期/時間！

連接 AC 電源旅充，給電池充電 24 小時以上，並設定時間。(如果該字樣仍然出現，則說明時鐘電池已耗盡。請就近詢問 JVC 經銷商。)

( 第 14 頁)

資料讀取錯誤

重新連接 USB 電纜。關閉攝影機和與之連接的設備，然後再打開。或重新裝上電池組。

格式化錯誤!

檢查操作程序，再進行一次。

( 第 60 頁)

關閉攝影機並再次啟動。

記憶卡錯誤!

關閉攝影機並再次啟動。取下 AC 電源旅充和電池後，取出 SD 卡，然後重新插入。除去 SD 卡端子上的任何灰塵。如果以上操作不能解決問題，就要把檔案備份，並在媒體設定選單中執行"格式化 SD 記憶卡"。(所有資料都將刪除。)

( 第 60 頁)

未格式化

選擇"OK"，然後在"要進行格式化嗎？"畫面上選擇"是"。

攝影失敗

關閉攝影機並再次啟動。

影片管理檔案毀損，欲錄製或播放影片，請修復？

選擇"確定"以恢復。(不能恢復的影片不會在索引畫面上顯示，但也許能在選單中透過"播放 MPG 檔案"播放。)

( 第 32 頁)

不支援的場景!

請使用本攝影機錄影的檔案。(用其他設備錄影的檔案可能無法於本攝影機播放。)

檔案於保護狀態中

關閉"保護/取消"保護功能。( 第 36 頁)

請檢查存儲卡的保護開關

把 SD 卡的寫入保護開關設為關。

空間不足

刪除檔案或把檔案移動到電腦或其他設備上。
換上新的 SD 卡。

已達可記錄資料夾或檔案數量的上限

- ① 把檔案或資料夾移動到電腦或其他設備上。(把檔案備份。)
- ② 在媒體設定選單的"格式化 SD 記憶卡"中選擇"檔案 + 管理編號"。

資料夾數量超過

- ① 把檔案或資料夾移動到電腦或其他設備上。(把檔案備份。)
- ② 在媒體設定選單的"格式化 SD 記憶卡"中選擇"檔案 + 管理編號"。(SD 卡上的所有資料都將刪除。)

檔案數量超出限制

- ① 把檔案或資料夾移動到電腦或其他設備上。(把檔案備份。)
- ② 在媒體設定選單的"格式化 SD 記憶卡"中選擇"檔案 + 管理編號"。

定期維護本機，使其能夠長時間使用。

小心：

- 維護機器前，務必取下電池、AC 電源旅充和電源插頭。

攝影機

- 用乾燥的軟布擦拭攝影機，除去灰塵。
- 攝影機很髒時，把布浸在中性洗滌劑溶液中，用濕布擦拭機身(不可用水或任何液體擦鏡頭)，然後用乾淨的布擦去洗滌劑。

小心：

- 不要使用苯或稀釋劑。否則可能會損壞攝影機。
- 使用化學品清潔布或清潔用品時，務必遵照產品的警示標籤和說明(不可用水或任何液體擦鏡頭)。
- 不要讓設備長期接觸橡膠或塑膠產品。

鏡頭/液晶顯示器

- 用鏡頭吹風機（市售）除塵，並用清潔布（市售）擦掉灰塵。如果鏡頭粘塵，可能會長黴。

攝影機

項目	詳細說明
電源	使用 AC 電源旅充：直流電 5.2 V 使用電池：直流電 3.6 V
電源消耗	1.5 W (當“顯示器背光”設為“標準”時)
尺寸 (毫米)	52 x 62 x 110 (寬x高x深：不含握帶)
重量	約 195 g (僅攝影機重量)， 約 220 g (包括隨附電池組)
工作環境	允許的工作溫度：0°C 至 40°C 允許的貯存溫度：-20°C 至 50°C 允許的工作濕度：35 %至 80 %
圖像攝取元件	1/6" 800.000 畫素
記錄區域	410.000 畫素 (光學變焦) 410.000 ~ 550.000 畫素 (動態變焦)
鏡頭	F1.8 至 F4.3, f= 2.2 毫米 至 85.8 毫米 (相當於 35 毫米時：41.5 毫米 至 1,619 毫米)
最低照度	3 LUX (快門速度：AUTO + AGC) 1 LUX (全彩夜視模式)
變焦	光學變焦：最高 39 倍 動態變焦：最高 45 倍 數位變焦：最高 800 倍
液晶顯示器	2.7"寬，12.3 萬畫素，多晶矽彩色液晶顯示器
記錄媒體	SD/SDHC 卡 (市售) "可以使用的 SD 記憶卡類型" (第 14 頁)
時鐘電池	充電電池

影片

項目	詳細說明
錄影/播放格式	SD-VIDEO 標準，影片：MPEG-2 音頻：Dolby Digital (2 ch)
副檔名	.MOD
訊號系統	NTSC 標準
影片畫質/聲音品質	超精細： 720 畫素 x 480 畫素，8.5 Mbps VBR (影片)， 48 kHz、384 kbps (音頻) 精細： 720 畫素 x 480 畫素，5.5 Mbps VBR (影片)， 48 kHz、384 kbps (音頻) 普通： 720 畫素 x 480 畫素，4.2 Mbps VBR (影片)， 48 kHz、256 kbps (音頻) 經濟型： 352 畫素 x 240 畫素，1.5 Mbps VBR (影片)， 48 kHz、128 kbps (音頻)

AC 電源旅充 (AP-V30U)

項目	詳細說明
電源供應	AC 110 V ~ 240 V，50 Hz/60 Hz
輸出	DC 5.2 V，1.8 A
允許工作溫度	0°C 至 40°C (充電期間 10°C 至 35°C)
尺寸 (毫米)	78 x 34 x 46 (寬x高x深：不包括電線和交流電插頭)
重量	約 107 公克

電池組 (BN-VG107U)

項目	詳細說明
電壓	3.6V
容量	700 mAh
尺寸 (毫米)	31 x 21.5 x 43 (寬 x 高 x 深)
重量	約 26 公克

"選購配件" (第 18 頁)